



# PROJEKTOWANIE W BUDOWNICTWIE inż. Zygmunt Bieryło

16-061 Juchnowiec Kościelny, ul. Modrzewiowa 19  
tel. (85) 873-03-85, fax (85) 873-01-28, kom. 600-97-13-99

1

**OBIEKT:** "Budowa ulic: Brzoskwiniowej na odcinku od ulicy Dojlidy Górne do ulicy Miłowej i ulicy Miłowej na odcinku od ulicy Brzoskwiniowej do ulicy Stoczni Gdańskiej wraz z budową ronda na skrzyżowaniu ulicy Miłowej z ulicą Stoczni Gdańskiej i ulicą Wodną w Białymstoku w zakresie budowy: jezdni, zjazdów, chodników, sieci wodociągowej wraz z hydrantami, linii teletechnicznej, kanalizacji deszczowej wraz z przykanalikami i wpustami ulicznymi, rozbiórki trzech przepustów drogowych i budową dwóch przepustów drogowych, rozbiórki i budowy sieci energetycznej kablowej SN oraz kablowej i napowietrznej NN"

**ADRES:** Jak wyżej.

**INWESTOR:** Prezydent Miasta Białegostoku

**STADIUM:** Szczegółowe specyfikacje techniczne - przebudowa dwóch przepustów drogowych na ulicy Brzoskwiniowej

**KODY CPV:** 45233120-6 Roboty w zakresie budowy dróg

**PROJEKTANT:** inż. Zygmunt Bieryło  
upr. B1/ 161/83 oraz B1 / 88/94  
w spec. drogi i mosty

inż. Zygmunt Bieryło  
Dlacz. projektant i kier. budowy  
spec. konstr. inż. w zakresie dróg i mostów  
nr PE 161/83, D1/88/94  
nr ewid. PIIB PDL88/2002/0001

**KIEROWNIK  
PRACOWNI:** inż. Zygmunt Bieryło

Białystok, 2012.

**BUDOWA PRZEPUSTU SKRZYNKOWEGO 300x100 cm  
W KM 0+415,12**

## **SPIS SZCZEGÓŁOWYCH SPECYFIKACJI TECHNICZNYCH**

-BUDOWA PRZEPUSTU 300x100cm NA ULICY BRZOSKWINIOWEJ W KM 0+415,12

1.	D.M.00.00.00	Wymagania ogólne	str.3
2.	D.01.01.01	Odtworzenie trasy i punktów wysokościowych	str.17
3.	D.01.02.04	Rozbiórki elementów dróg, ogrodzeń i przepustów	str.21
4.	D.03.01.01.42	Ułożenie przepustów pod koroną drogi, prefabrykowane skrzynkowe o wymiarach 3x1m	str.23
5.	D.03.01.01.61	Wykonanie ścianek czołowych przepustów	str.49
6.	D.06.01.01	Umocnienie skarp i dna cieku	str.75
7.	D.06.04.01	Oczyszczenie rowów z namułu z profilowaniem skarp rowu	str.79
8.	D.07.05.01	Bariery i barieroporcze stalowe	str.81
9.	M.11.07.01	Ścianka szczelna stalowa	str.89



# SZCZEGÓŁOWA SPECYFIKACJA TECHNICZNA

## D-M-00.00.00 WYMAGANIA OGÓLNE

-BUDOWA PRZEPUSTU 300x100cm NA ULICY BRZOSKWINIOWEJ W KM 0+415,12

### 1. WSTĘP

#### 1.1. Przedmiot Szczegółowej Specyfikacji Technicznej

Szczegółowa Specyfikacja Techniczna D.M.00.00.00 - "Wymagania Ogólne" odnosi się do wymagań wspólnych dla poszczególnych wymagań technicznych dotyczących wykonania i odbioru robót związanych z wykonaniem przepustu 300x100cm, które zostaną wykonane w ramach budowy ulic: Brzoskwiniowej na odcinku od ulicy Dojlidy Górne do ulicy Miłowej i ulicy Miłowej na odcinku od ulicy Brzoskwiniowej do ulicy Stoczni Gdańskiej wraz z budową ronda na skrzyżowaniu ulicy Miłowej z ulicą Stoczni Gdańskiej i ulicą Wodną w Białymstoku w zakresie budowy: jezdni, zjazdów, chodników, sieci wodociągowej wraz z hydrantami, linii teletechnicznej, kanalizacji deszczowej wraz z przykanalikami i wpustami ulicznymi, rozbiórki trzech przepustów drogowych i budową dwóch przepustów drogowych, rozbiórki i budowy sieci energetycznej kablowej SN oraz kablowej i napowietrznej NN.

#### 1.2. Zakres stosowania SST

Szczegółowa Specyfikacja Techniczna jest stosowana jako dokument przetargowy i kontraktowy przy zleceniu i realizacji robót wymienionych w pkt. 1.1.

#### 1.3. Zakres robót objętych SST

Ustalenia zawarte w n/n SST obejmują wymagania wspólne dla robót objętych niżej wymienionymi Szczegółowymi Specyfikacjami Technicznymi:

##### **D.01.00.00 ROBOTY PRZYGOTOWAWCZE**

D.01.01.01 Odtworzenie trasy i punktów wysokościowych

D.01.02.04 Rozbiórki elementów dróg, ogrodzeń i przepustów

##### **D.03.00.00 ODWODNIENIE KORPUSU DROGOWEGO**

D.03.01.01.42 Ułożenie przepustów pod koroną drogi, prefabrykowane skrzynkowe o wymiarach 3x1m

D.03.01.01.61 Wykonanie ścianek czołowych przepustów

##### **D.06.00.00 ROBOTY WYKOŃCZENIOWE**

D.06.01.01 Umocnienie skarp i dna cieku

D.06.04.01 Oczyszczenie rowów z namułu z profilowaniem skarp rowu

##### **D.07.00.00 OZNAKOWANIE DRÓG I URZĄDZENIA BEZPIECZEŃSTWA RUCHU**

D.07.05.01 Bariery i barieroporce stalowe

##### **INNE ROBOTY**

M.11.07.01 Ścianka szczelna stalowa

W ramach niniejszej SST należy wykonać stosownie do dokumentacji technicznej wszystkie roboty ujęte w przedmiarze robót.

#### 1.4. Określenia podstawowe

Użyte w SST wymienione poniżej określenia należy rozumieć w każdym przypadku następująco:

**1.4.1. Aprobata techniczna** - dokument stwierdzający przydatność wyrobów budowlanych do zamierzonego stosowania.

**1.4.2. Budowla drogowa** - obiekt budowlany, nie będący budynkiem, stanowiący całość techniczno-użytkową (drogę) albo jego część stanowiąca odrębny element konstrukcyjny lub technologiczny (obiekt mostowy, korpus ziemny, węzeł)

**1.4.3. Droga** - wydzielony pas terenu przeznaczony do ruchu lub postoju pojazdów oraz ruchu pieszych wraz z wszelkimi urządzeniami technicznymi związanymi z prowadzeniem i zabezpieczeniem ruchu.

**1.4.4. Dziennik budowy** - opatrzony pieczęcią Zamawiającego zeszyt, z ponumerowanymi stronami, służący do notowania wydarzeń zaistniałych w czasie wykonywania zadania budowlanego, rejestrowania dokonywanych odbiorów robót, przekazywania poleceń i innej korespondencji technicznej pomiędzy Inspektorem Nadzoru, Wykonawcą i projektantem.

**1.4.5. Jezdnia** - część korony drogi przeznaczona do ruchu pojazdów.

**1.4.6. Kierownik budowy** - osoba wyznaczona przez Wykonawcę, upoważniona do kierowania robotami i do występowania w jego imieniu w sprawach realizacji kontraktu.

**1.4.7. Inspektor Nadzoru** - osoba wymieniona w danych kontraktowych (wyznaczona przez Zamawiającego, o której wyznaczeniu poinformowany jest Wykonawca), odpowiedzialna za nadzorowanie robót i administrowanie kontraktem.

- 1.4.8. Korona drogi** - jezdnia z pobocznymi lub chodnikami, zatokami, pasami awaryjnego postoju i pasami dzielącymi jezdnie.
- 1.4.9. Konstrukcja nawierzchni** - układ warstw nawierzchni wraz ze sposobem ich połączenia.
- 1.4.10. Korpus drogowy** - nasyp lub część wykopu, która jest ograniczona koroną drogi i skarpami rowów.
- 1.4.11. Koryto** - element uformowany w korpusie drogowym w celu ułożenia w nim konstrukcji nawierzchni.
- 1.4.12. Rejestr obmiarów** - akceptowany przez Inspektora Nadzoru rejestr z ponumerowanymi stronami służący do wpisywania przez Wykonawcę obmiaru dokonywanych robót w formie wyliczeń, szkiców i ew. dodatkowych załączników. Wpisy w rejestrze obmiarów podlegają potwierdzeniu przez Inspektora Nadzoru.
- 1.4.13. Laboratorium** - drogowe lub inne laboratorium badawcze, zaakceptowane przez Zamawiającego, niezbędne do przeprowadzenia wszelkich badań i prób związanych z oceną jakości materiałów oraz robót.
- 1.4.14. Materiały** - wszelkie tworzywa niezbędne do wykonania robót, zgodne z Dokumentacją Projektową i Szczegółowymi Specyfikacjami Technicznymi, zaakceptowane przez Inspektora Nadzoru.
- 1.4.15. Nawierzchnia** - warstwa lub zespół warstw służących do przejmowania i rozkładania obciążeń od ruchu na podłoże gruntowe i zapewniających dogodne warunki dla ruchu.
- Warstwa ścieralna** - górna warstwa nawierzchni poddana bezpośrednio oddziaływaniu ruchu i czynników atmosferycznych.
  - Warstwa wiążąca** - warstwa znajdująca się między warstwą ścieralną a podbudową, zapewniająca lepsze rozłożenie naprężeń w nawierzchni i przekazywanie ich na podbudowę.
  - Warstwa wyrównawcza** - warstwa służąca do wyrównania nierówności podbudowy lub profilu istniejącej nawierzchni.
  - Podbudowa** - dolna część nawierzchni służąca do przenoszenia obciążeń od ruchu na podłoże. Podbudowa może składać się z podbudowy zasadniczej i podbudowy pomocniczej.
  - Podbudowa zasadnicza** - górna część podbudowy spełniająca funkcje nośne w konstrukcji nawierzchni. Może ona składać się z jednej lub dwóch warstw.
  - Podbudowa pomocnicza** - dolna część podbudowy spełniająca, obok funkcji nośnych, funkcje zabezpieczenia nawierzchni przed działaniem wody, mrozu i przenikaniem cząstek podłoża. Może zawierać warstwę mrozoochronną, odsączającą lub odcinającą.
- 1.4.16. Niweleta** - wysokościowe i geometryczne rozwinięcie na płaszczyźnie pionowego przekroju w osi drogi lub obiektu mostowego.
- 1.4.17. Odpowiednia (bliżka) zgodność** - zgodność wykonywanych robót z dopuszczonymi tolerancjami, a jeśli przedział tolerancji nie został określony - z przeciętnymi tolerancjami, przyjmowanymi zwyczajowo dla danego rodzaju robót budowlanych.
- 1.4.18. Pas drogowy** - wydzielony liniami rozgraniczającymi pas terenu przeznaczony do umieszczania w nim drogi oraz drzew i krzewów. Pas drogowy może również obejmować teren przewidziany do rozbudowy drogi i budowy urządzeń chroniących ludzi i środowisko przed uciążliwościami powodowanymi przez ruch na drodze.
- 1.4.19. Pobocze** - część korony drogi przeznaczona do chwilowego zatrzymywania się pojazdów, umieszczenia urządzeń bezpieczeństwa ruchu i wykorzystywana do ruchu pieszych, służąca jednocześnie do bocznego oparcia konstrukcji nawierzchni.
- 1.4.20. Podłoże** - grunt rodzimy lub nasypowy, leżący pod nawierzchnią do głębokości przemarzania.
- 1.4.21. Polecenie Inspektora Nadzoru** - wszelkie polecenia przekazane Wykonawcy przez Inspektora Nadzoru, w formie pisemnej, dotyczące sposobu realizacji robót lub innych spraw związanych z prowadzeniem budowy.
- 1.4.22. Projektant** - uprawniona osoba prawna lub fizyczna będąca autorem Dokumentacji Projektowej.
- 1.4.23. Przedsięwzięcie budowlane** - kompleksowa realizacja nowego połączenia drogowego lub całkowita modernizacja (zmiana parametrów geometrycznych trasy w planie i przekroju podłużnym) istniejącego połączenia.
- 1.4.24. Przepust** - obiekty wybudowane w formie zamkniętej obudowy konstrukcyjnej, służące do przepływu małych cieków wodnych pod nasypami korpusu drogowego lub dla ruchu kołowego, pieszego.
- 1.4.25. Przetargowa Dokumentacja Projektowa** - część Dokumentacji Projektowej, która wskazuje lokalizację, charakterystykę i wymiary obiektu będącego przedmiotem robót.
- 1.4.26. Ślepy Kosztorys** - wykaz robót z podaniem ich ilości (przedmiar) w kolejności technologicznej ich wykonania.
- 1.4.27. Zadanie budowlane** - część przedsięwzięcia budowlanego, stanowiąca odrębną całość konstrukcyjną lub technologiczną, zdolną do samodzielnego spełnienia przewidywanych funkcji techniczno-użytkowych. Zadanie może polegać na wykonywaniu robót związanych z budową, modernizacją, utrzymaniem oraz ochroną budowli drogowej lub jej elementu.

## 1.5. Ogólne wymagania dotyczące robót

Wykonawca robót jest odpowiedzialny za jakość ich wykonania oraz za ich zgodność z Dokumentacją Projektową, SST i poleceniami Inspektora Nadzoru.

### **1.5.1. Przekazanie terenu budowy**

Zamawiający w terminie określonym w dokumentach kontraktowych przekaże Wykonawcy teren budowy wraz ze wszystkimi wymaganymi uzgodnieniami, lokalizację i współrzędne reperów, współrzędne punktów głównych oraz wszelkie dane niezbędne do ich zidentyfikowania w terenie, dziennik budowy oraz dwa egzemplarze Dokumentacji Projektowej i dwa komplety SST.

Na Wykonawcy spoczywa odpowiedzialność za ochronę przekazanych mu punktów pomiarowych do chwili odbioru ostatecznego robót. Uszkodzone lub zniszczone znaki geodezyjne Wykonawca odtworzy i utrwali na własny koszt.

### **1.5.2. Dokumentacja Projektowa**

Dokumentacja Projektowa będzie zawierać rysunki, obliczenia i dokumenty, zgodne z wykazem podanym w szczegółowych warunkach umowy, uwzględniającym podział na Dokumentację Projektową:

- Zamawiającego,
- sporządzoną przez Wykonawcę.

### **1.5.3. Zgodność robót z Dokumentacją Projektową i SST**

Dokumentacja Projektowa, Szczegółowe Specyfikacje Techniczne oraz dodatkowe dokumenty przekazane przez Inspektora Nadzoru Wykonawcy stanowią część kontraktu, a wymagania wyszczególnione w choćby jednym z nich są obowiązujące dla Wykonawcy tak jakby zawarte były w całej dokumentacji.

W przypadku rozbieżności w ustaleniach poszczególnych dokumentów obowiązuje kolejność ich ważności wymieniona w "Ogólnych warunkach umowy".

Wykonawca nie może wykorzystywać błędów lub opuszczeń w dokumentach kontraktowych, a o ich wykryciu winien natychmiast powiadomić Inspektora Nadzoru, który dokona odpowiednich zmian lub poprawek. W przypadku rozbieżności opis wymiarów ważniejszy jest od odczytu ze skali rysunków.

Wszystkie wykonane roboty i dostarczone materiały będą zgodne z Dokumentacją Projektową i SST.

Dane określone w Dokumentacji Projektowej i w SST będą uważane za wartości docelowe, od których dopuszczalne są odchylenia w ramach określonego przedziału tolerancji. Cechy materiałów i elementów budowlanych muszą być jednorodne i wykazywać bliską zgodność z określonymi wymaganiami, a rozrzuty tych cech nie mogą przekraczać dopuszczalnego przedziału tolerancji.

W przypadku, gdy materiały lub roboty nie będą w pełni zgodne z Dokumentacją Projektową lub SST, i wpłynie to na niezadowalającą jakość elementu budowlanego, to takie materiały będą niezwłocznie zastąpione innymi, a roboty rozebrane na koszt Wykonawcy.

### **1.5.4. Zabezpieczenie terenu budowy**

a) Roboty modernizacyjne / przebudowa i remontowe („pod ruchem“)

Wykonawca jest zobowiązany do utrzymania ruchu publicznego oraz utrzymania istniejących obiektów (jezdnie, obiekty mostowe, ścieżki rowerowe, ciągi piesze, znaki drogowe, bariery ochronne, urządzenia odwodnienia, zieleń, pozostałe elementy wyposażenia drogi itp.) na terenie budowy, w okresie od dnia przejęcia terenu budowy do dnia przekazania odcinka drogi w utrzymanie odpowiedniemu organowi administracji drogowej, po uprzednim uzyskaniu od Inspektora Nadzoru Świadectwa Przejęcia Robót (lub odpowiednio: części robót albo odcinka). Powyższe zobowiązanie Wykonawcy do utrzymania nie obejmuje tzw. „zimowego utrzymania”, polegającego na zwalczaniu śliskości zimowej i odsnieżaniu odcinków dróg publicznych dopuszczonych do ruchu, za które odpowiedzialny jest odpowiedni organ administracji drogowej.

Wymaga się, aby na odcinkach dróg dopuszczonych do ruchu Wykonawca nie pozostawiał w zakresie nawierzchni i poboczy uskoków poprzecznych lub podłużnych, mogących stanowić zagrożenie warunków bezpieczeństwa ruchu drogowego lub utrudniać prowadzenie robót utrzymaniowych na drodze.

Przed przystąpieniem do robót Wykonawca przedstawi Inspektorowi Nadzoru do wiadomości projekt organizacji ruchu i zabezpieczenia robót w okresie trwania budowy, zaopiniowany przez odpowiedni zarząd drogi i zatwierdzony przez organ zarządzania ruchem drogowym.

W zależności od potrzeb i postępu robót, projekt organizacji ruchu musi być na bieżąco aktualizowany przez Wykonawcę. Każda zmiana, w stosunku do zatwierdzonego projektu organizacji ruchu, wymaga każdorazowo ponownego zatwierdzenia projektu przez organ zarządzania ruchem drogowym i przedstawiona do wiadomości Inspektora Nadzoru.

Wprowadzenie poszczególnych etapów czasowej organizacji ruchu dokonuje Wykonawca w obecności Inspektora Nadzoru i Zarządcy Drogi na warunkach określonych przez organ zarządzający ruchem na etapie zatwierdzenia projektu tymczasowej organizacji ruchu.

W czasie wykonywania robót Wykonawca dostarczy, zainstaluje i będzie obsługiwał wszystkie tymczasowe urządzenia zabezpieczające takie jak: zapory, światła ostrzegawcze, sygnały, itp., zapewniając w ten sposób bezpieczeństwo pojazdów i pieszych.

Wykonawca zapewni stałe warunki widoczności w dzień i w nocy tych zapór i znaków, dla których jest to nieodzowne ze względów bezpieczeństwa.

Wszystkie znaki, zapory i inne urządzenia zabezpieczające będą akceptowane przez Inspektora Nadzoru.

Koszt zabezpieczenia terenu budowy nie podlega odrębnej zapłacie i przyjmuje się, że jest włączony w cenę kontraktową w ramach poszczególnych pozycji kosztorysu.

## b) Roboty o charakterze inwestycyjnym

Wykonawca jest zobowiązany do zabezpieczenia terenu budowy w okresie trwania realizacji kontraktu aż do zakończenia i odbioru ostatecznego robót.

Wykonawca dostarczy, zainstaluje i będzie utrzymywać tymczasowe urządzenia zabezpieczające, w tym: ogrodzenia, poręcze, oświetlenie, sygnały i znaki ostrzegawcze oraz wszelkie inne środki niezbędne do ochrony robót, wygody społeczności i innych.

W miejscach przylegających do dróg otwartych dla ruchu, Wykonawca ogrodzi lub wyraźnie oznakuje teren budowy, w sposób uzgodniony z zarządcą drogi oraz organem zarządzającym ruchem i poinformuje Inspektora Nadzoru.

Wjazdy i wyjazdy z terenu budowy przeznaczone dla pojazdów i maszyn pracujących przy realizacji robót, Wykonawca odpowiednio oznakuje w sposób uzgodniony z zarządcą drogi oraz organem zarządzającym ruchem i poinformuje Inspektora Nadzoru.

Wykonawca niezwłocznie po rozpoczęciu realizacji kontraktu dostarczy, zainstaluje i utrzyma w czasie trwania kontraktu tablice informacyjne budowy, przedstawiające informacje dotyczące Robót Kontraktowych, zgodnie z Ustawą Prawo Budowlane. Tablice informacyjne budowy będą utrzymywane przez Wykonawcę w dobrym stanie przez cały okres realizacji kontraktu.

Koszt zabezpieczenia terenu budowy nie podlega odrębnej zapłacie i przyjmuje się, że jest włączony w cenę kontraktową w ramach poszczególnych pozycji kosztorysu.

**1.5.5. Ochrona środowiska w czasie wykonywania robót**

Wykonawca ma obowiązek znać i stosować w czasie prowadzenia robót wszelkie przepisy dotyczące ochrony środowiska naturalnego.

W okresie trwania budowy i wykańczania robót Wykonawca będzie:

- a) utrzymywać teren budowy i wykopy w stanie bez wody stojącej,
- b) podejmować wszelkie uzasadnione kroki mające na celu stosowanie się do przepisów i norm dotyczących ochrony środowiska na terenie i wokół terenu budowy oraz będzie unikać uszkodzeń lub uciążliwości dla osób lub własności społecznej i innych, a wynikających ze skażenia, hałasu lub innych przyczyn powstałych w następstwie jego sposobu działania.

Stosując się do tych wymagań będzie miał szczególny wzgląd na:

- 1) lokalizację baz, warsztatów, magazynów, składowisk, ukopów i dróg dojazdowych
- 2) środki ostrożności i zabezpieczenia przed:
  - zanieczyszczeniem zbiorników i cieków wodnych pyłami lub substancjami toksycznymi,
  - zanieczyszczeniem powietrza pyłami i gazami,
  - możliwością powstania pożaru.

**1.5.6. Ochrona przeciwpożarowa**

Wykonawca będzie przestrzegać przepisów ochrony przeciwpożarowej.

Wykonawca będzie utrzymywać sprawny sprzęt przeciwpożarowy, wymagany przez odpowiednie przepisy, na terenie baz produkcyjnych, w pomieszczeniach biurowych, mieszkalnych i magazynach oraz w maszynach i pojazdach.

Materiały łatwopalne będą składowane w sposób zgodny z odpowiednimi przepisami i zabezpieczone przed dostępem osób trzecich.

Wykonawca będzie odpowiedzialny za wszelkie straty spowodowane pożarem wywołanym jako rezultat realizacji robót albo przez personel Wykonawcy.

**1.5.7. Materiały szkodliwe dla otoczenia**

Materiały, które w sposób trwały są szkodliwe dla otoczenia, nie będą dopuszczone do użycia. Nie dopuszcza się użycia materiałów wywołujących szkodliwe promieniowanie o stężeniu większym od dopuszczalnego, określonego odpowiednimi przepisami.

Wszelkie materiały odpadowe użyte do robót będą miały świadectwa dopuszczenia, wydane przez uprawnioną jednostkę, jednoznacznie określające brak szkodliwego oddziaływania tych materiałów na środowisko.

Materiały, które są szkodliwe dla otoczenia tylko w czasie robót, a po zakończeniu robót ich szkodliwość zanika (np. materiały pyliste) mogą być użyte pod warunkiem przestrzegania wymagań technologicznych w budowaniu. Jeżeli wymagają tego odpowiednie przepisy Zamawiający powinien otrzymać zgodę na użycie tych materiałów od właściwych organów administracji państwowej.

Jeżeli Wykonawca użył materiałów szkodliwych dla otoczenia zgodnie z SST, a ich użycie spowodowało jakiegokolwiek zagrożenie środowiska, to konsekwencje tego poniesie Zamawiający.

**1.5.8. Ochrona własności publicznej i prywatnej**

Wykonawca odpowiada za ochronę instalacji napowietrznych, na powierzchni ziemi i za urządzenia podziemne, takie jak: linie napowietrzne, rurociągi, kable itp. oraz uzyska od odpowiednich władz będących właścicielami tych urządzeń potwierdzenie informacji dostarczonych mu przez Zamawiającego w ramach planu ich lokalizacji. Wykonawca zapewni właściwe oznaczenie i zabezpieczenie przed uszkodzeniem tych instalacji i urządzeń w czasie trwania budowy.

Wykonawca zobowiązany jest umieścić w swoim harmonogramie rezerwę czasową dla wszelkiego rodzaju robót, które mają być wykonane w zakresie przełożenia instalacji i urządzeń podziemnych na terenie budowy i powiadomić Inspektora Nadzoru, właściciela instalacji oraz władze lokalne o zamiarze rozpoczęcia robót.



O fakcie przypadkowego uszkodzenia tych instalacji Wykonawca bezzwłocznie powiadomi Inspektora Nadzoru i zainteresowanego właściciela instalacji oraz (w zależności od potrzeb) władze lokalne oraz będzie z nimi współpracował, dostarczając wszelkiej pomocy potrzebnej przy dokonywaniu napraw.

Wykonawca będzie odpowiadać za wszelkie spowodowane przez jego działania uszkodzenia instalacji napowietrznych, na powierzchni ziemi i urządzeń podziemnych wykazanych w dokumentach dostarczonych mu przez Zamawiającego.

Jeżeli teren budowy przylega do terenów z zabudową mieszkaniową, Wykonawca będzie realizować roboty w sposób powodujący minimalne niedogodności dla mieszkańców.

Wykonawca odpowiada za wszelkie uszkodzenia zabudowy mieszkaniowej w sąsiedztwie budowy, spowodowane jego działalnością. W celu uniknięcia niesłuszných roszczeń odszkodowawczych ze strony właścicieli istniejących nieruchomości,

Wykonawca przed rozpoczęciem robót budowlanych sporządzi inwentaryzację stanu istniejącej zabudowy zlokalizowanej w bezpośrednim sąsiedztwie pasa drogowego, dokumentując stan techniczny tych obiektów.

Nieodłączną częścią tej dokumentacji będą zdjęcia, skatalogowane w sposób nie budzący wątpliwości co do momentu ich wykonania oraz obiektu, który dokumentują.

Inspektor Nadzoru będzie na bieżąco informowany o wszystkich umowach zawartych pomiędzy Wykonawcą a właścicielami nieruchomości i dotyczących korzystania z własności i dróg wewnętrznych. Jednakże, ani Inspektor Nadzoru ani Zamawiający nie będzie ingerował w takie porozumienia, o ile nie będą one sprzeczne z postanowieniami zawartymi w warunkach Kontraktu.

Przed rozpoczęciem robót budowlanych Wykonawca sporządzi dokumentację stanu technicznego istniejących dróg lokalnych, znajdujących się w najbliższym otoczeniu inwestycji oraz w dalszej odległości, wykorzystywanych do ciężkiego transportu Wykonawcy. Dane inwentaryzacyjne zawarte w dokumentacji Wykonawca potwierdzi u zarządcy drogi za zgodne ze stanem faktycznym w danym dniu i zgłosi ten fakt do lokalnych władz samorządowych. Nieodłączną częścią tej dokumentacji będą zdjęcia, skatalogowane w sposób nie budzący wątpliwości co do momentu ich wykonania oraz obiektu, który dokumentują.

Wykonawca będzie mógł transportować materiały i wyposażenie na i z terenu budowy wyłącznie po drogach, których stan został zinventaryzowany w w/w sposób i potwierdzony u Zarządcy drogi.

W przypadku ewentualnych roszczeń odszkodowawczych za zniszczenie dróg przez transport budowy Wykonawca jest zobowiązany do ich naprawy na własny koszt.

Koszt ten nie podlega odrębnej zapłacie i przyjmuje się, że jest włączony w cenę kontraktową w ramach poszczególnych pozycji kosztorysu.

#### **1.5.9. Ograniczenie obciążeń osi pojazdów**

Wykonawca będzie stosować się do ustawowych ograniczeń obciążenia na oś przy transporcie materiałów i wyposażenia na i z terenu robót. Uzyska on wszelkie niezbędne zezwolenia od władz co do przewozu nietypowych wagowo ładunków i w sposób ciągły będzie o każdym takim przewozie powiadamiał Inspektora Nadzoru.

Pojazdy i ładunki powodujące nadmierne obciążenie osiowe nie będą dopuszczone na świeżo ukończony fragment budowy i Wykonawca będzie odpowiedzialny za naprawę wszelkich robót w ten sposób uszkodzonych, zgodnie z poleceniami Inspektora Nadzoru.

#### **1.5.10. Bezpieczeństwo i higiena pracy**

Podczas realizacji robót Wykonawca będzie przestrzegać przepisów dotyczących bezpieczeństwa i higieny pracy.

W szczególności Wykonawca ma obowiązek zadbać, aby personel nie wykonywał pracy w warunkach niebezpiecznych, szkodliwych dla zdrowia oraz nie spełniających odpowiednich wymagań sanitarnych.

Wykonawca zapewni i będzie utrzymywał wszelkie urządzenia zabezpieczające, socjalne oraz sprzęt i odpowiednią odzież dla ochrony życia i zdrowia osób zatrudnionych na budowie oraz dla zapewnienia bezpieczeństwa publicznego.

Uznaje się, że wszelkie koszty związane z wypełnieniem wymagań określonych powyżej nie podlegają odrębnej zapłacie i są uwzględnione w cenie kontraktowej.

#### **1.5.11. Ochrona i utrzymanie robót**

Wykonawca będzie odpowiedzialny za ochronę robót i za wszelkie materiały i urządzenia używane do robót od daty rozpoczęcia do daty wydania potwierdzenia zakończenia przez Inspektora Nadzoru.

Wykonawca będzie utrzymywać roboty do czasu ostatecznego odbioru. Utrzymanie powinno być prowadzone w taki sposób, aby budowla drogowa lub jej elementy były w zadowalającym stanie przez cały czas, do momentu odbioru ostatecznego.

Jeśli Wykonawca w jakimkolwiek czasie zaniedba utrzymanie, to na polecenie Inspektora Nadzoru powinien rozpocząć roboty utrzymaniowe nie później niż w 24 godziny po otrzymaniu tego polecenia.

#### **1.5.12. Stosowanie się do prawa i innych przepisów**

Wykonawca zobowiązany jest znać wszystkie zarządzenia wydane przez władze centralne i miejscowe oraz inne przepisy, regulaminy i wytyczne, które są w jakikolwiek sposób związane z wykonywanymi robotami i będzie w pełni odpowiedzialny za przestrzeganie tych postanowień podczas prowadzenia robót.

Wykonawca będzie przestrzegać praw patentowych i będzie w pełni odpowiedzialny za wypełnienie wszelkich wymagań prawnych odnośnie znaków firmowych, nazw lub innych chronionych praw w odniesieniu do sprzętu, materiałów lub urządzeń użytych lub związanych z wykonywaniem robót i w sposób ciągły będzie informować Inspektora Nadzoru o swoich działaniach, przedstawiając kopie zezwoleń i inne odnośne dokumenty. Wszelkie straty, koszty postępowania, obciążenia i wydatki wynikłe z lub związane

z naruszeniem jakichkolwiek praw patentowych pokryje Wykonawca, z wyjątkiem przypadków, kiedy takie naruszenie wyniknie z wykonania projektu lub specyfikacji dostarczonej przez Inspektora Nadzoru.

#### **1.5.13. Równoważność norm i zbiorów przepisów prawnych**

Gdziekolwiek w dokumentach kontraktowych powołane są konkretne normy i przepisy, które spełniać mają materiały, sprzęt i inne towary oraz wykonane i zbadane roboty, będą obowiązywać postanowienia najnowszego wydania lub poprawionego wydania powołanych norm i przepisów o ile w warunkach kontraktu nie postanowiono inaczej. W przypadku, gdy powołane normy i przepisy są państwowe lub odnoszą się do konkretnego kraju lub regionu, mogą być również stosowane inne odpowiednie normy zapewniające równy lub wyższy poziom wykonania niż powołane normy lub przepisy, pod warunkiem ich sprawdzenia i pisemnego zatwierdzenia przez Inspektora Nadzoru. Różnice pomiędzy powołanymi normami a ich proponowanymi zamiennikami muszą być dokładnie opisane przez Wykonawcę i przedłożone Inspektorowi Nadzoru do zatwierdzenia.

#### **1.5.14. Wykopaliska**

Wszelkie wykopaliska, monety, przedmioty wartościowe, budowle oraz inne pozostałości o znaczeniu geologicznym lub archeologicznym odkryte na terenie budowy będą uważane za własność Zamawiającego.

Wykonawca zobowiązany jest powiadomić Inspektora Nadzoru i postępować zgodnie z jego poleceniami. Jeżeli w wyniku tych poleceń Wykonawca poniesie koszty i/lub wystąpią opóźnienia w robotach, Inspektor Nadzoru po uzgodnieniu z Zamawiającym i Wykonawcą ustali wydłużenie czasu wykonania robót i/lub wysokość kwoty, o którą należy zwiększyć cenę kontraktową.

#### **1.5.15. Niewypały, niewybuchy**

W razie natrafienia w czasie prowadzenia robót na niewypały/niewybuchy Wykonawca zobowiązany jest do niezwłocznego przerwania robót, zabezpieczenia terenu oraz wezwania odpowiednich służb (policja, straż pożarna, pogotowie saperskie) i niezwłocznego powiadomienia Inspektora Nadzoru. Koszty zabezpieczenia terenu oraz akcji usunięcia niewypałów/niewybuchów poniesie Zamawiający.

## **2. MATERIAŁY**

### **2.1. Źródła uzyskania materiałów**

Co najmniej na trzy tygodnie przed zaplanowanym wykorzystaniem jakichkolwiek materiałów przeznaczonych do robót Wykonawca przedstawi szczegółowe informacje dotyczące proponowanego źródła wytwarzania, zamawiania lub wydobywania tych materiałów i odpowiednie świadectwa badań laboratoryjnych oraz próbki do zatwierdzenia przez Inspektora Nadzoru. Zatwierdzenie partii (części) materiałów z danego źródła nie oznacza automatycznie, że wszelkie materiały z danego źródła uzyskają zatwierdzenie.

Wykonawca zobowiązany jest do prowadzenia badań w celu udokumentowania, że materiały uzyskane z dopuszczonego źródła w sposób ciągły spełniają wymagania Szczegółowych Specyfikacji Technicznych w czasie postępu robót.

### **2.2. Pozyskiwanie materiałów miejscowych**

Wykonawca odpowiada za uzyskanie pozwoleń od właścicieli i odnośnych władz na pozyskanie materiałów ze źródeł miejscowych włączając w to źródła wskazane przez Zamawiającego i jest zobowiązany dostarczyć Inspektorowi Nadzoru wymagane dokumenty przed rozpoczęciem eksploatacji źródła.

Wykonawca przedstawi Inspektorowi Nadzoru do zatwierdzenia dokumentację zawierającą raporty z badań terenowych i laboratoryjnych oraz proponowaną przez siebie metodę wydobywania i selekcji, uwzględniając aktualne decyzje o eksploatacji, organów administracji państwowej i samorządowej.

Wykonawca ponosi odpowiedzialność za spełnienie wymagań ilościowych i jakościowych materiałów pochodzących ze źródeł miejscowych.

Wykonawca ponosi wszystkie koszty, z tytułu wydobywania materiałów, dzierżawy i inne jakie okażą się potrzebne w związku z dostarczeniem materiałów do robót.

Humus i nadkład czasowo zdjęte z terenu wykopów, dokopów i miejsc pozyskania materiałów miejscowych będą formowane w hałdy i wykorzystane przy zasypce i rekultywacji terenu po ukończeniu robót.

Wszystkie odpowiednie materiały pozyskane z wykopów na terenie budowy lub z innych miejsc wskazanych w dokumentach umowy będą wykorzystane do robót lub odwiezione na odkład odpowiednio do wymagań umowy lub wskazań Inspektora Nadzoru (w przypadku możliwości ich składowania w liniach rozgraniczających).

Wykonawca nie będzie prowadzić żadnych wykopów w obrębie terenu budowy poza tymi, które zostały wyszczególnione w dokumentach umowy, chyba, że uzyska na to pisemną zgodę Inspektora Nadzoru.

Eksploatacja źródeł materiałów będzie zgodna z wszelkimi regulacjami prawnymi obowiązującymi na danym obszarze.

### **2.3. Materiały pochodzące z rozbiórki**

Materiały pochodzące z rozbiórki nadające się do przetworzenia na pełnowartościowy materiał do budowy dróg np. nawierzchnia bitumiczna /jako kruszywo do MCE/. Wykonawca może wykorzystać jako materiał na cele budowlane, pod warunkiem uzyskania zatwierdzenia przez Inspektora Nadzoru.

Materiały budowlane pochodzące z rozbiórki nie posiadające pełnowartościowych właściwości materiałowych i nie nadające się do wykorzystania do wbudowania, Wykonawca po uzyskaniu wymaganych zezwoleń wywiezie poza teren budowy na zwalę. Teren

zwalki Wykonawca zabezpieczy staraniem własnym, przy czym lokalizacja terenu zwalki musi uzyskać pozytywną opinię odpowiednich miejscowo władz samorządowych i Inspektora Nadzoru.

Przyjmuje się, że koszt związany z rozbiórką, transportem, zwalką (utylicacją) w/w materiałów Wykonawca zawarł w cenie kontraktowej i nie będzie on podlegał odrębnej zapłacie.

Istniejące urządzenia BRD w postaci oznakowania aktywnego, istniejących barier drogowych oraz oznakowania pionowego (w tym tablice drogowskazowe) Wykonawca zdemontuje w sposób nie powodujący ich uszkodzenia i przetransportuje w miejsce wskazane przez Inspektora Nadzoru, (który uprzednio uzgodni je z Kierownikiem Projektu).

Elementy pochodzące z rozbiórek sieci uzbrojenia terenu Wykonawca zdemontuje i przetransportuje w miejsce wskazane przez Inspektora Nadzoru (który uprzednio uzgodni je z odpowiednim właścicielem sieci uzbrojenia terenu).

Koszt transportu w miejsca wskazane przez Inspektora Nadzoru nie podlega osobnej zapłacie i jest zawarty w cenie kontraktowej.

#### **2.4. Materiały nie odpowiadające wymaganiom**

Materiały nie odpowiadające wymaganiom zostaną przez Wykonawcę wywiezione z terenu budowy i złożone w miejscu uzgodnionym z Inspektorem Nadzoru.

Jeśli Inspektor Nadzoru zezwoli Wykonawcy na użycie tych materiałów do innych robót, niż te dla których zostały zakupione, to koszt tych materiałów zostanie odpowiednio przewartościowany (skorygowany) przez Wykonawcę i przedstawiony do akceptacji Inspektorowi Nadzoru.

Każdy rodzaj robót, w którym znajdują się nie zbadane i nie zaakceptowane materiały, Wykonawca wykonuje na własne ryzyko, licząc się z jego nieprzyjęciem, usunięciem i niezapłaceniem

#### **2.5. Wariantowe stosowanie materiałów**

Jeśli Dokumentacja Projektowa lub SST przewidują możliwość wariantowego zastosowania rodzaju materiału w wykonywanych robotach, Wykonawca powiadomi Inspektora Nadzoru o swoim zamiarze co najmniej 3 tygodnie przed użyciem materiału, albo w okresie dłuższym, jeśli będzie to wymagane dla badań prowadzonych przez Inspektora Nadzoru. Wybrany i zaakceptowany rodzaj materiału nie może być później zmieniany bez zgody Inspektora Nadzoru.

#### **2.6. Przechowywanie i składowanie materiałów**

Wykonawca, zapewni aby tymczasowo składowane materiały, do czasu gdy będą one potrzebne do robót, były zabezpieczone przed zanieczyszczeniem, zachowały swoją jakość i właściwość do robót i były dostępne do kontroli przez Inspektora Nadzoru.

Miejsca czasowego składowania będą zlokalizowane w obrębie terenu budowy w miejscach uzgodnionych z Inspektorem Nadzoru lub poza terenem budowy w miejscach zorganizowanych przez Wykonawcę i zaakceptowanych przez Inspektora Nadzoru.

#### **2.7. Inspekcja wytwórni materiałów**

Wytwórnice materiałów mogą być okresowo kontrolowane przez Inspektora Nadzoru w celu sprawdzenia zgodności stosowanych metod produkcyjnych z wymaganiami. Próbkę materiałów mogą być pobierane w celu sprawdzenia ich właściwości. Wynik tych kontroli będzie podstawą akceptacji określonej partii materiałów pod względem jakości.

W przypadku, gdy Inspektor Nadzoru będzie przeprowadzał inspekcję wytwórni będą zachowane następujące warunki:

- a) Inspektor Nadzoru będzie miał zapewnioną współpracę i pomoc Wykonawcy oraz producenta materiałów w czasie przeprowadzania inspekcji,
- b) Inspektor Nadzoru będzie miał wolny dostęp, w dowolnym czasie, do tych części wytwórni, gdzie odbywa się produkcja materiałów przeznaczonych do realizacji umowy.
- c) Jeżeli produkcja odbywa się w miejscu nie należącym do Wykonawcy, Wykonawca uzyska dla Inspektora Nadzoru zezwolenie dla przeprowadzenia inspekcji i badań w tych miejscach.

### **3. SPRZĘT**

Wykonawca jest zobowiązany do używania jedynie takiego sprzętu, który nie spowoduje niekorzystnego wpływu na jakość wykonywanych robót. Sprzęt używany do robót powinien być zgodny z ofertą Wykonawcy i powinien odpowiadać pod względem typów i ilości wskazaniom zawartym w SST, PZI lub projekcie organizacji robót, zaakceptowanym przez Inspektora Nadzoru; w przypadku braku ustaleń w takich dokumentach sprzęt powinien być uzgodniony i zaakceptowany przez Inspektora Nadzoru.

Liczba i wydajność sprzętu będzie gwarantować przeprowadzenie robót, zgodnie z zasadami określonymi w Dokumentacji Projektowej, SST i wskazaniach Inspektora Nadzoru w terminie przewidzianym umową.

Sprzęt będący własnością Wykonawcy lub wynajęty do wykonania robót ma być utrzymywany w dobrym stanie i gotowości do pracy. Będzie on zgodny z normami ochrony środowiska i przepisami dotyczącymi jego użytkowania.

Wykonawca dostarczy Inspektorowi Nadzoru kopie dokumentów potwierdzających dopuszczenie sprzętu do użytkowania, tam gdzie jest to wymagane przepisami.

Jeżeli Dokumentacja Projektowa lub SST przewidują możliwość wariantowego użycia sprzętu przy wykonywanych robotach, Wykonawca powiadomi Inspektora Nadzoru o swoim zamiarze wyboru i uzyska jego akceptację przed użyciem sprzętu. Wybrany sprzęt, po akceptacji Inspektora Nadzoru, nie może być później zmieniany bez jego zgody.

Jakikolwiek sprzęt, maszyny, urządzenia i narzędzia nie gwarantujące zachowania warunków umowy, zostaną przez Inspektora Nadzoru zdyskwalifikowane i nie dopuszczone do robót.

#### 4. TRANSPORT

Wykonawca stosować się będzie do ustawowych ograniczeń obciążenia na oś przy transporcie materiałów/sprzętu na i z terenu robót. Uzyska on wszelkie niezbędne zezwolenia od władz co do przewozu nietypowych ładunków i w sposób ciągły będzie o każdym takim przewozie powiadamiał Inspektora Nadzoru.

Wykonawca jest zobowiązany do stosowania jedynie takich środków transportu, które nie wpłyną niekorzystnie na jakość wykonywanych robót i właściwości przewożonych materiałów.

Liczba środków transportu będzie zapewniać prowadzenie robót zgodnie z zasadami określonymi w Dokumentacji Projektowej, SST i wskazaniach Inspektora Nadzoru, w terminie przewidzianym umową.

Środki transportu nie odpowiadające warunkom dopuszczalnych obciążeń na osie mogą być użyte przez Wykonawcę pod warunkiem przywrócenia do stanu pierwotnego użytkowanych dróg publicznych na koszt Wykonawcy.

Wykonawca będzie usuwać na bieżąco, na własny koszt, wszelkie zanieczyszczenia spowodowane jego pojazdami na drogach publicznych oraz dojazdach do terenu budowy.

#### 5. WYKONANIE ROBÓT

##### 5.1. Ogólne zasady wykonywania robót

Wykonawca jest odpowiedzialny za prowadzenie robót zgodnie z warunkami umowy, oraz za jakość zastosowanych materiałów i wykonywanych robót, za ich zgodność z Dokumentacją Projektową, wymaganiami SST, PZI, planem BIOZ, projektu organizacji robót oraz poleceniami Inspektora Nadzoru.

Wykonawca jest odpowiedzialny za stosowane metody wykonywania robót.

Wykonawca ponosi odpowiedzialność za dokładne wytyczenie w terenie i wyznaczenie wysokości wszystkich elementów robót zgodnie z wymiarami i rzędnymi określonymi w Dokumentacji Projektowej lub przekazanymi na piśmie przez Inspektora Nadzoru.

Błędy popełnione przez Wykonawcę w wytyczeniu i wyznaczaniu robót zostaną usunięte przez Wykonawcę na własny koszt, z wyjątkiem, kiedy dany błąd okaże się skutkiem błędu zawartego w danych dostarczonych Wykonawcy na piśmie przez Inspektora Nadzoru.

Sprawdzenie wytyczenia robót lub wyznaczenia wysokości przez Inspektora Nadzoru nie zwalnia Wykonawcy od odpowiedzialności za ich dokładność.

Decyzje Inspektora Nadzoru dotyczące akceptacji lub odrzucenia materiałów i elementów robót będą oparte na wymaganiach sformułowanych w umowie, Dokumentacji Projektowej i w SST, a także w normach i wytycznych. Przy podejmowaniu decyzji Inspektor Nadzoru uwzględni wyniki badań materiałów i robót, rozrzuty normalnie występujące przy produkcji i przy badaniach materiałów, doświadczenia z przeszłości, wyniki badań naukowych oraz inne czynniki wpływające na rozważaną kwestię.

Wszelkie Polecenia Inspektora Nadzoru powinny być wykonywane przez Wykonawcę w czasie zgodnym z warunkami Kontraktu i określonym przez Inspektora Nadzoru. W przypadku niewykonania w terminie Poleczeń Inspektora Nadzoru, skutki finansowe z tego tytułu poniesie Wykonawca.

#### 6. KONTROLA JAKOŚCI ROBÓT

##### 6.1. Program zapewnienia jakości (PZJ)

Do obowiązków Wykonawcy należy opracowanie i przedstawienie do aprobaty Inspektora Nadzoru programu zapewnienia jakości, w którym przedstawi on zamierzony sposób wykonywania robót, możliwości techniczne, kadrowe i organizacyjne gwarantujące wykonanie robót zgodnie z Dokumentacją Projektową, SST oraz poleceniami i ustaleniami przekazanymi przez Inspektora Nadzoru. Program zapewnienia jakości będzie zawierać:

- a) część ogólną opisującą:
  - organizację wykonania robót, w tym terminy i sposób prowadzenia robót,
  - organizację ruchu na budowie wraz z oznakowaniem robót,
  - bhp,
  - wykaz zespołów roboczych, ich kwalifikacje i przygotowanie praktyczne,
  - wykaz osób odpowiedzialnych za jakość i terminowość wykonania poszczególnych elementów robót,
  - system (sposób i procedurę) proponowanej kontroli i sterowania jakością wykonywanych robót,
  - wyposażenie w sprzęt i urządzenia do pomiarów i kontroli (opis laboratorium własnego lub laboratorium, któremu Wykonawca zamierza zlecić prowadzenie badań),
  - sposób oraz formę gromadzenia wyników badań laboratoryjnych, zapis pomiarów, nastaw mechanizmów sterujących a także wyciąganych wniosków i zastosowanych korekt w procesie technologicznym, proponowany sposób i formę przekazywania tych informacji Inspektorowi Nadzoru;
- b) część szczegółową opisującą dla każdego asortymentu robót:
  - wykaz maszyn i urządzeń stosowanych na budowie z ich parametrami technicznymi oraz wyposażeniem w mechanizmy do sterowania i urządzeń pomiarowo-kontrolne,
  - rodzaje i ilość środków transportu oraz urządzeń do magazynowania i załadunku materiałów, spoiw, lepiszczy, kruszyw itp.,

- sposób zabezpieczenia i ochrony ładunków przed utratą ich właściwości w czasie transportu,
- sposób i procedurę pomiarów i badań (rodzaj i częstotliwość, pobieranie próbek, legalizacja i sprawdzanie urządzeń, itp.) prowadzonych podczas dostaw materiałów, wytwarzania mieszanek i wykonywania poszczególnych elementów robót,
- sposób postępowania z materiałami i robotami nie odpowiadającymi wymaganiom.

## **6.2. Zasady kontroli jakości robót**

Celem kontroli robót będzie takie sterowanie ich przygotowaniem i wykonaniem, aby osiągnąć założoną jakość robót.

Wykonawca jest odpowiedzialny za pełną kontrolę robót i jakości materiałów. Wykonawca zapewni odpowiedni system kontroli, włączając personel, laboratorium, sprzęt, zaopatrzenie i wszystkie urządzenia niezbędne do pobierania próbek i badań materiałów oraz robót.

Przed zatwierdzeniem systemu kontroli Inspektor Nadzoru może zażądać od Wykonawcy przeprowadzenia badań w celu zademonstrowania, że poziom ich wykonywania jest zadowalający.

Wykonawca będzie przeprowadzać pomiary i badania materiałów oraz robót z częstotliwością zapewniającą stwierdzenie, że roboty wykonano zgodnie z wymaganiami zawartymi w Dokumentacji Projektowej i SST.

Minimalne wymagania co do zakresu badań i ich częstotliwość są określone w SST, normach i wytycznych. W przypadku, gdy nie zostały one tam określone, Inspektor Nadzoru ustali jaki zakres kontroli jest konieczny, aby zapewnić wykonanie robót zgodnie z umową.

Wykonawca dostarczy Inspektorowi Nadzoru świadectwa, że wszystkie stosowane urządzenia i sprzęt badawczy posiadają ważną legalizację, zostały prawidłowo wykalibrowane i odpowiadają wymaganiom norm określających procedury badań.

Inspektor Nadzoru będzie mieć nieograniczony dostęp do pomieszczeń laboratoryjnych, w celu ich inspekcji.

Inspektor Nadzoru będzie przekazywać Wykonawcy pisemne informacje o jakichkolwiek niedociągnięciach dotyczących urządzeń laboratoryjnych, sprzętu, zaopatrzenia laboratorium, pracy personelu lub metod badawczych. Jeżeli niedociągnięcia te będą tak poważne, że mogą wpłynąć ujemnie na wyniki badań, Inspektor Nadzoru natychmiast wstrzyma użycie do robót badanych materiałów i dopuści je do użycia dopiero wtedy, gdy niedociągnięcia w pracy laboratorium Wykonawcy zostaną usunięte i stwierdzona zostanie odpowiednia jakość tych materiałów.

Wszystkie koszty związane z organizowaniem i prowadzeniem badań materiałów ponosi Wykonawca.

## **6.3. Pobieranie próbek**

Próbki będą pobierane losowo. Zaleca się stosowanie statystycznych metod pobierania próbek, opartych na zasadzie, że wszystkie jednostkowe elementy produkcji mogą być z jednakowym prawdopodobieństwem wytypowane do badań.

Inspektor Nadzoru będzie mieć zapewnioną możliwość udziału w pobieraniu próbek. Ponadto Inspektor Nadzoru może pobierać próbki i badać materiały niezależnie od Wykonawcy, korzystając w tym celu z niezależnego od Wykonawcy zaplecza.

Na zlecenie Inspektora Nadzoru Wykonawca będzie przeprowadzać dodatkowe badania tych materiałów, które budzą wątpliwości co do jakości, o ile kwestionowane materiały nie zostaną przez Wykonawcę usunięte lub ulepszone z własnej woli.

Pojemniki do pobierania próbek będą dostarczone przez Wykonawcę i zatwierdzone przez Inspektora Nadzoru.

Próbki dostarczone przez Wykonawcę do badań wykonywanych przez Inspektora Nadzoru będą odpowiednio opisane i oznakowane, w sposób zaakceptowany przez Inspektora Nadzoru.

Koszty pobierania próbek przez Wykonawcę oraz koszty prowadzenia badań przez Wykonawcę są zawarte w cenie kontraktowej w ramach poszczególnych pozycji kosztorysu i nie podlegają odrębnej zapłacie.

Koszty dodatkowych badań zleconych przez Inspektora Nadzoru do niezależnego laboratorium pokrywa Wykonawca tylko w przypadku uzyskania negatywnych wyników tych badań potwierdzających niedostateczną jakość robót; w przeciwnym przypadku koszty te pokrywa Zamawiający.

## **6.4. Badania i pomiary**

Wszystkie badania i pomiary będą przeprowadzone zgodnie z wymaganiami norm. W przypadku, gdy normy nie obejmują jakiegokolwiek badania wymaganego w SST, stosować można wytyczne krajowe, albo inne procedury, zaakceptowane przez Inspektora Nadzoru.

Przed przystąpieniem do pomiarów lub badań, Wykonawca powiadomi Inspektora Nadzoru o rodzaju, miejscu i terminie pomiaru lub badania. Po wykonaniu pomiaru lub badania, Wykonawca przedstawi na piśmie ich wyniki do akceptacji Inspektora Nadzoru.

## **6.5. Raporty z badań**

Wykonawca będzie przekazywać Inspektorowi Nadzoru kopie raportów z wynikami badań jak najszybciej, nie później jednak niż w terminie określonym w programie zapewnienia jakości.

Wyniki badań (kopie) będą przekazywane Inspektorowi Nadzoru na formularzach według dostarczonego przez niego wzoru lub innych, przez niego zaakceptowanych.

## 6.6. Badania prowadzone przez Inspektora Nadzoru

Dla celów kontroli jakości i zatwierdzenia, Inspektor Nadzoru uprawniony jest do dokonywania kontroli, pobierania próbek i badania materiałów u źródła ich wytwarzania, i zapewniona mu będzie wszelka pomoc ze strony Wykonawcy i producenta materiałów.

Inspektor Nadzoru, po uprzedniej weryfikacji systemu kontroli robót prowadzonego przez Wykonawcę, będzie oceniać zgodność materiałów i robót z wymaganiami SST na podstawie wyników badań dostarczonych przez Wykonawcę.

Inspektor Nadzoru może pobierać próbki materiałów i prowadzić badania niezależnie od Wykonawcy, na swój koszt. Jeżeli wyniki tych badań wykażą, że raporty Wykonawcy są niewiarygodne, to Inspektor Nadzoru poleci Wykonawcy lub zleci niezależnemu laboratorium przeprowadzenie powtórnych lub dodatkowych badań, albo oprze się wyłącznie na własnych badaniach przy ocenie zgodności materiałów i robót z Dokumentacją Projektową i SST. W takim przypadku całkowite koszty powtórnych lub dodatkowych badań i pobierania próbek poniesione zostaną przez Wykonawcę.

## 6.7. Certyfikaty i deklaracje

Inspektor Nadzoru może dopuścić do użycia tylko te materiały, które posiadają:

1. certyfikat na znak „CE”, wykazujący że zapewniono zgodność z normą zharmonizowaną albo europejską aprobatą techniczną lub certyfikat na znak budowlany „B”, wykazujący że zapewniono zgodność z kryteriami technicznymi określonymi na podstawie Polskich Norm, aprobat technicznych oraz właściwych przepisów i dokumentów technicznych,
2. deklarację zgodności lub certyfikat zgodności z:
  - \* Polską Normą lub
  - \* aprobatą techniczną, w przypadku wyrobów, dla których nie ustanowiono Polskiej Normy, jeżeli nie są objęte certyfikacją określoną w pkt 1.

i które spełniają wymogi SST.

Do użycia dopuszcza się również materiały posiadające informację o wyrobie lub oświadczenie o wyrobie do jednostkowego zastosowania.

Produkty przemysłowe muszą posiadać w/w dokumenty wydane przez producenta, a w razie potrzeby poparte wynikami badań wykonanych przez niego.

Kopie wyników tych badań będą dostarczone przez Wykonawcę Inspektorowi Nadzoru.

Jakiegokolwiek materiały, które nie spełniają tych wymagań będą odrzucone.

## 6.8. Dokumenty budowy

### (1) Dziennik budowy

Dziennik budowy jest wymaganym dokumentem prawnym obowiązującym Zamawiającego i Wykonawcę w okresie od przekazania Wykonawcy terenu budowy do końca okresu gwarancyjnego. Odpowiedzialność za prowadzenie dziennika budowy zgodnie z obowiązującymi przepisami spoczywa na Wykonawcy.

Zapisy w dzienniku budowy będą dokonywane na bieżąco i będą dotyczyć przebiegu robót, stanu bezpieczeństwa ludzi i mienia oraz technicznej i gospodarczej strony budowy.

Każdy zapis w dzienniku budowy będzie opatrzony datą jego dokonania, podpisem osoby, która dokonała zapisu, z podaniem jej imienia i nazwiska oraz stanowiska służbowego. Zapisy będą czytelne, dokonane trwałą techniką, w porządku chronologicznym, bezpośrednio jeden pod drugim, bez przerw.

Załączone do dziennika budowy protokoły i inne dokumenty będą oznaczone kolejnym numerem załącznika i opatrzone datą i podpisem Wykonawcy i Inspektora Nadzoru.

Do dziennika budowy należy wpisywać w szczególności:

- datę przekazania Wykonawcy terenu budowy,
- datę przekazania przez Zamawiającego Dokumentacji Projektowej,
- uzgodnienie przez Inspektora Nadzoru programu zapewnienia jakości i harmonogramów robót,
- terminy rozpoczęcia i zakończenia poszczególnych elementów robót,
- przebieg robót, trudności i przeszkody w ich prowadzeniu, okresy i przyczyny przerw w robotach,
- uwagi i polecenia Inspektora Nadzoru,
- daty zarządzenia wstrzymania robót, z podaniem powodu,
- zgłoszenia i daty odbiorów robót zanikających i ulegających zakryciu, częściowych i ostatecznych odbiorów robót,
- wyjaśnienia, uwagi i propozycje Wykonawcy,
- stan pogody i temperaturę powietrza w okresie wykonywania robót podlegających ograniczeniom lub wymaganiom szczególnym w związku z warunkami klimatycznymi,
- zgodność rzeczywistych warunków geotechnicznych z ich opisem w Dokumentacji Projektowej,
- dane dotyczące czynności geodezyjnych (pomiarowych) dokonywanych przed i w trakcie wykonywania robót,
- dane dotyczące sposobu wykonywania zabezpieczenia robót,

- dane dotyczące jakości materiałów, pobierania próbek oraz wyniki przeprowadzonych badań z podaniem, kto je przeprowadzał,
- wyniki prób poszczególnych elementów budowli z podaniem, kto je przeprowadzał,
- inne istotne informacje o przebiegu robót.

Propozycje, uwagi i wyjaśnienia Wykonawcy, wpisane do dziennika budowy będą przedłożone Inspektorowi Nadzoru do ustosunkowania się.

Decyzje Inspektora Nadzoru wpisane do dziennika budowy Wykonawca podpisuje z zaznaczeniem ich przyjęcia lub zajęciem stanowiska.

Wpis projektanta do dziennika budowy obliuguje Inspektora Nadzoru do ustosunkowania się. Projektant nie jest jednak stroną umowy i nie ma uprawnień do wydawania poleceń Wykonawcy robót.

### **(2) Książka obmiarów**

Książka obmiarów stanowi dokument pozwalający na rozliczenie faktycznego postępu każdego z elementów robót. Obmiary wykonanych robót przeprowadza się w sposób ciągły w jednostkach przyjętych w kosztorysie i wpisuje do książki obmiarów dokumentując narastająco postęp rzeczowy robót. Wzór książki, a w szczególności formularza obmiarów proponuje Wykonawca do zatwierdzenia przez Inspektora Nadzoru. Wpisów do Książki Obmiarów dokonuje Kierownik Budowy i są one potwierdzane przez Inspektora Nadzoru.

### **(3) Dokumenty laboratoryjne**

Dzienniki laboratoryjne, deklaracje zgodności lub certyfikaty zgodności materiałów, orzeczenia o jakości materiałów, recepty robocze i kontrolne wyniki badań Wykonawcy i Zamawiającego powinny być gromadzone w formie uzgodnionej w programie zapewnienia jakości. Dokumenty te stanowią załączniki do odbioru robót. Winny być udostępnione na każde życzenie Inspektora Nadzoru.

### **(4) Pozostałe dokumenty budowy**

Do dokumentów budowy zalicza się, oprócz wymienionych w pkt (1)-(3) następujące dokumenty:

- a) pozwolenie na realizację zadania budowlanego,
- b) protokoły przekazania terenu budowy,
- c) umowy cywilnoprawne z osobami trzecimi i inne umowy cywilno-prawne,
- d) protokoły odbioru robót,
- e) protokoły z narad i ustaleń,
- f) korespondencję na budowie.

### **(5) Przechowywanie dokumentów budowy**

Dokumenty budowy będą przechowywane na terenie budowy w miejscu odpowiednio zabezpieczonym.

Zaginięcie któregośkolwiek z dokumentów budowy spowoduje jego natychmiastowe odtworzenie w formie przewidzianej prawem.

Wszelkie dokumenty budowy będą zawsze dostępne dla Inspektora Nadzoru i przedstawiane do wglądu na życzenie Zamawiającego.

## **7. OBMIAR ROBÓT**

### **7.1. Ogólne zasady obmiaru robót**

Obmiar robót będzie określać faktyczny zakres wykonywanych robót zgodnie z Dokumentacją Projektową i SST, w jednostkach ustalonych w kosztorysie.

Obmiaru robót dokonuje Wykonawca po pisemnym powiadomieniu Inspektora Nadzoru o zakresie obmierzanych robót i terminie obmiaru, co najmniej na 3 dni przed tym terminem.

Wyniki obmiaru będą wpisane do książki obmiarów.

Jakikolwiek błąd lub przeoczenie (opuszczenie) w ilościach podanych w ślepych kosztorysie lub gdzie indziej w SST nie zwalnia Wykonawcy od obowiązku ukończenia wszystkich robót.

Błędne dane zostaną poprawione wg instrukcji Inspektora Nadzoru na piśmie.

Obmiar gotowych robót będzie przeprowadzony z częstością wymaganą do celu miesięcznej płatności na rzecz Wykonawcy lub w innym czasie określonym w umowie lub oczekiwanym przez Wykonawcę i Inspektora Nadzoru.

### **7.2. Zasady określania ilości robót i materiałów**

Długości i odległości pomiędzy wyszczególnionymi punktami skrajnymi będą obmierzone poziomo wzdłuż linii osiowej.

Jeśli Szczegółowe Specyfikacje Techniczne właściwe dla danych robót nie wymagają tego inaczej, objętości będą wyliczone w m<sup>3</sup> jako długość pomnożona przez średni przekrój.

Ilości, które mają być obmierzone wagowo, będą ważone w tonach lub kilogramach zgodnie z wymaganiami Szczegółowych Specyfikacji Technicznych.

### **7.3. Urządzenia i sprzęt pomiarowy**

Wszystkie urządzenia i sprzęt pomiarowy, stosowany w czasie obmiaru robót będą zaakceptowane przez Inspektora Nadzoru.

Urządzenia i sprzęt pomiarowy zostaną dostarczone przez Wykonawcę. Jeżeli urządzenia te lub sprzęt wymagają badań atestujących to Wykonawca będzie posiadać ważne świadectwa legalizacji.

Wszystkie urządzenia pomiarowe będą przez Wykonawcę utrzymywane w dobrym stanie, w całym okresie trwania robót.

#### **7.4. Wagi i zasady ważenia**

Wykonawca dostarczy i zainstaluje urządzenia wagowe odpowiadające odnośnym wymaganiom Szczegółowych Specyfikacji Technicznych. Będzie utrzymywać to wyposażenie zapewniając w sposób ciągły zachowanie dokładności wg norm zatwierdzonych przez Inspektora Nadzoru.

#### **7.5. Czas przeprowadzenia obmiaru**

Obmiary będą przeprowadzone przed częściowym lub ostatecznym odbiorem odcinków robót, a także w przypadku występowania dłuższej przerwy w robotach.

Obmiar robót zanikających przeprowadza się w czasie ich wykonywania.

Obmiar robót podlegających zakryciu przeprowadza się przed ich zakryciem.

Roboty pomiarowe do obmiaru oraz nieodzwonne obliczenia będą wykonane w sposób zrozumiały i jednoznaczny.

Wymiary skomplikowanych powierzchni lub objętości będą uzupełnione odpowiednimi szkicami umieszczonymi na karcie książki obmiarów. W razie braku miejsca szkice mogą być dołączone w formie oddzielnego załącznika do książki obmiarów, którego wzór zostanie uzgodniony z Inspektorem Nadzoru.

### **8. ODBIÓR ROBÓT**

#### **8.1. Rodzaje odbiorów robót**

W zależności od ustaleń odpowiednich SST, roboty podlegają następującym etapom odbioru:

- a) odbiorowi robót zanikających i ulegających zakryciu,
- b) odbiorowi częściowemu,
- c) odbiorowi ostatecznemu,
- d) odbiorowi pogwarancyjnemu.

#### **8.2. Odbiór robót zanikających i ulegających zakryciu**

Odbiór robót zanikających i ulegających zakryciu polega na finalnej ocenie ilości i jakości wykonywanych robót, które w dalszym procesie realizacji ulegną zakryciu.

Odbiór robót zanikających i ulegających zakryciu będzie dokonany w czasie umożliwiającym wykonanie ewentualnych korekt i poprawek bez hamowania ogólnego postępu robót.

Odbioru robót dokonuje Inspektor Nadzoru.

Gotowość danej części robót do odbioru zgłasza Wykonawca wpisem do dziennika budowy i jednoczesnym powiadomieniem Inspektora Nadzoru. Odbiór będzie przeprowadzony niezwłocznie, nie później jednak niż w ciągu 3 dni od daty zgłoszenia wpisem do dziennika budowy i powiadomienia o tym fakcie Inspektora Nadzoru.

Jakość i ilość robót ulegających zakryciu ocenia Inspektor Nadzoru na podstawie dokumentów zawierających komplet wyników badań laboratoryjnych i w oparciu o przeprowadzone pomiary, w konfrontacji z Dokumentacją Projektową, SST i uprzednimi ustaleniami.

Wykonawca jest zobowiązany również do dokumentowania odbieranych robót w postaci fotograficznej. Dokumentacja ta powinna być skatalogowana w sposób nie budzący wątpliwości, co do dat wykonania fotografii oraz obiektów, które dokumentuje.

Koszt przygotowania dokumentacji odbiorowej, w tym fotograficznej, nie podlega odrębnej zapłacie i przyjmuje się, że jest włączony w cenę kontraktową

#### **8.3. Odbiór częściowy**

Odbiór częściowy polega na ocenie ilości i jakości wykonanych części robót. Odbioru częściowego robót dokonuje się wg zasad jak przy odbiorze ostatecznym robót. Odbioru robót dokonuje Komisja w obecności Inspektora Nadzoru i Wykonawcy. Komisja jest powoływana przez Zamawiającego. Warunkiem dokonania odbioru częściowego jest uprzednie wystawienie przez Inspektora Nadzoru Świadectwa Przejęcia w zakresie części robót, o ile Wykonawca jest uprawniony do uzyskania takiego świadectwa zgodnie z warunkami Kontraktu.

#### **8.4. Odbiór ostateczny robót**

##### **8.4.1. Zasady odbioru ostatecznego robót**

Odbiór ostateczny polega na finalnej ocenie rzeczywistego wykonania robót w odniesieniu do ich ilości, jakości i wartości.

Całkowite zakończenie robót oraz gotowość do odbioru ostatecznego będzie stwierdzona przez Wykonawcę wpisem do dziennika budowy z bezzwłocznym powiadomieniem na piśmie o tym fakcie Inspektora Nadzoru. Odbiór ostateczny robót nastąpi w terminie ustalonym w dokumentach kontraktowych, licząc od dnia potwierdzenia przez Inspektora Nadzoru zakończenia robót i przyjęcia dokumentów, o których mowa w punkcie 8.4.2.

Warunkiem dokonania odbioru ostatecznego jest uprzednie wystawienie przez Inspektora Nadzoru Świadectwa Przejęcia.



Odbioru ostatecznego robót dokona Komisja wyznaczona przez Zamawiającego w obecności Inspektora Nadzoru i Wykonawcy. Komisja odbierająca roboty dokona ich oceny jakościowej na podstawie przedłożonych dokumentów w tym dokumentacji fotograficznej, wyników badań i pomiarów, ocenie wizualnej oraz zgodności wykonania robót z Dokumentacją Projektową i SST.

W toku odbioru ostatecznego robót komisja zapozna się z realizacją ustaleń przyjętych w trakcie odbiorów robót zanikających i ulegających zakryciu, zwłaszcza w zakresie wykonania robót uzupełniających i robót poprawkowych.

W przypadkach niewykonania wyznaczonych robót poprawkowych lub robót uzupełniających w warstwie ścieralnej lub robotach wykończeniowych, Komisja przerwie swoje czynności i ustali nowy termin odbioru ostatecznego.

W przypadku stwierdzenia przez Komisję, że jakość wykonywanych robót w poszczególnych asortymentach odbiega od wymaganej Dokumentacją Projektową i SST z uwzględnieniem tolerancji ale nie ma większego wpływu na cechy eksploatacyjne obiektu i bezpieczeństwo ruchu, komisja może dokonać potrąceń, oceniając pomniejszoną wartość wykonywanych robót w stosunku do wymagań przyjętych w dokumentach umowy lub nakazać Wykonawcy wykonanie robót poprawkowych, wyznaczając jednocześnie nowy termin odbioru ostatecznego.

#### **8.4.2. Dokumenty do odbioru ostatecznego**

Podstawowym dokumentem do dokonania odbioru ostatecznego robót jest protokół odbioru ostatecznego robót sporządzony wg wzoru ustalonego przez Zamawiającego.

Do odbioru ostatecznego Wykonawca jest zobowiązany przygotować następujące dokumenty:

1. Dokumentację Projektową podstawową z naniesionymi zmianami, potwierdzonymi przez Inspektora Nadzoru oraz dodatkową, jeśli została sporządzona w trakcie realizacji umowy, wymaga się przy tym, żeby dokumentacja została tak opracowana graficznie, aby wszelkie naniesione zmiany były łatwo rozpoznawalne.
2. Szczegółowe Specyfikacje Techniczne (podstawowe z dokumentów umowy i ew. uzupełniające lub zamienne).
3. Recepty i ustalenia technologiczne.
4. Dzienniki budowy i książki obmiarów (oryginały).
5. Wyniki pomiarów kontrolnych oraz badań i oznaczeń laboratoryjnych, zgodnie z SST i ew. PZJ.
6. Deklaracje zgodności lub certyfikaty zgodności wbudowanych materiałów zgodnie z SST i ew. PZJ.
7. Opinię technologiczną sporządzoną na podstawie wszystkich wyników badań i pomiarów załączonych do dokumentów odbioru, wykonanych zgodnie z SST i PZJ.
8. Rysunki (dokumentacje) na wykonanie robót towarzyszących (np. na przełożenie linii telefonicznej, energetycznej, gazowej, oświetlenia itp.) oraz protokoły odbioru i przekazania tych robót właścicielowi urządzeń.
9. Dokumentację fotograficzną skatalogowaną w sposób nie budzący wątpliwości, co do dat wykonania fotografii oraz obiektów, które dokumentuje.
10. Geodezyjną inwentaryzację powykonawczą robót i sieci uzbrojenia terenu.
11. Kopię mapy zasadniczej powstałej w wyniku geodezyjnej inwentaryzacji powykonawczej, zatwierdzonej w odpowiednim ośrodku dokumentacji geodezyjnej.

W przypadku, gdy wg Komisji, roboty pod względem przygotowania dokumentacyjnego nie będą gotowe do odbioru ostatecznego, Komisja w porozumieniu z Wykonawcą wyznaczy ponowny termin odbioru ostatecznego robót.

Wszystkie zarządzone przez Komisję roboty poprawkowe lub uzupełniające będą zestawione wg wzoru ustalonego przez Zamawiającego. Termin wykonania robót poprawkowych i robót uzupełniających wyznaczy Komisja.

#### **8.5. Odbiór pogwarancyjny**

Odbiór pogwarancyjny polega na ocenie wykonanych robót związanych z usunięciem wad stwierdzonych przy odbiorze ostatecznym i zaistniałych w okresie gwarancyjnym.

Odbiór pogwarancyjny będzie dokonany na podstawie oceny wizualnej obiektu z uwzględnieniem zasad opisanych w punkcie 8.4. "Odbiór ostateczny robót".

### **9. PODSTAWA PŁATNOŚCI**

#### **9.1. Ustalenia ogólne**

Podstawą płatności jest cena jednostkowa skalkulowana przez Wykonawcę za jednostkę obmiarową ustaloną dla danej pozycji kosztorysu.

Dla pozycji kosztorysowych wycenionych ryczałtowo podstawą płatności jest wartość (kwota) podana przez Wykonawcę w danej pozycji kosztorysu.

Cena jednostkowa lub kwota ryczałtowa pozycji kosztorysowej będzie uwzględniać wszystkie czynności, wymagania i badania składające się na jej wykonanie, określone dla tej roboty w Szczegółowej Specyfikacji Technicznej i w Dokumentacji Projektowej.

Ceny jednostkowe lub kwoty ryczałtowe robót będą obejmować:

- robociznę bezpośrednią wraz z towarzyszącymi kosztami,
- zakupy i koszty zakupu potrzebnych materiałów,
- dostarczenie i koszty dostarczenia potrzebnych materiałów,
- koszt zapewnienia niezbędnych czynników produkcji,
- wartość zużytych materiałów wraz z kosztami zakupu, magazynowania, ewentualnych ubytków i transportu na teren budowy,

- wartość pracy sprzętu wraz z towarzyszącymi kosztami i dróg dojazdowych wraz z ich demontażem po zakończeniu robót,,
  - koszty pośrednie, zysk kalkulacyjny i ryzyko,
  - podatki obliczone zgodnie z obowiązującymi przepisami.
- Do cen jednostkowych nie należy wliczać podatku VAT.

### 9.2. Warunki umowy i wymagania ogólne SST D.M.00.00.00

Koszt dostosowania się do wymagań warunków umowy i wymagań ogólnych zawartych w Szczegółowej Specyfikacji Technicznej D.M.00.00.00 obejmuje wszystkie warunki określone w w/w dokumentach, a nie wyszczególnione w kosztorysie.

### 9.3. Objazdy, przejazdy i organizacja ruchu

Koszt wybudowania objazdów/przejazdów i organizacji ruchu obejmuje:

- (a) zakupy i koszty zakupu potrzebnych materiałów,
- (b) dostarczenie i koszty dostarczenia potrzebnych materiałów,
- (c) koszt zapewnienia niezbędnych czynników produkcji,
- (d) ustawienie tymczasowego oznakowania i oświetlenia zgodnie z wymaganiami bezpieczeństwa ruchu.
- (e) opłaty/dzierżawy terenu
- (f) przygotowanie terenu
- (g) konstrukcję tymczasowej nawierzchni, ramp, chodników, krawężników, barier, oznakowań i drenażu.
- (h) tymczasową przebudowę urządzeń obcych.

Koszt utrzymania objazdów/przejazdów i organizacji ruchu obejmuje:

- (a) oczyszczenie, przestawienie, przykrycie i usunięcie tymczasowych oznakowań pionowych, poziomych, barier i świateł
- (b) utrzymanie płynności ruchu publicznego.

Koszt likwidacji objazdów/przejazdów i organizacji ruchu obejmuje:

- (a) usunięcie wbudowanych materiałów i oznakowania
- (b) doprowadzenie terenu do stanu pierwotnego w tym przywrócenie oznakowania zgodnego z uprzednią stałą organizacją ruchu, zgodnie z wymaganymi standardami.

## 10. PRZEPISY ZWIĄZANE

1. Ustawa z dnia 7 lipca 1994 r. - Prawo budowlane (Dz. U. Nr 89, poz. 414 z późniejszymi zmianami).
2. Zarządzenie Ministra Infrastruktury z dnia 19 listopada 2001 r. w sprawie dziennika budowy, montażu i rozbiórki oraz tablicy informacyjnej (Dz. U. Nr 138, poz. 1555).
3. Ustawa z dnia 21 marca 1985 r. o drogach publicznych (Dz. U. Nr 14, poz. 60 z późniejszymi zmianami).
4. Ustawa z dnia 27 kwietnia 2001 r. Prawo ochrony środowiska (Dz. U. Nr 62, poz. 627; z późn. zm.)
5. Ustawa z dnia 27 lipca 2001 r. o wprowadzeniu ustawy - Prawo ochrony środowiska, ustawy o odpadach oraz o zmianie niektórych ustaw (Dz. U. Nr 100, poz. 1085; z późn. zm.)
6. Ustawa z dnia 27 kwietnia 2001 r. o odpadach (Dz. U. Nr 62, poz. 628; z późn. zm.)
7. Rozporządzenie Ministra Środowiska z dnia 27 września 2001 r. w sprawie katalogu odpadów (Dz. U. nr 112, poz. 1206),
8. Rozporządzenie Ministra Środowiska z dnia 11 grudnia 2001 r. w sprawie wzorów dokumentów stosowanych na potrzeby ewidencji odpadów (Dz. U. nr 152, poz. 1736)
9. Ustawa z dnia 20 czerwca 1997 r. Prawo o ruchu drogowym (Dz. U. 1997 nr 98, poz. 602; z późniejszymi zmianami)
10. Rozporządzenie Ministra Infrastruktury z dnia 3 lipca 2003 r. w sprawie szczegółowych warunków technicznych dla znaków i sygnałów drogowych oraz urządzeń bezpieczeństwa ruchu drogowego i warunków ich umieszczania na drogach (Dz. U. 2003 nr 220, poz. 2181),
11. Rozporządzenie Ministra Infrastruktury z dnia 23 września 2003 r. w sprawie szczegółowych warunków zarządzania ruchem na drogach oraz wykonywania nadzoru nad tym zarządzaniem (Dz. U. 2003 nr 177, poz. 1729)
12. Rozporządzeniem Ministra Infrastruktury z dn. 27 sierpnia 2002 r. w sprawie szczegółowego zakresu i formy planu bezpieczeństwa i ochrony zdrowia oraz szczegółowego zakresu rodzajów robót budowlanych stwarzających zagrożenie bezpieczeństwa i zdrowia ludzi (Dz. U. 151 poz. 1256)
13. Ustawa o wyrobach budowlanych z 16 kwietnia 2004r (Dz. U z 2004r., nr 92, poz. 881 z późn. zm.)
14. Rozporządzenie Ministra Infrastruktury z dnia 11 sierpnia 2004r. w sprawie systemów oceny zgodności, wymagań, jakie powinny spełniać jednostki uczestniczące w ocenie zgodności oraz sposobu oznaczania wyrobów budowlanych oznakowaniem CE. (Dz. Uz2004r.,nr 195, poz. 2011)
15. Rozporządzenie Ministra Infrastruktury z dnia 11 sierpnia 2004r. w sprawie deklarowania zgodności wyrobów budowlanych oraz sposobu znakowania ich znakiem budowlanym (Dz. U. z 2004r., nr 198, poz. 2041)

# SZCZEGÓŁOWA SPECYFIKACJA TECHNICZNA

## D-01.01.01

### ODTWORZENIE TRASY I PUNKTÓW WYSOKOŚCIOWYCH

-BUDOWA PRZEPUSTU 300x100cm NA ULICY BRZOSKWINIOWEJ W KM 0+415,12

#### 1. WSTĘP

##### 1.1. Przedmiot Szczegółowej Specyfikacji Technicznej (SST)

Przedmiotem niniejszej SST są wymagania dotyczące wykonania i odbioru robót związanych z wykonaniem odtworzenia osi trasy i jej punktów wysokościowych w związku z wykonaniem przepustu 300x100cm w ramach budowy ulic: Brzoskwiniowej na odcinku od ulicy Dojlidy Górne do ulicy Milowej i ulicy Milowej na odcinku od ulicy Brzoskwiniowej do ulicy Stoczni Gdańskiej wraz z budową ronda na skrzyżowaniu ulicy Milowej z ulicą Stoczni Gdańskiej i ulicą Wodną w Białymstoku w zakresie budowy: jezdni, zjazdów, chodników, sieci wodociągowej wraz z hydrantami, linii teletechnicznej, kanalizacji deszczowej wraz z przykanalikami i wpustami ulicznymi, rozbiórki trzech przepustów drogowych i budową dwóch przepustów drogowych, rozbiórki i budowy sieci energetycznej kablowej SN oraz kablowej i napowietrznej NN.

##### 1.2. Zakres stosowania SST

Szczegółowa Specyfikacja Techniczna jest stosowana jako dokument przetargowy i kontraktowy przy zleceniu i realizacji robót wymienionych w punkcie 1.1.

##### 1.3. Zakres robót objętych SST

Ustalenia zawarte w n/n SST obejmują odtworzenie w terenie przebiegu trasy, położenia obiektów inżynierskich, cieków, tymczasowych objazdów, punktów wysokościowych oraz wykonanie inwentaryzacji powykonawczej na terenie objętym zakresem jak w pkt. 1.1 n/n SST.

W ramach niniejszej SST należy wykonać stosownie do dokumentacji technicznej wszystkie roboty ujęte w przedmiarze robót.

##### 1.3.1. Odtworzenie trasy i punktów wysokościowych

W zakres robót pomiarowych, związanych z odtworzeniem trasy i punktów wysokościowych wchodzi:

- a) pomiar wysokościowy w osi i w innych charakterystycznych miejscach trasy,
- b) wyznaczenie dodatkowych punktów wysokościowych (reperów roboczych),
- c) wyznaczenie przekrojów poprzecznych w miejscach charakterystycznych i promieni łuków poziomych,
- d) zastabilizowanie punktów w sposób trwały, ochrona ich przed zniszczeniem oraz oznakowanie w sposób ułatwiający odszukanie i ewentualne odtworzenie.

##### 1.3.2. Wyznaczenie przepustu

Wyznaczenie obiektu (przepustu) obejmuje sprawdzenie wyznaczenia osi obiektu i punktów wysokościowych, zastabilizowanie ich w sposób trwały, ochronę ich przed zniszczeniem, oznakowanie w sposób ułatwiający odszukanie i ewentualne odtworzenie oraz wyznaczenie usytuowania obiektu.

##### 1.4. Określenia podstawowe

1.4.1. *Punkty główne trasy* - punkty załamania osi trasy, punkty kierunkowe oraz początkowy i końcowy punkt trasy.

1.4.2. *Mapa zasadnicza* - wielkoskalowe opracowanie kartograficzne, zawierające aktualne informacje o przestrzennym rozmieszczeniu obiektów ogólnogeograficznych oraz elementów ewidencji i budynków, a także sieci uzbrojenia terenu.

Pozostałe określenia są zgodne z obowiązującymi, odpowiednimi polskimi normami oraz definicjami podanymi w SST D.M.00.00.00 „Wymagania ogólne”.

##### 1.5. Ogólne wymagania dotyczące robót

Wykonawca robót jest odpowiedzialny za jakość wykonanych robót oraz za ich zgodność z Dokumentacją Projektową, SST oraz poleceniami Inspektora Nadzoru.

#### 2. MATERIAŁY

##### 2.1. Wymagania ogólne dotyczące materiałów

Wymagania ogólne dotyczące materiałów podano w SST D.M.00.00.00 „Wymagania ogólne”.

##### 2.2. Rodzaje materiałów

Materiałami stosowanymi przy wykonywaniu robót określonych w pkt. 1.3 są:

- słupki betonowe,

- pale i paliki drewniane,
  - rurki i bolce metalowe,
  - płytki betonowe z krzyżem, rurki drenarskie - jako znaki podziemne,
  - repery metalowe - jako znaki wysokościowe,
  - materiały do prac obliczeniowych i kartograficznych,
- bądź inne materiały akceptowane przez Inspektora Nadzoru.

Do utrwalenia punktów głównych trasy należy stosować bolce metalowe.

Pale drewniane umieszczone w sąsiedztwie punktów załamania trasy w czasie ich stabilizacji powinny mieć średnice  $0,15 \pm 0,20$  m i długość  $1,5 \pm 1,7$  m.

Do stabilizacji pozostałych punktów należy stosować paliki drewniane o długości około 0,30 m i średnicy  $0,05 \pm 0,08$  m.

### **3. SPRZĘT**

#### **3.1. Wymagania ogólne dotyczące sprzętu**

Wymagania ogólne dotyczące sprzętu podano w SST D.M.00.00.00 „Wymagania ogólne”.

#### **3.2. Sprzęt do wykonania robót**

Do odtworzenia punktów wysokościowych oraz osi trasy, a także wykonania inwentaryzacji powykonawczej należy stosować odpowiedni sprzęt geodezyjny:

- teodolity lub tachimetry,
- niwelatory,
- dalmierze,
- tyczki,
- łąty,
- taśmy stalowe, szpilki,

lub inny sprzęt akceptowany przez Inspektora Nadzoru.

Stosowany sprzęt powinien gwarantować uzyskanie wymaganej dokładności przy pracach pomiarowych, jak i przy opracowaniach kartograficznych.

### **4. TRANSPORT**

Nie występuje.

### **5. WYKONANIE ROBÓT**

#### **5.1. Ogólne wymagania dotyczące robót**

Ogólne wymagania dotyczące robót podano w SST D.M.00.00.00 „Wymagania ogólne”.

Prace pomiarowe powinny być wykonane zgodnie z obowiązującymi instrukcjami GUGiK [2÷11].

W oparciu o materiały dostarczone przez Inspektora Nadzoru, Wykonawca powinien przeprowadzić obliczenia i pomiary geodezyjne niezbędne do szczegółowego wytyczenia robót.

Wykonawca powinien sprawdzić czy rzędne terenu określone w Dokumentacji Projektowej są zgodne z rzeczywistymi rzędnymi terenu. Jeżeli Wykonawca stwierdzi, że rzeczywiste rzędne terenu istotnie różnią się od rzędnych określonych w Dokumentacji Projektowej to powinien powiadomić o tym Inspektora Nadzoru.

Punkty wierzchołkowe, punkty główne trasy i punkty pośrednie osi trasy muszą być zaopatrzone w oznaczenia określające w sposób wyraźny i jednoznaczny charakterystykę i położenie tych punktów. Forma i wzór tych oznaczeń powinny być zaakceptowane przez Inspektora Nadzoru.

Wykonawca jest odpowiedzialny za ochronę wszystkich punktów pomiarowych i ich oznaczeń w czasie trwania robót.

Pomiary powykonawcze zrealizowanego obiektu powinny być poprzedzone uzyskaniem z ośrodka dokumentacji geodezyjnej i kartograficznej informacji o rodzaju, położeniu i stanie punktów osnowy geodezyjnej (poziomej i wysokościowej) oraz o mapie zasadniczej i ewidencji gruntów.

#### **5.2. Sprawdzenie wyznaczenia punktów głównych osi trasy i punktów wysokościowych**

Sprawdzenie wyznaczenia punktów głównych osi trasy i punktów wysokościowych (repery robocze) należy przeprowadzić poprzez wykonanie pomiarów w oparciu o materiały dostarczone przez Inspektora Nadzoru.

Dopuszczalne odchylenia sytuacyjne punktów głównych osi trasy w stosunku do podanych przez Inspektora Nadzoru współrzędnych tych punktów nie powinny przekraczać 3 cm.

Rzędne reperów roboczych należy sprawdzać z dokładnością do 0,5 cm, stosując niwelację podwójną w nawiązaniu do reperów państwowych.

#### **5.3. Wyznaczenie osi trasy**

Tyczenie osi trasy należy wykonać w oparciu o Dokumentację Projektową oraz dane geodezyjne przekazane przez Inspektora Nadzoru, przy wykorzystaniu osnowy geodezyjnej określonej w Dokumentacji Projektowej.

Oś trasy powinna być wyznaczona w punktach głównych i w punktach pośrednich w odległości zależnej od charakterystyki terenu i ukształtowania trasy, lecz nie rzadziej niż co 25 m. Dopuszczalne odchylenia sytuacyjne wytyczonej osi trasy w stosunku do Dokumentacji Projektowej nie mogą być większe niż 3 cm.

Rzędne punktów osi trasy należy wyznaczyć z dokładnością do 1 cm w stosunku do rzędnych określonych w Dokumentacji Projektowej.

Do utrwalenia osi trasy w terenie należy użyć odpowiednich pali drewnianych, rur metalowych i bolców stalowych.

#### **5.4. Wyznaczenie przekrojów poprzecznych**

Wyznaczenie przekrojów poprzecznych obejmuje wyznaczenie krawędzi nasypów i wykopów na powierzchni terenu (określenie granicy robót), zgodnie z Dokumentacją Projektową oraz w miejscach wymagających uzupełnienia dla poprawnego przeprowadzenia robót i w miejscach zaakceptowanych przez Inspektora Nadzoru.

Do wyznaczenia krawędzi nasypów i wykopów należy stosować dobrze widoczne paliki lub wiechy. Wiechy należy stosować w przypadku nasypów o wysokości przekraczającej 1 m oraz wykopów głębszych niż 1 m. Odległość między palikami lub wiechami należy dostosować do ukształtowania terenu oraz geometrii trasy drogowej. Odległość ta /co najmniej/ powinna odpowiadać odstępowi kolejnych przekrojów poprzecznych.

Profilowanie przekrojów poprzecznych musi umożliwiać wykonanie nasypów i wykopów o kształcie zgodnym z Dokumentacją Projektową.

#### **5.5. Zabezpieczenie punktu osnowy geodezyjnej**

Zabezpieczenie punktu osnowy geodezyjnej przed zniszczeniem powinno być dokonane przez uprawnionego geodetę w porozumieniu z Powiatowym Ośrodkiem Dokumentacji Geodezyjnej i Kartograficznej.

#### **5.6. Wykonanie pomiarów powykonawczych**

W pierwszej kolejności należy pomierzyć wznowioną lub założoną osnowę geodezyjną. Następnie należy wykonać pomiary inwentaryzacyjne, zgodnie z instrukcją G-4 "Pomiary sytuacyjne i wysokościowe", mierząc wszystkie elementy treści mapy zasadniczej.

Prace obliczeniowe należy wykonywać przy pomocy sprzętu komputerowego. Wniesienie pomierzonej treści na mapę zasadniczą oraz mapę ewidencji gruntów prowadzonych technikami tradycyjnymi należy wykonać metodą klasyczną (kartowanie i kreślenie ręczne) lub przy pomocy automatów kreślących (ploterów).

Wykonaną dokumentację geodezyjną i kartograficzną należy skompletować zgodnie z przepisami Instrukcji 0-3 "Zasady kompletowania dokumentacji geodezyjnej i kartograficznej", z podziałem na:

- 1) dokumentację techniczną przeznaczoną dla Zamawiającego,
- 2) dokumentację techniczną przeznaczoną dla ośrodka dokumentacji.

Sposób skompletowania dokumentacji, o której mowa w pkt.2) oraz formę dokumentów należy uzgodnić z ośrodkiem dokumentacji.

Dla Zamawiającego należy skompletować następujące materiały:

- wtórniki mapy zasadniczej uzupełnione dodatkową treścią,
- powykonawczą mapę inwentaryzacyjną,
- kopie wykazów współrzędnych i wysokości punktów osnowy poziomej, wysokościowej oraz wykazy współrzędnych punktów granicznych,
- kopie protokołów przekazania znaków geodezyjnych pod ochronę,
- kopie opisów topograficznych,
- kopie szkiców polowych.

#### **5.7. Wyznaczenie położenia przepustów**

Dla przepustu należy wyznaczyć jego położenie w terenie poprzez:

- a) wytyczenie osi obiektu,
- b) wytyczenie punktów określających usytuowanie (kontur) obiektu.

Położenie obiektu w planie należy określić z dokładnością określoną w punkcie 5.3.

### **6. KONTROLA JAKOŚCI ROBÓT**

#### **6.1. Ogólne zasady kontroli jakości robót**

Ogólne zasady kontroli jakości robót podano w SST D.M.00.00.00 „Wymagania ogólne”.

Kontrolę jakości prac pomiarowych związanych z odtworzeniem trasy i punktów wysokościowych oraz wykonaniem pomiarów powykonawczych należy prowadzić według ogólnych zasad określonych w instrukcjach i wytycznych Głównego Urzędu Geodezji i Kartografii lub Głównego Geodety Kraju [2÷11].

#### **6.2. Sprawdzenie robót pomiarowych**

Sprawdzenie robót pomiarowych powinno być przeprowadzone według następujących zasad:

- oś drogi należy sprawdzać na wszystkich załamaniach pionowych i krzywiznach w poziomie oraz co najmniej co 25 m na prostych,
- robocze punkty wysokościowe należy sprawdzać niwelatorem na całej długości budowanego odcinka.

## **7. OBMIAR ROBÓT**

### **7.1. Ogólne zasady obmiaru robót**

Ogólne zasady obmiaru robót podano w SST D.M.00.00.00 „Wymagania ogólne”.

### **7.2. Jednostka obmiarowa**

Jednostką obmiarową robót związanych z odtworzeniem osi trasy i punktów wysokościowych w terenie oraz wykonaniem pomiarów powykonawczych jest 1 km trasy drogowej.

## **8. ODBIÓR ROBÓT**

### **8.1. Ogólne zasady odbioru robót**

Ogólne zasady odbioru robót podano w SST D.M.00.00.00 „Wymagania ogólne”.

### **8.2. Sposób odbioru robót**

Odbiór robót związanych z odtworzeniem osi trasy i punktów wysokościowych w terenie równinnym następuje na podstawie szkiców i dzienników pomiarów geodezyjnych lub protokołu z kontroli geodezyjnej, które Wykonawca przedkłada Inspektorowi Nadzoru.

Odbiór robót związanych z wykonaniem pomiarów powykonawczych następuje po przedłożeniu skompletowanej dokumentacji technicznej zgodnie z pkt. 5.6 n/n SST.

## **9. PODSTAWA PŁATNOŚCI**

### **9.1. Ogólne ustalenia dotyczące podstawy płatności**

Ogólne ustalenia dotyczące podstawy płatności podano w SST D.M.00.00.00 „Wymagania ogólne”.

### **9.2. Cena jednostki obmiarowej**

Płatność za kilometr należy przyjmować na podstawie szkiców i dzienników pomiarów geodezyjnych lub protokołu z kontroli geodezyjnej (odtworzenie trasy) oraz po odbiorze skompletowanej dokumentacji geodezyjnej (pomiaru powykonawcze).

Cena wykonania robót obejmuje:

- odtworzenie granic istniejącego i projektowanego pasa drogowego,
- sprawdzenie wyznaczenia punktów głównych osi trasy i punktów wysokościowych,
- uzupełnienie osi trasy dodatkowymi punktami,
- wyznaczenie dodatkowych punktów wysokościowych
- wyznaczenie przekrojów poprzecznych z ewentualnym wytyczeniem dodatkowych przekrojów,
- zastabilizowanie punktów w sposób trwały, ochrona ich przed zniszczeniem i oznakowanie ułatwiające odszukanie i ewentualne odtworzenie,
- zabezpieczenie punktu osnowy geodezyjnej,
- wykonanie pomiarów powykonawczych wraz z naniesieniem zmian na mapę zasadniczą (geodezyjne opracowanie mapy poinwentaryzacyjnej z udokumentowanym jej przekazaniem do Powiatowego Ośrodka Dokumentacji Geodezyjnej i Kartograficznej).

## **10. PRZEPISY ZWIĄZANE**

### **10.1. Normy**

1. PN-N-02207 Geodezja. Terminologia.

### **10.2. Inne dokumenty**

2. Instrukcja techniczna O-1. Ogólne zasady wykonywania prac geodezyjnych.
3. Instrukcja techniczna O-3. Zasady kompletowania dokumentacji geodezyjnej i kartograficznej.
4. Instrukcja techniczna G-1. Pozioma osnowa geodezyjna.
5. Instrukcja techniczna G-2. Wysokościowa osnowa geodezyjna.
6. Instrukcja techniczna G-3. Geodezyjna obsługa inwestycji.
7. Instrukcja techniczna G-4. Pomiary sytuacyjne i wysokościowe.
8. Instrukcja techniczna K-1. Mapa zasadnicza.
9. Wytyczne techniczne G-3.1. Pomiary i opracowania realizacyjne.
10. Wytyczne techniczne G-3.2. Pomiary realizacyjne.
11. Ustawa z dnia 17.05.89 - Prawo geodezyjne i kartograficzne (Dz. U Nr 30, poz. 163 z późniejszymi zmianami)

# SZCZEGÓŁOWA SPECYFIKACJA TECHNICZNA

## D-01.02.04

### ROZBIÓRKI ELEMENTÓW DRÓG, OGRODZEŃ I PRZEPUSTÓW

-BUDOWA PRZEPUSTU 300x100cm NA ULICY BRZOSKWINIOWEJ W KM 0+415,12

#### 1. WSTĘP

##### 1.1. Przedmiot SST

Przedmiotem n/n Szczegółowej Specyfikacji Technicznej są wymagania dotyczące wykonania i odbioru robót związanych z rozbiórką elementów dróg, ogrodzeń i przepustów w związku z budową przepustu 300x100cm w ramach budowy ulic: Brzoskwiniowej na odcinku od ulicy Dojlidy Górne do ulicy Miłowej i ulicy Miłowej na odcinku od ulicy Brzoskwiniowej do ulicy Stoczni Gdańskiej wraz z budową ronda na skrzyżowaniu ulicy Miłowej z ulicą Stoczni Gdańskiej i ulicą Wodną w Białymstoku w zakresie budowy: jezdni, zjazdów, chodników, sieci wodociągowej wraz z hydrantami, linii teletechnicznej, kanalizacji deszczowej wraz z przykanalikami i wpustami ulicznymi, rozbiórki trzech przepustów drogowych i budową dwóch przepustów drogowych, rozbiórki i budowy sieci energetycznej kablowej SN oraz kablowej i napowietrznej NN.

##### 1.2. Zakres stosowania SST

Szczegółowa Specyfikacja Techniczna (SST) jest stosowana jako dokument przetargowy i kontraktowy przy zleceniu i realizacji robót wymienionych w pkt. 1.1.

##### 1.3. Zakres robót objętych SST

Ustalenia zawarte w n/n SST dotyczą rozbiórki elementów dróg, ogrodzeń i przepustów i obejmują:

- roboty ziemne w zakresie odkopania istniejącego przepustu;
- rozbiórkę części przelotowej przepustu;
- rozbiórkę ścianek czołowych.

W ramach niniejszej SST należy wykonać stosownie do dokumentacji technicznej wszystkie roboty ujęte w przedmiarze robót.

##### 1.4. Określenia podstawowe

Określenia podstawowe są zgodne z obowiązującymi, odpowiednimi polskimi normami i definicjami podanymi w SST D.M.00.00.00 „Wymagania ogólne”.

##### 1.5. Ogólne warunki dotyczące robót

Wykonawca robót jest odpowiedzialny za jakość ich wykonania oraz za zgodność z Dokumentacją Projektową, SST i poleceniami Inspektora Nadzoru.

Wymagania ogólne dotyczące robót podano w SST D.M.00.00.00 „Wymagania ogólne”.

#### 2. MATERIAŁY

Nie występują.

#### 3. SPRZĘT

##### 3.1. Wymagania ogólne dotyczące sprzętu

Wymagania ogólne dotyczące sprzętu podano w SST D.M.00.00.00 „Wymagania ogólne”.

##### 3.2. Sprzęt do rozbiórki

Do wykonania robót związanych z rozbiórką elementów dróg, ogrodzeń i przepustów należy stosować:

- spycharki,
- ładowarki,
- koparki,
- zrywarki,
- żurawie samochodowe,
- samochody ciężarowe,
- młoty pneumatyczne i inne.

Drobne roboty można wykonywać ręcznie przy zastosowaniu prostych narzędzi pomocniczych.

Sprzęt zastosowany do robót rozbiórkowych powinien uzyskać akceptację Inspektora Nadzoru.

#### 4. TRANSPORT

##### 4.1. Ogólne wymagania dotyczące transportu

Ogólne wymagania dotyczące transportu podano w SST D.M.00.00.00 „Wymagania ogólne”.

## 4.2. Transport materiałów z rozbiórki

Materiały z rozbiórki należy przewozić transportem samochodowym na miejsce zaakceptowane przez Inspektora Nadzoru.

## 5. WYKONANIE ROBÓT

### 5.1. Ogólne zasady wykonywania robót

Ogólne zasady wykonywania robót podano w SST D.M.00.00.00 „Wymagania ogólne”.

### 5.2. Roboty ziemne

Roboty ziemne należy prowadzić zgodnie z SST dot. części przelotowej przepustu.

### 5.3. Wykonanie rozbiórki

Ścianki czołowe przepustów rozbierać mechanicznie za pomocą młotów pneumatycznych. Przepusty rurowe należy rozbierać przy wykorzystaniu żurawi samochodowych. Wszystkie elementy przewidziane według Dokumentacji Projektowej do powtórnego wykorzystania powinny być usuwane bez powodowania zbędnych uszkodzeń.

Ewentualne doły (wykopy) należy wypełnić, warstwami, odpowiednim gruntem do poziomu otaczającego terenu i zagęścić zgodnie z wymaganiami normy PN-S-02205 “Drogi samochodowe. Roboty ziemne. Wymagania i badania” [1].

## 6. KONTROLA JAKOŚCI ROBÓT

### 6.1. Ogólne zasady kontroli jakości robót

Ogólne zasady kontroli jakości robót podano w SST D.M.00.00.00 „Wymagania ogólne”.

### 6.2. Kontrola prawidłowości wykonania robót rozbiórkowych

Sprawdzenie jakości robót polega na sprawdzeniu kompletności wykonanych robót rozbiórkowych oraz uszkodzenia elementów przewidzianych do powtórnego wykorzystania.

Zagęszczenie gruntu wypełniającego doły po usuniętych elementach powinno spełniać odpowiednie wymagania określone w normie PN-S-02205 [1].

## 7. OBMIAR ROBÓT

### 7.1. Ogólne zasady obmiaru robót

Ogólne zasady obmiaru robót podano w SST D.M.00.00.00 „Wymagania ogólne”.

### 7.2. Jednostka obmiarowa

Jednostką obmiarową robót związanych z rozbiórką jest:

- dla robót ziemnych – 1m<sup>3</sup> (metr sześcienny),
- dla rozbieranych ścianek czołowych - 1 m<sup>3</sup> (metr sześcienny),
- dla przepustów rurowych - 1 m (metr).

## 8. ODBIÓR ROBÓT

### 8.1. Ogólne zasady odbioru robót

Ogólne zasady odbioru robót podano w SST D.M.00.00.00 „Wymagania ogólne”.

### 8.2. Sposób odbioru robót

Roboty objęte niniejszą SST obejmują:

- odbiór robót zanikających i ulegających zakryciu,
- odbiór ostateczny,

zgodnie z zasadami podanymi w SST D.M.00.00.00 „Wymagania ogólne”.

## 9. PODSTAWA PŁATNOŚCI

### 9.1. Ogólne ustalenia dotyczące podstawy płatności

Ogólne ustalenia dotyczące podstawy płatności podano w SST D.M.00.00.00 „Wymagania ogólne”.

### 9.2. Cena jednostki obmiarowej

Płatność zostanie dokonana na podstawie obmiaru i oceny jakości robót w oparciu o pomiary rozebranych elementów:

- oznakowanie i zabezpieczenie robót
- rozebranie ścianek czołowych przepustu,
- rozebranie części przelotowej przepustu
- sortowanie i przyzwanie odzyskanych materiałów,
- odwiezienie i zagospodarowanie materiałów rozbiórkowych zgodnie z ustawą o odpadach
- zasypanie dołów (wykopów) gruntem z zagęszczeniem do uzyskania  $I_{\Sigma} \geq 1,00$  wg PN-S-02205 [1]
- uporządkowanie terenu budowy

## 10. PRZEPISY ZWIĄZANE

1. PN-S-02205 Drogi samochodowe. Roboty ziemne. Wymagania i badania.
2. Dz. U. Nr 62 z dnia 10.06.2001 Ustawa 628 z 27.04.2001 "O odpadach"



## SZCZEGÓŁOWA SPECYFIKACJA TECHNICZNA

### D-03.01.01.42

## UŁOŻENIE PRZEPUSTÓW POD KORONĄ DROGI, PREFABRYKOWANE SKRZYNKOWE O WYMIARACH 3x1m

-BUDOWA PRZEPUSTU 300x100cm NA ULICY BRZOSKWINIOWEJ W KM 0+415,12

### 1. WSTĘP

#### 1.1. PRZEDMIOT SST

Przedmiotem niniejszej Szczegółowej Specyfikacji Technicznej (SST) są wymagania dotyczące wykonania i odbioru robót związanych z wykonaniem przepustu 300x100cm pod koroną drogi w ramach budowy ulic: Brzoskwiniowej na odcinku od ulicy Dojlidy Górne do ulicy Miłowej i ulicy Miłowej na odcinku od ulicy Brzoskwiniowej do ulicy Stoczni Gdańskiej wraz z budową ronda na skrzyżowaniu ulicy Miłowej z ulicą Stoczni Gdańskiej i ulicą Wodną w Białymstoku w zakresie budowy: jezdni, zjazdów, chodników, sieci wodociągowej wraz z hydrantami, linii teletechnicznej, kanalizacji deszczowej wraz z przykanalikami i wpustami ulicznymi, rozbiórki trzech przepustów drogowych i budową dwóch przepustów drogowych, rozbiórki i budowy sieci energetycznej kablowej SN oraz kablowej i napowietrznej NN.

#### 1.2. ZAKRES STOSOWANIA SST

Szczegółowa Specyfikacja Techniczna (SST) jest stosowana jako dokument przetargowy i kontraktowy przy zleceniu i realizacji robót wymienionych w punkcie 1.1

#### 1.3. ZAKRES ROBÓT OBJĘTYCH SST

Ustalenia zawarte w niniejszej Szczegółowej Specyfikacji Technicznej (SST) dotyczą zasad prowadzenia robót związanych z wykonaniem prefabrykowanych skrzynkowych przepustów żelbetowych o przekroju 300x100 cm.

Zakres robót obejmuje wykonanie części przelotowej przepustu, w tym:

- wykonanie wykopów pod przepust
- wykonanie ławy z betonu C16/20 (B20),
- ustawienie prefabrykatów skrzynkowych
- wykonanie połączeń między prefabrykatami
- wykonanie płyty zespalającej
- wykonanie izolacji cienkiej na powierzchniach stykających się z gruntem
- wykonanie izolacji grubej i warstwy ochronnej izolacji
- wykonanie zasyпки przepustu

W ramach niniejszej SST należy wykonać stosownie do dokumentacji technicznej wszystkie roboty ujęte w przedmiarze robót.

#### 1.4. OKREŚLENIA PODSTAWOWE

**1.4.1. Przepust prefabrykowany** - przepust, którego konstrukcja nośna wykonana jest z elementów prefabrykowanych.

**1.4.2. Prefabrykat (element prefabrykowany)** - część konstrukcyjna wykonana w zakładzie przemysłowym, z której po zmontowaniu na budowie, można wykonać przepust.

**1.4.3. Przepust żelbetowy** – przepust, którego konstrukcja nośna wykonana jest z żelbetu.

**1.4.4. Przepust ramowy(skrzynkowy)** – przepust, którego konstrukcja nośna wykonana jest w kształcie ramownicy pracującej na obciążenie pionowe i poziome.

**1.4.5. Papa termozgrzewalna** – papa polimeroasfaltowa na osnowie z włókniny lub tkaniny technicznej przesyconej i obustronnie powleczonej modyfikowanym asfaltem. Obie powierzchnie papy są zabezpieczone przed sklejeniem w rolce posypką mineralną o odpowiedniej granulacji albo folią z tworzywa sztucznego. Papa

termozgrzewalna przyklejana jest do powierzchni konstrukcji mostowej „na gorąco” po nadtopieniu jej dolnej powierzchni.

**1.4.6. Środek gruntujący** – preparat asfaltowy lub żywiczny наносzony na powierzchnię budowli przed nałożeniem właściwej izolacji asfaltowej, zwiększający przyczepność izolacji do podłoża.

**1.4.7. Wskaźnik zagęszczenia gruntu** - wielkość charakteryzująca stan zagęszczenia gruntu, określona wg wzoru:

$$I_s = \frac{S_d}{S_{ds}}$$

gdzie:

$S_d$  - gęstość objętościowa szkieletu gruntu w nasypie, określona wg BN-77/8931-12, w gramach na centymetr sześcienny,

$S_{ds}$  - maksymalna gęstość objętościowa szkieletu gruntu zagęszczonego wg PN-B-04481, w gramach na centymetr sześcienny.

**1.4.8. Wskaźnik różnoziarnistości** - wielkość charakteryzująca zagęszczalność gruntów niespoistych, określona wg wzoru:

$$U = \frac{d_{60}}{d_{10}}$$

gdzie:

$d_{60}$  - średnica oczek sita, przez które przechodzi 60 % gruntu [mm]

$d_{10}$  - średnica oczek sita, przez które przechodzi 10 % gruntu [mm]

**1.4.9. Ukop** – miejsce pozyskania gruntu do wykonania nasypów, położone poza pasem robót ziemnych, lecz w obrębie pasa robót drogowych.

**1.4.10. Dokop** – miejsce pozyskania gruntu do wykonania nasypów, położone poza pasem robót drogowych.

**1.4.11.** Pozostałe określenia podane w niniejszej ST są zgodne z obowiązującymi odpowiednimi polskimi normami i z definicjami podanymi w ST D-M-00.00.00 „Wymagania ogólne”

## 1.5. OGÓLNE WYMAGANIA DOTYCZĄCE ROBÓT

Ogólne wymagania dotyczące robót podano w ST D-M-00.00.00 „Wymagania ogólne”

## 2. MATERIAŁY

### 2.1. OGÓLNE WYMAGANIA DOTYCZĄCE MATERIAŁÓW

Ogólne wymagania dotyczące materiałów podano w ST DM.00.00.00 „Wymagania ogólne”

Dla zastosowanych materiałów Wykonawca przedstawi Polską Normę, aprobatę techniczną wydaną przez IBDiM lub europejską aprobatę techniczną.

#### 2.2. Materiały do wykonania wykopów

Wykopy będą wykonywane jako szerokoprzestrzenne lub w ściankach szczelnych wyciąganych.

Do wykonania ścianek szczelnych należy stosować grodzice stalowe typu GU-16-400 wg PN-EN 10248:1999 lub inne przekroje, dla których Wykonawca przedstawi deklarację zgodności z Polską Normą lub aprobatę techniczną wydaną przez IBDiM lub europejską aprobatę techniczną i uzyska zgodę Inspektora Nadzoru. Grodzice powinny być wykonane ze stali o granicy plastyczności nie mniejszej niż 240 MPa. Wskaźnik wytrzymałości dla ściany o długości 1 m wykonanej z grodzic powinien wynosić co najmniej 1600 cm<sup>3</sup>.

Długość ścianek oraz sposób zakotwienia grodzic określi Wykonawca w projekcie roboczym, który opracuje we własnym zakresie i uzyska aprobatę Inspektora Nadzoru. Grodzice, które były już wbijane mogą być stosowane, jeżeli spełniają założenia projektu roboczego w odniesieniu do rodzaju, wymiaru i jakości grodzicy i gatunku stali.

### 2.3 FUNDAMENTY PRZEPUSTÓW

#### 2.3.1. Ława z betonu klasy C16/20 (B20) wg PN-EN 206-1 [17]

## 2.4 PREFABRYKATY PRZEPUSTÓW

Prefabrykaty przepustów powinny być wykonane zgodnie z dokumentacją projektową. Zgodnie z powyższym, wszystkie elementy konstrukcyjne przepustów zostały zaprojektowane na obciążenie ruchome klasy „A” wg normy PN-85/S-10030 oraz obciążenie pojazdem specjalnym klasy 150.

Prefabrykaty należy wykonać z betonu C35/45 (B45), spełniającego wymagania, zbrojonego stalą klasy A-IIIIN (BSt500S).

W prefabrykatach należy zakotwić łączniki do zespolenia z płytą nadbetonu oraz wykonać otwory do podnoszenia elementu. Wymiary prefabrykatu powinny być zgodne z dokumentacją projektową, odchyłki wymiarów nie powinny przekraczać:

- długość prefabrykatu  $\pm 5$  mm,
- wysokość i szerokość elementu  $\pm 5$  mm,
- grubość ścian prefabrykatu +4 mm, -2 mm,
- gabaryt otworu  $\pm 5$  mm,
- zbieżność ścian  $\pm 5$  mm,
- wymiar zewnętrzny przekroju  $\pm 20$  mm.

Powierzchnie elementów przepustów powinny być gładkie, bez raków, pęknięć i rys. Dopuszcza się drobne pory jako pozostałości po pęcherzykach powietrza i po wodzie, których głębokość nie przekracza 5 mm.

Dopuszczalne wady i uszkodzenia elementów prefabrykowanych przepustów podano w Tablicy 1.

**Tablica 1 Dopuszczalne wady i uszkodzenia prefabrykatów**

Określenie wad i uszkodzeń	Wielkość wad i uszkodzeń
Rysy otwarte i pęknięcia	niedopuszczalne
Rysy włoskowate (skurczowe, do 0,1 mm rozwarości):	na 1/4 długości w 4 miejscach lub 1 rysa na całej długości jednej ściany,
a) poprzeczne	na 1/3 długości w 2 miejscach na jednej ścianie
b) podłużne	niedopuszczalne
c) poprzeczne i podłużne krzyżujące	niedopuszczalne
Skupienie cementu, piasku lub kruszywa	w 2 miejscach, o łącznej powierzchni nie większej niż 2% powierzchni
Ciała obce	niedopuszczalne
Szczerby w przegubach	w 1 miejscu na 1/10 długości
Odsłonięcie zbrojenia	niedopuszczalne

Prefabrykaty powinny zostać wykonane w Wytwórni.

## 2.5 POŁĄCZENIA MIĘDZY PREFABRYKATAMI

Ściany czołowe prefabrykatów zostały zaprojektowane w postaci zamków. Wypełnienie zamków między prefabrykatami należy wykonać ze ściśliwej wkładki przeznaczonej do uszczelniania szczelin dylatacyjnych. Wkładka uszczelniająca powinna być wykonana z okrągłego profilu, np. z neoprenu i wykazywać ściśliwość do 50%, przy optymalnej ściśliwości około 25%. Średnica profilu powinna być indywidualnie dobrana do szerokości szczeliny zamka, zgodnie z dokumentacją projektową i zaleceniami Producenta profilu.

W przypadku szczeliny dylatacyjnej w płycie nadbetonu, należy dodatkowo stosować materiały uszczelniające w nadbetonie:

- Wytłaczane uszczelniające taśmy dylatacyjne z PCV (waterstops) o szerokości min. 240 mm, z elastycznym kanałem dylatacyjnym, przeznaczone do zabezpieczenia dylatacji poddawanych ruchom i odkształceniom termicznym. Taśmy zewnętrzne powinny być zaopatrzone w cztery rzędy żeber. Taśmy powinny być odporne na bitumy, oleje i benzynę.

Należy stosować taśmy dopuszczone do kontaktu z bitumami.

Wymagane właściwości fizyczne polichloru winylu PVC, z którego wykonane są taśmy zestawiono w tab. 2.

Tablica 2

L.p.	Właściwości	Jedn.	Wymagania	Metody badań wg.
1	2	3	4	5
1	Twardość Shore'a, twardościomierz typu A	<sup>0</sup> Sh	75±10	PN-ISO 868:1998[18]
2	Wytrzymałość na rozciąganie	MPa	≥10	PN-EN ISO 527-1:1998[19]
3	Wydłużenie względne przy zerwaniu	%	≥225	PN-EN ISO 527-1:1998[19]
4	Wytrzymałość na rozdzielanie	N/mm	≥20	PN-ISO 34-1:1998[20]
5	Zachowanie w niskich temperaturach, -20 <sup>0</sup> C -twardość Shore'a, twardościomierz typu A -wytrzymałość na rozciąganie -wydłużenie względne przy zerwaniu	<sup>0</sup> Sh MPa %	75±10 ≥10 ≥225	PN-ISO 868:1998[18] PN-EN ISO 527-1:1998[19] PN-E ISO 527-1:1998[19]
6	Odporność na sztuczne starzenie cieplne w powietrzu, +70 <sup>0</sup> C, 28 dni, zmiana: - twardości Shore'a, twardościomierz typu A - wytrzymałości na rozciąganie - wydłużenie na rozciąganie	<sup>0</sup> Sh % %	≤12 ≤10 ≤10	PN-ISO 188:2000[21] PN-ISO 868:1998[18] PN-EN ISO 527-1:1998[19] PN-EN ISO 527-1:1998[19]
7	Odporność na działanie bitumu, zmiana: - twardości Shore'a, twardościomierz typu A - wytrzymałości na rozciąganie - wydłużenia względnego przy zerwaniu	<sup>0</sup> Sh % %	≤12 ≤20 ≤20	ZUAT-15/IV.03 PN-ISO 868:1998[18] PN-EN ISO 527-1:1998[19] PN-EN ISO 527-1:1998[19]

- Taśmy zamykające wykonane z materiału jak wyżej.
- Płyta korkowa nasycona bitumem grubości 25 mm - należy stosować granulaty korkowy wysokiej jakości wymieszany ze spoiwem bitumicznym, umieszczony między dwiema warstwami mocnego papieru nasyconego asfaltem. Płyty powinny być trwałym materiałem, odpornym na działanie czynników chemicznych. Płyty muszą być wodoodporne i odporne na gnicie.

## 2.6 ELEMENTY MONOLITYCZNE

Elementy monolityczne: płyta zespalająca, będzie wykonana z betonu klasy C25/30 (B30) i zazbrojona stalą A-IIIIN, wymagania wg SST dot. ścianek czołowych.

## 2.7 MATERIAŁY DO POŁĄCZENIA PREFABRYKATU Z BETONEM MONOLITYCZNYM

Do połączenia prefabrykatów z betonem monolitycznym należy stosować środek szepny, dla którego Wykonawca przedstawi Polską Normę, aprobatę techniczną IBDiM lub europejską aprobatę techniczną.

Należy stosować środek poprawiający przyczepność świeżego betonu do betonu w prefabrykacie, pełniący jednocześnie funkcję środka zabezpieczającego antykorozyjnie zbrojenie. Należy zastosować jednoskładnikowy środek na bazie cementu modyfikowanego polimerem, spełniający wymagania podane w tablica 3.

Tablica 3.

L.p.	Właściwości	Jednostka	Wymagania	Metoda badania wg
1	Wytrzymałość na odrywanie: - wartość średnia - wartość pojedynczego wyniku	MPa MPa	≥2,0 ≥1,5	Procedura IBDiM PB-TM-X1[45]
2	Przyczepność do zbrojenia: -wartość średnia -wartość pojedynczego wyniku	MPa MPa	≥2,0 ≥1,5	Procedura IBDiM IBDiM-TWm-18/97[46]

## 2.8 ZAPRAWA DO USTAWIANIA PREFABRYKATÓW

Jako podlewkę pod prefabrykaty należy stosować zaprawę cementowo-piaskową 1:2.

Zaprawa powinna spełniać wymagania podane w PN-90/B-1450

Cement do zaprawy powinien być klasy 32,5 N wg PN-EN 197-1:2002

Woda powinna odpowiadać wymaganiom PN-EN 1008:2004

Piasek powinien odpowiadać wymaganiom PN-79/B-0671

## 2.9 IZOLACJA PRZEPUSTU

Wszystkie powierzchnie stykające się z gruntem należy pokryć izolacją cienką.

### 2.9.1. Izolacja cienka

Do wykonania izolacji powinny być użyte następujące materiały:

Do gruntowania - rzadki (R) roztwór plastyfikowanych asfaltów ponaftowych w rozpuszczalnikach. Działanie roztworu powinno polegać na przenikaniu w pory betonu, uszczelnianiu powierzchni, wiązaniu pozostałych pyłów oraz na stwarzaniu warunków przyczepności warstw izolacyjnych do podłoża. Środek powinien być odporny na działanie temperatury do 60°C. Środka nie należy stosować na mokrych i przemrożonych powierzchniach. Rozprowadza się go na zimno, bez podgrzewania w temperaturze powyżej +5°C. Zależnie od porowatości podłoża zużycie materiału wynosi 0,3÷0,45 kg/m<sup>2</sup> powierzchni zabezpieczanej. Przy aplikacji należy zachować szczególne środki ostrożności, ponieważ środki te są łatwopalne i nie są odporne na działanie rozpuszczalników organicznych (benzol, benzyna, nafta itp).

Do wykonania właściwej izolacji - półgęsty roztwór (P) produkowany z asfaltów ponaftowych, plastyfikowanych olejami i rozcieńczanych rozpuszczalnikami organicznymi. Rozprowadzany na podłożu zagruntowanym powinien tworzyć po wyschnięciu silnie przylegającą powłokę asfaltową o dużej plastyczności. Powłoka ta powinna wykazywać odporność na działanie wód agresywnych o słabych stężeniach. Środek powinien być odporny na działanie temperatury do 60°C. Rozprowadza się go zimno, bez podgrzewania w temperaturze powyżej +5°C. Zużycie materiału przy jednokrotnym smarowaniu wynosi 0,8÷1,00 kg/m<sup>2</sup> powierzchni zabezpieczanej.

Zastosowane materiały powinny spełniać wymagania PN-B-24620:1998 [2].

### 2.9.2. Izolacja gruba

#### a) Wymagania ogólne

Należy stosować papę zgrzewalną na osnowie przesyconej i obustronnie powleczonej asfaltem modyfikowanym polimerami oraz dodatkami poprawiającymi adhezję. Można stosować papę, do produkcji której zastosowano: elastomeroasfalty, w których głównym dodatkiem jest kauczuk butadienowo-styrenowy SBS, plastomeroasfalty modyfikowane polipropylenem APP.

Dolna powierzchnia papy powinna być zabezpieczona folią z tworzywa sztucznego, której grubość nie powinna przekraczać 0,1 mm.

#### b) Wymagania techniczne dla papy układanej na drogowych obiektach inżynierskich

Należy stosować papę termozgrzewalną układanej w jednej warstwie.

Zgodnie z „Zaleceniami wykonywania izolacji z pap zgrzewalnych i nawierzchni asfaltowych na drogowych obiektach mostowych”, IBDiM, Warszawa, 2005, papa termozgrzewalna powinna odpowiadać wymaganiom podanym w tablicy 4.

**Tablica 4. Wymagania dla papy zgrzewalnej**

Lp.	Właściwość	Jednostka	Wymagana wartość	Metoda wg
1	Wygląd zewnętrzny		Bez wad <sup>1)</sup>	PN-90/B-04615 [2]
2	Długość arkusza	cm	$L \pm 1\% L$ <sup>2)</sup>	PN-90/B-04615 [2]
3	Szerokość arkusza	cm	$S \pm 2\% S$ <sup>3)</sup>	PN-90/B-04615 [2]
4	Grubość arkusza	mm	$\geq 5,0$	Procedura IBDiM nr PB/TM-1/1 [15]
5	Grubość warstwy izolacyjnej pod osnową	mm	$\geq 2,5$	Procedura IBDiM nr PB/TM-1/2 [16]
6	Giętkość na wałku $\phi$ 30 mm	°C	$\leq -20$	PN-90/B-04615 [2]
7	Prześlakliwość <sup>4)</sup> - według PN - według IBDiM	MPa MPa	$\geq 0,5$ $\geq 0,5$	PN-90/B-04615 [2] Procedura IBDiM nr PB/TM-1/3 [17]
8	Nasiakliwość	%	$\leq 0,5$	PN-90/B-04615 [2]
9	Siła zrywająca przy rozciąganiu <sup>5)</sup> - wzdłuż arkusza - w poprzek arkusza	N N	$\geq 900$ $\geq 800$	PN-90/B-04615 [2] lub PN-EN 12311-1:2001 [3]
10	Wydłużenie względne przy zerwaniu <sup>5)</sup> - wzdłuż arkusza - w poprzek arkusza	% %	$\geq 40$ $\geq 40$	PN-90/B-04615 [2] lub PN-EN 12311-1:2001 [3]
11	Siła zrywająca przy rozdzielaniu <sup>5)</sup> - wzdłuż arkusza - w poprzek arkusza	N N	$\geq 200$ $\geq 200$	Procedura IBDiM nr PB/TM-1/4 [18]
12	Wytrzymałość na ścinanie styków arkuszy papy - wzdłuż arkusza - w poprzek arkusza	N N	$\geq 500$ $\geq 500$	Procedura IBDiM nr PB/TM-1/9 [21]
13	Przyczepność do podłoża <sup>4), 5)</sup> - metoda „pull off” - metoda „ścianiania”	MPa N	$\geq 0,4$ $\geq 500$	Procedura IBDiM nr PB/TM-1/5 [19] Procedura IBDiM nr PB/TM-1/7 [21]
14	Odporność na działanie podwyższonej temperatury, 2h	°C	$\geq 100$	PN-90/B-04615 [2]

- 1) Arkusz papy powinien mieć równomiernie rozłożoną powłokę i posypkę oraz równe krawędzie. Niedopuszczalne są załamania, dziury, pęcherze i uszkodzenia powstałe na skutek sklejenia papy w rolce
- 2) L – długość arkusza papy wg producenta
- 3) S – szerokość arkusza papy wg producenta
- 4) Badanie należy wykonać jedną z metod
- 5) Badanie należy wykonać w temperaturze  $(20 \pm 2) ^\circ\text{C}$

Polimeroasfalt izolacyjny wytopiony z papy zgrzewalnej powinien spełniać wymagania wg tablicy 5. Polimeroasfalty należy wytapiać z pap zgrzewalnych w suszarce w temperaturze nie wyższej niż  $(20 \pm 5)^\circ\text{C}$  od temperatury mięknięcia polimeroasfaltu, określonej przez producenta. Czas wytapiania polimeroasfaltu nie powinien przekroczyć 4 godzin.

**Tablica 5. Wymagania w stosunku do polimeroasfaltów wytopionych z pap zgrzewalnych**

Lp.	Właściwość	Jednostka	Wymagana wartość	Metoda badania wg
1	Temperatura mięknięcia wg metody PiK - elastomeroasfalt (SBS) - plastomeroasfalt (APP)	$^\circ\text{C}$ $^\circ\text{C}$	$\geq 100$ $\geq 120$	PN-EN 1427:2001 [4]
2	Temperatura łamliwości według Fraassa - elastomeroasfalt (SBS) - plastomeroasfalt (APP)	$^\circ\text{C}$ $^\circ\text{C}$	$\leq -25$ $\leq -25$	PN-EN 12593:2004 [5]
3	Analiza w podczerwieni <sup>1)</sup>	-	Badanie identyfikacyjne	PN-EN 1767:2002 [6]

1) Badanie jest wykonywane na próbce asfaltu wyciętej z papy  
c/ Środki gruntujące

Zgodnie z zaleceniami producenta, dla danego materiału rolowego, należy stosować asfaltowy lub żywiczny środek gruntujący. Środek gruntujący powinien być dostarczony (lub zalecony do stosowania) przez producenta papy.

Wymagania dla asfaltowych środków gruntujących podano w tablicy 6.

**Tablica 6. Wymagania w stosunku do roztworów asfaltowych do gruntowania**

Lp.	Właściwość	Jednostka	Wymagana wartość	Metoda badania wg
1	Wygląd zewnętrzny i konsystencja	-	Jednorodna ciecz barwy czarnej, bez widocznych zanieczyszczeń. W temp. $(23 \pm 2) ^\circ\text{C}$ łatwo rozprowadza się i tworzy cienką równą błonkę bez pęcherzy	PN-B-24620:1998[7]
2	Czas wysychania	h	$\leq 12$	Procedura IBDiM nr PB/TM-1/10[24]
3	Zawartość wody <sup>1)</sup>	%	$\leq 0,5$	PN-83/C-04523 [8]
4	Sedymentacja <sup>1)</sup>	%	$\leq 1,0$	Procedura IBDiM nr PB/TM-1/8[22]
5	Lepkość, czas wypływu	s	$\eta \pm 5\% \eta$ <sup>2)</sup>	PN-EN ISO 2431:1999 [9]
6	Analiza w podczerwieni	-	Badanie identyfikacyjne	PN-EN 1767:2002 [6]

1) W aprobacie technicznej powinny być określone wymagania dla jednej z dwóch wartości. Właściwością podstawową jest zawartość wody. Wymagania dla sedymentacji powinny być określone dla tych roztworów asfaltowych, dla których określenie zawartości wody wg PN-83/C-04523 [8] nie jest możliwe

2)  $\eta$  – lepkość określona przez producenta

b) Żywiczne środki gruntujące

Żywiczne środki gruntujące stanowią żywice epoksydowe lub kopolimery żywic chemoutwardzalnych. Stosując żywiczny środek gruntujący Wykonawca musi sprawdzić, na jakie powierzchnie betonowe (o jakim wieku i jakiej wilgotności) jest on przeznaczony.

Wymagania dla żywicznych środków gruntujących zostały podane w tablicy 7.

Tablica 7. Wymagania w stosunku do żywicznych środków gruntujących

Lp.	Właściwość	Jednostka	Wymagana wartość	Metoda badania wg
Wymagania identyfikacyjne w stosunku do obu składników: żywicy podstawowej i utwardzacza				
1	Analiza w podczerwieni	-	Badanie identyfikacyjne	PN-EN 1767:2002 [6]
2	Gęstość	g/cm <sup>3</sup>	$\rho \pm 5\% \rho^{1)}$	PN-87/C-89085.03 [10]
3	Lepkość <sup>3)</sup> - lepkość dynamiczna - lepkość dynamiczna - lepkość, czas wypływu	MPa s KU s	$\eta \pm 5\% \eta^{2)}$ $\eta \pm 5\% \eta^{2)}$ $\eta \pm 5\% \eta^{2)}$	PN-86/C-89085.06 [11] Procedura IBDiM nr TN-3/4/2000[25] PN-EN ISO 2431:1999 [9]
Wymagania w stosunku do zmieszanych składników: żywicy podstawowej i utwardzacza				
4	Czas zachowania właściwości roboczych w temp. 20°C	min	$\geq 20$	Procedura IBDiM nr PB/TWm-24/97 [26]
Wymagania w stosunku do utwardzonej powłoki gruntującej				
5	Przyczepność do podłoża betonowego <sup>4)</sup> - po utwardzeniu żywicy - po 150 cyklach zamrażania i odmrażania	MPa MPa	$\geq 1,5$ $\geq 1,2$	Procedura IBDiM nr PB/TM-1/6 [20]

1)  $\rho$  – gęstość określona przez producenta

2)  $\eta$  – lepkość określona przez producenta

3) należy wybrać jedną z metod pomiaru lepkości

4) dotyczy tylko żywic przeznaczonych do gruntowania podłoża betonowego

Świeżo ułożone warstwy żywicy należy posypać piaskiem kwarcowym o odpowiedniej granulacji, w ilości zalecanej przez producenta żywicy. Posypanie świeżej żywicy piaskiem ma za zadanie uszorstnienie powierzchni, do której będzie klejona izolacja. Piaski kwarcowe stosowane jako posypka powinny być idealnie suche. Zaleca się stosowanie piasków konfekcjonowanych, dostarczanych na budowę w szczelnych workach z folii lub piasków suszonych ogniowo. W przypadku jakichkolwiek wątpliwości co do wilgotności piasku, konieczne jest jego wyprażenie na budowie. Piasek stosowany jako posypka powinien mieć temperaturę otoczenia. Żywic nie należy posypywać gorącym piaskiem.

## 2.10 ZASYPKA

Zasypkę przepustów należy wykonać w zakresie wskazanym w dokumentacji projektowej.

Jako materiał służący do zasyпки przepustu należy stosować pospółki i żwiry, piaski grube i średnioziarniste o wskaźniku różnoziarnistości nie mniejszym od 5. Górną warstwę nasypu o grubości co najmniej 0,5m należy wykonać z gruntów niespoistych, niewysadzinowych i współczynnika filtracji  $k_{10} \geq 6 \times 10^{-5}$  m/s. Grunty nie mogą być zanieczyszczone gruntami organicznymi (zawartość części organicznych nie powinna przekraczać 2%).

Zasyпки wykopów na instalacje (np. rury kanalizacyjne w gruncie) do wysokości 30 cm powyżej wysokości przewodu lub jego obudowy należy zasypywać gruntem piaszczystym lub pospółką o ziarnach nie większych niż 20 mm.

## 3. SPRZĘT

### 3.1. OGÓLNE WARUNKI STOSOWANIA SPRZĘTU

Ogólne warunki stosowania sprzętu podano w ST DM-00.00.00 „Wymagania ogólne”.

### 3.2. SPRZĘT DO WYKONANIA ROBÓT

- a) Do wykonania wykopów i z ewentualnym umocnieniem należy stosować sprzęt wg [11]
- koparki jednoznaczyniowe kołowe, samochodowe lub gąsiennicowe,
  - koparko-spycharki,
  - koparko-ładowarki,
  - spycharki gąsiennicowe,
  - ładowarki,
  - równiarki samojezdne,
  - sprzęt do ręcznego wykonywania płytkich wykopów szerokoprzestrzennych,

Do wbijania ścianek szczelnych można stosować:

- systemy wciskające,

Wszystkie urządzenia do zagłębiania brusów powinny spełniać wymagania PN-EN 996:1998 [3].

- b) Do wykonania zasypek można stosować następujący sprzęt
- gładkie walce stalowe
  - walce ogumione
  - lekkie, średnie, ciężkie walce wibracyjne
  - ubijaki
  - lekkie, ciężkie płyty wibracyjne.

Dobór sprzętu zagęszczającego zależy od miejsca, rodzaju gruntu i grubości zagęszczanej warstwy.

- c) Do wykonania robót betonowych sprzęt wg ST dot. ścianek czołowych
- d) Do wykonania robót zbrojeniowych sprzęt wg ST dot. ścianek czołowych
- e) Do wykonania izolacji cienkiej bitumicznej można stosować:
- wałki malarskie lub szczotki dekarские
- f) Do układania izolacji grubej można stosować sprzęt
- palniki gazowe wielopłomieniowe
  - palniki gazowe jedno- lub dwupłomieniowe
  - butle z gazem
  - wałki malarskie lub szczotki dekarские
- g) Do wykonania przykrycia dylatacyjnego w płycie nadbetonu można stosować:
- ostry nóż o długim ostrzu, ostrzałka
  - przymiar prostokątny
  - kolba spawalnicza płaska 200W do PCV w zimie
  - kolba koniczna 50 W i język spawalniczy 125 W do robót szczególnych (np poprawki)
  - szczotka druciana
  - taśma do wzmacniania i sznur spawalniczy
- h) Do połączenia świeżego betonu z betonem prefabrykatów można stosować:
- sprzęt do hydropiaskowania powierzchni betonowej o ciśnieniu 100-150 Atm, lance wodne, sprężarka z filtrem przeciwolewowym,
  - pojemniki i mieszarkę wolnoobrotową do przygotowania środka szepnego
  - sztywny pędzel, wałek lub urządzenie natryskowe do nakładania środka szepnego.

Do przycinania elementów betonowych można stosować specjalne narzędzia tnące (np. przycinarki, szlifierki z tarczą).

Do zagęszczania umocnienia należy stosować zagęszczarki wibracyjne (płytkowe) z wykładziną elastomerową, chroniącą prefabrykaty przed ścieraniem i wykruszaniem naroży.

- i) Do odwodnienia wykopu należy stosować igłofiltry wraz z kolektorem odprowadzającym i agregatem pompowym do zestawu igłofiltrów.

### **Odwodnienie igłofiltrami**

#### Montaż igłofiltrów

Igłofiltry mogą być :

- wplukiwane w grunt bezpośrednio bez wykonania osypki,
- wplukiwane w grunt bezpośrednio z wykonaniem osypki,
- montowane w rurze obsadowej z osypką.

Igłofiltry montowane w rurze obsadowej z osypką instalować należy w gruncie metodą wplukiwania za pomocą rur wplukujących połączonych z pompą do wplukiwania lub hydrantem. Najwygodniejszymi pompami do wplukiwania są pompy zanurzeniowe. Wplukiwanie należy wykonywać rurą wplukującą 133 mm, służącą do instalowania igłofiltrów z zastosowaniem osypki filtracyjnej. Igłofiltry instaluje się w wyznaczonych odstępach w uprzednio wyznaczonej linii, zwracając uwagę, aby wszystkie filtry określonego ciągu igłofiltrów (podłączonego do jednej pompy) znajdowały się na jednym poziomie.

Przy instalowaniu igłofiltrów należy wykonać następujące czynności:

- podłączyć rurę wplukującą z pompą do wplukiwania lub hydrantem przy pomocy węża wplukującego (uwaga!



- Na przedłużeniu węży wplukujących używać węży z PCW zbrojonego),
- postawić pionowo rurę wplukującą 15-20 cm nad miejscem posadowienia igłofiltru poprzez przytrzymanie jej na linie dźwigu,
  - włączyć pompę do wplukiwania lub odkręcić hydrant,
  - w momencie wypływu wody z rury wplukującej opuścić ją na grunt. Prawidłowy przebieg pogrążania rury wplukującej w grunt charakteryzuje się równomiernym wypływem wody wokół rury (powstaniem źródłiska). Przy zaniku źródłiska rurę należy podnieść do poziomu, przy którym ustabilizuje się wypływ wody wokół rury i dopiero z tą chwilą kontynuować wplukiwanie,
  - po wplukaniu rury wplukującej na wymaganą głębokość należy przerwać dopływ wody i przez chwilę trzymać rurę w tym położeniu, nie dopuszczając do jej dalszego zagłębienia,
  - odłączyć wąż wplukujący od rury wplukującej (jeżeli z rury wplukującej po odłączeniu węża wplukującego wypływa woda, należy rurę unosić powoli do góry, aż do momentu zlikwidowania wypływu,
  - wsypać do rury około pół wiadra osypki,
  - wprowadzić igłofiltr do rury na pełną głębokość, zwracając uwagę, aby nie uszkodzić siatki filtra,
  - wykonać dalszą obsypkę na zaprojektowaną wysokość,
  - przytrzymując (wciskając lekko w rurę) igłofiltr, wyciągnąć rurę wplukującą z gruntu.

Przytrzymanie rury wplukującej przeprowadza się za pomocą dźwigu (lina zaczepiona o specjalny uchwyt na rurze) lub ręcznie przy pomocy pętli wykonanych z lin konopnych lub pasków klinowych. Przy wyciąganiu rury obsadowej należy zwrócić uwagę, aby nie wyciągnąć igłofiltru z osypki.

W przypadku wplukiwania igłofiltrów w grunt bezpośrednio z wykonaniem osypki zamiast wplukania rury obsadowej i montowania w nich igłofiltrów wykonuje się wplukiwanie igłofiltrów. W przypadku wplukiwania igłofiltrów w grunt bezpośrednio bez wykonania osypki zamiast wplukania rury obsadowej i montowania w nich igłofiltrów wykonuje się wplukiwanie igłofiltrów oraz nie wykonuje się osypki (stosowane w gruntach o bardzo dobrej przepuszczalności). Podczas zagłębienia i wyciągania igłofiltrów należy zadbać aby zarówno materiały, sprzęt i urządzenia do wgłębego odwadniania podczas zagłębienia i wyciągania igłofiltrów nie wykraczały powyżej poziomu pionowej (projektowanej) skrajni drogi z uwagi na obecność linii energetycznych. Należy sprawdzić szczelność i pewność połączeń oraz zlikwidować ewentualne załamania przewodów doprowadzających wodę do rury obsadowej. Podczas montażu należy zachować szczególną ostrożność przy manipulowaniu dźwignią zaciskową złączy.

#### Układanie i montaż kolektora ssącego.

Kolektor ssący instalacji igłofiltrowej należy układać z niewielkim wzniosem w kierunku pompy lub poziomo w odległości około 0,5 m od linii wplukanych igłofiltrów, bezpośrednio na wyrównanym gruncie (powierzchni terenu lub ławce wykopu) lub na podpórkach drewnianych podkładanych w okolicy złącz odcinków. Odcinki kolektora ssącego należy układać końcówkami z kształtką zewnętrzną w kierunku agregatu. Wszystkie króćce kolektora służące do połączenia z igłofiltrami muszą być skierowane do góry. Montaż kolektora ssącego dokonuje się przez zestawienie końcówek, założenie haków i zamknięcie dźwigni. Dowolną zmianę kierunku ułożenia kolektora uzyskuje się przez zastosowanie łącznika elastycznego. Przedłużenie kolektora w miejscach, w których igłofiltry nie są wymagane można wykonać stosując rury przelotowe. Koniec kolektora zamyka się zaślepką.

#### Łączenie igłofiltrów z kolektorem

Zainstalowane w gruncie igłofiltry należy połączyć z kolektorem ssącym za pomocą gumowych uszczeltek. Uszczelki nałożyć na odległość 4-5 cm od końca igłofiltru po czym wprowadzić igłofiltr z pierścieniem uszczelniającym do króćca kolektora tak, aby pierścień uszczelniający wtoczył się w króciec. Igłofiltry z kolektorem ssącym należy łączyć w ten sposób, aby wysokość wszystkich łuków igłofiltrów nad kolektorem była jak najmniejsza i jednakowa. W przypadku igłofiltrów posadowionych płytko można to osiągnąć poprzez przesunięcie kolektora w stosunku do wplukanych igłofiltrów. Przy stosowaniu mniejszej ilości igłofiltrów niż ilość króćców na kolektorze wolne króćce należy zaślepić korkami gumowymi.

#### Łączenie instalacji igłofiltrowej z agregatem pompowym

Do połączenia zamontowanej instalacji igłofiltrowej z agregatem pompowym stosuje się łącznik elastyczny i króciec kołnierzowy.

#### Eksploatacja instalacji

Okres eksploatacji od momentu uruchomienia agregatu pompowego do czasu uzyskania założonej depresji powinien być prowadzony pod nadzorem specjalisty. W okresie tym sprawdza się głębokość posadowienia igłofiltrów, obsypkę, ilość igłofiltrów podłączonych do jednego agregatu i wprowadza ewentualne uzupełnienia lub zmiany. Dalsza eksploatacja i kontrola pracy instalacji igłofiltrowej może być prowadzona pod nadzorem przeszkolonych pracowników. Kontroli pracy instalacji należy dokonywać przy pomocy urządzeń kontrolno-pomiarowych takich jak: wakuometry, piezometry, wodomierze. Odwodnienie powinno być prowadzone bez przerw w pompowaniu wody. Wodę z wykopu należy odprowadzać na odległość większą od zasięgu leja depresji. Należy zabezpieczyć stateczność kolektora ssącego instalacji igłofiltrowej.

#### Demontaż instalacji.

Przy demontażu instalacji igłofiltrowej po zakończeniu odwodnienia i wyłączeniu agregatu należy:

- odłączyć łącznik elastyczny od agregatu,
- odłączyć igłofiltry od kolektora przez ich wyciągnięcie z króćców,
- zdjąć uszczelki gumowe z igłofiltrów, wyjąć korki króćców i zabezpieczyć,
- zdemontować kolektor,
- wyciągnąć igłofiltry z gruntu,
- zdemontować wszystkie uszczelki gumowe ze złącz.

Wszystkie elementy instalacji igłofiltrowej należy po demontażu obmyć wodą i oczyścić. Podczas demontażu należy zachować szczególną ostrożność przy manipulowaniu dźwignią zaciskową złączy.

## **4. TRANSPORT**

### **4.1. WARUNKI OGÓLNE TRANSPORTU**

Ogólne warunki transportu podano w ST D-M-00.00.00 „Wymagania ogólne” [1] pkt 4.

### **4.2. TRANSPORT MATERIAŁÓW**

**4.2.1.** Transport gruntu i materiałów do zabezpieczenia wykopów wg uznania wykonawcy

**4.2.2.** Transport materiałów do wykonania ławy

Transport mieszanki betonowej powinien zapewnić niezmiennosc składu mieszanki oraz nie powinien powodować segregacji składników lub zanieczyszczenia mieszanki. Czas transportu od wytwórni do miejsca jej wbudowania powinien być uzależniony od właściwości mieszanki betonowej i temperatury otoczenia.

### **4.2.3. Transport i składowanie prefabrykatów:**

Składowanie elementów powinno odbywać się na wyrównanym, utwardzonym i odwodnionym podłożu. Poszczególne rodzaje elementów przepustów powinny być składane oddzielnie. Elementy należy układać na podkładach z zachowaniem prześwitu minimum 10 cm pomiędzy podłożem i elementem. Elementy mogą być składane w pozycji, w jakiej będą wbudowane w przepust i wtedy podkłady należy rozmieszczać w miejscach wskazanych w dokumentacji projektowej. Elementy przelotu przepustu zamknięte można składać wylotem do góry.

Transport powinien odbywać się w wagonach kolejowych, samochodach ciężarowych lub innych środkach transportowych, w liczbie sztuk nie przekraczającej dopuszczalnego obciążenia środka transportu. Układanie elementów w wagonach powinno odbywać się otworem do góry dla wszystkich elementów przelotowych. Rozmieszczenie elementów na środkach transportu powinno być symetryczne. Elementy należy układać na podkładach drewnianych o wymiarach przekroju co najmniej 10x5 cm z odstępami pomiędzy elementami umożliwiającymi rozładowanie. Podkłady powinny wystawać poza obręb elementu co najmniej 30 cm. Do transportu można przekazać elementy, w których beton osiągnął wytrzymałość co najmniej 0,75 R.

#### **4.2.4. Transport materiałów do wykonania przykrycia dylatacyjnego w płycie nadbetonu**

Taśmy dylatacyjne należy transportować w oryginalnych opakowaniach producenta. Dostarczoną taśmę należy bezzwłocznie ostrożnie rozładować sprawdzając kompletność i stan taśmy. Taśmy należy składować na podkładzie drewnianym lub innym twardym i równym, np. betonie. Taśmy należy okryć folią. Zdeformowane w czasie transportu lub składowania taśmy należy rozłożyć na równym podłożu - powinny powrócić do pierwotnego kształtu w temp. 20-25<sup>0</sup>C, ewentualnie można je podgrzać miejscowo gorącym powietrzem. W okresie zimowym taśmy powinny być składowane w magazynie.

Płyty korkowe należy przewozić i składować zgodnie z wymaganiami producenta.

#### **4.2.5. Transport środka szczepnego**

Środek szczepny powinien być transportowany w oryginalnych opakowaniach Producenta. Na każdym opakowaniu powinna być umieszczona etykieta zawierająca następujące dane:

- nazwę i adres producenta
- nazwę wyrobu
- masę netto
- datę produkcji i okres przydatności do stosowania
- warunki przechowywania
- ogólne zasady stosowania
- numer PN lub aprobaty technicznej.

Środek szczepny należy przechowywać w pomieszczenia zadaszonych, suchych, zabezpieczonych przed działaniem mrozu. Należy ściśle przestrzegać

**4.2.6.** Transport materiałów do wykonania robót betonowych – wg ST ścianki czołowe

**4.2.7.** Transport materiałów do wykonania robót zbrojeniowych - wg ST ścianki czołowe

**4.2.8.** Transport materiałów do wykonania izolacji cienkiej bitumicznej wg uznania wykonawcy

**4.2.9.** Transport materiałów do układania izolacji grubej wg uznania wykonawcy

### **5. WYKONANIE ROBÓT**

#### **5.1. OGÓLNE WARUNKI WYKONYWANIA ROBÓT**

Ogólne warunki wykonywania robót podano w ST D-M-00.00.00 „Wymagania ogólne”

Wykonanie przepustów powinno być zgodne z odpowiednimi rysunkami zawartymi w Dokumentacji Projektowej.

#### **5.2. ROBOTY PRZYGOTOWAWCZE**

Wykonawca zobowiązany jest do przygotowania Terenu Budowy w zakresie:

- odwodnienia robót i terenu budowy,
- regulacji ciekłu na odcinku posadowienia przepustu.

Zakres robót odwadniających należy dostosować do aktualnych warunków gruntowo – wodnych w trakcie wykonywania robót.

W trakcie robót Wykonawca jest zobowiązany do ciągłej kontroli warunków gruntowych i porównywania ich z dokumentacją projektową. Niezgodność właściwości gruntu wydobywanego z danymi zawartymi w dokumentacji projektowej powinna być odnotowana w Dzienniku Budowy.

W trakcie funkcjonowania odwodnienia należy za pomocą właściwych metod analizować wyniki pomiarów kontrolnych, umożliwiających ocenę wpływu odwodnienia na warunki geotechniczne, zachowanie się odwadnianego obiektu i jego otoczenia. W tym celu konieczny jest monitoring poziomu ZWG, ciśnienia wody w porach gruntu i w razie potrzeby także przenieszczeń gruntu.

W przypadku niezgodności warunków gruntowo-wodnych z dokumentacją projektową Inspektor nadzoru w uzgodnieniu z projektantem zdecydować o dalszym postępowaniu.

Sposób odwodnienia wykopów nie może powodować osłabienia lub zniszczenia naturalnej struktury gruntu.

Wykonawca musi zapewnić stabilne w czasie obniżenie ZWG lub ciśnienia porowego. Skutkiem obniżenia ZWG nie może być naruszenie stateczności skarp wykopów. Nie może też nastąpić nadmierne podnoszenie się dna wykopu lub jego przebicie na skutek nadwyżki ciśnienia wody.

W przypadku, gdy zachodzi potrzeba sprowadzenia do wykopu wód opadowych z terenu przylegającego do wykopu, w skarpię powinny być wykonane odpowiednio umocnione spływy (betonowe, z bruku), w miejscach z góry do tego przeznaczonych. W razie potrzeby dolne części skarp, narażone na niszczące działanie wody można wzmacniać płytami betonowymi prefabrykowanymi lub wykonać z betonu układanego bezpośrednio na zboczach skarp.

Niedopuszczalne jest pompowanie wody gruntowej bezpośrednio z dołów fundamentowych w gruntach sypkich drobnoziarnistych.

Niedopuszczalne jest naruszenie struktury mieszanki betonowej przez pompowanie wody bezpośrednio z wykopu podczas betonowania.

Urządzenia odprowadzające wodę należy kontrolować w trakcie robót.

### 5.3. WYKOPY

#### 5.3.1. Wymagania ogólne dla wykonania wykopów

- a) W przypadku natrafienia, w trakcie wykonywania robót ziemnych, na wykopaliska archeologiczne, roboty powinny być wstrzymane do czasu podjęcia przez Wojewódzkiego Konserwatora Zabytków odpowiednich decyzji.
- b) W przypadku natrafienia w czasie wykonywania wykopu, na głębokości posadowienia fundamentu, na grunt o nośności mniejszej od przewidzianej w dokumentacji projektowej oraz w razie natrafienia na kurzawkę, roboty ziemne należy przerwać i powiadomić Inspektora Nadzoru w celu ustalenia odpowiednich zabezpieczeń.
- c) Jeżeli na terenie robót ziemnych napotyka się na materiały niebezpieczne Wykonawca powinien natychmiast powiadomić o tym Inspektora nadzoru. Wykonawca powinien podjąć wszelkie środki w celu bezpiecznego przekazania i składowania takich materiałów po konsultacji z odpowiednimi służbami.
- d) Jeżeli na terenie robót ziemnych zostanie stwierdzone występowanie urządzeń podziemnych nie przewidzianych w dokumentacji projektowej (instalacje wodociągowe, kanalizacyjne, ciepłne, gazowe, elektryczne), wówczas roboty należy przerwać, powiadomić Inspektora Nadzoru, a dalsze prace prowadzić po uzgodnieniu trybu postępowania z instytucjami sprawującymi nadzór nad tymi urządzeniami.
- e) W przypadku natrafienia w trakcie robót ziemnych na materiały niebezpieczne należy bezzwłocznie powiadomić odpowiednie służby.
- f) Metoda wykonania wykopów powinna być dobrana w zależności od wielkości robót, głębokości wykopu, ukształtowania terenu, rodzaju gruntu oraz posiadanego sprzętu mechanicznego.
- g) Wykopy fundamentowe powinny być wykonywane w takim okresie, żeby po ich zakończeniu można było przystąpić natychmiast do wykonywania przewidzianych w nich robót i szybko zlikwidować wykopy przez ich zasypanie.
- h) Skarpy wykopów powinny być zabezpieczone przed niszczącym działaniem wód opadowych
- i) Wykopy o głębokości powyżej 4,0 m należy wykonywać stopniami (piętami) z tym, że z każdego stopnia powinien być urządzony wjazd dla środków transportowych oraz przewidziane odprowadzenie wody uniemożliwiające jej spływanie na stopnie położone niżej. Przy ręcznym odspajaniu gruntu zaleca się wykonanie stopni o wysokości nie większej niż 1,5 m.
- j) Zapewnienie bezpieczeństwa konstrukcji znajdujących się na, przyległym do robót ziemnych, terenie należy do obowiązków Wykonawcy.
- k) Zaleca się wykonywanie wykopów szerokoprzestrzennych ręcznie do głębokości nie większej niż 2,0 m a koparką do 4,0 m. Jeżeli w dokumentacji projektowej nie podano inaczej, minimalne bezpieczne nachylenie skarp wykopów o głębokości do 4,0 m powinno wynosić:
  - w gruntach niespoistych oraz w gruntach spoistych w stanie plastycznym 1:1,5
  - w mieszanina frakcji piaskowej z iłową i pyłową o  $I_p \leq 10\%$  oraz w rumoszach zwietrzelinowych zawierających powyżej 2% frakcji iłowej 1 :1,25
  - w iłach i mieszaninach frakcji iłowej z piaskową i pyłową, zawierających powyżej 10% frakcji iłowej w stanie co najmniej twar doplastycznym 1:0,5
- l) Nachylenie skarp wykopu o głębokości większej niż 4,0 m należy przyjmować na podstawie obliczeń stateczności skarpy
- m) Na pasie terenu przylegającym do górnej krawędzi wykopu, na szerokości równej trzykrotnej głębokości wykopu spadek powinien być taki, aby umożliwił odpływ wody od krawędzi wykopu
- n) Należy zwracać uwagę, aby nie naruszyć warstw gruntu poniżej projektowanego poziomu. W tym celu wykopy należy wykonywać do głębokości mniejszej niż projektowana co najmniej o 20 cm, a w wykopach wykonywanych mechanicznie o 30 do 60 cm (w zależności od rodzaju gruntu). Pozostawiona warstwa powinna być usunięta ręcznie bezpośrednio przed wykonaniem fundamentów lub innych robót.

W przypadku przegłębienia wykopu w stosunku do poziomu przewidzianego w dokumentacji projektowej, dopuszcza się wyrównanie poziomu posadowienia przez pogrubienie korka betonowego na koszt Wykonawcy.

### **5.3.2. Wykonanie wykopów w gruntach spoistych**

Wykopy należy chronić przed dopływem wody opadowej. Nie można pozwalać na gromadzenie się wody w wykopie. Dlatego należy odpompowywać lub odprowadzać wodę grawitacyjnie, również w czasie przerw w robotach i zwiększać nasilenie pompowania w okresie deszczów.

W gruntach spoistych niezależnie od sposobu wykonywania robót ziemnych zaleca się pozostawić nienaruszoną warstwę grubości 40 do 50 cm i usunąć ją możliwie na krótko przed przystąpieniem do wykonywania fundamentu.

Bezpośrednio po usunięciu ostatniej warstwy gruntu należy ułożyć beton wyrównawczy w celu zabezpieczenia podłoża przed namakaniem wodą..

### **5.3.3. Wymiary wykopów fundamentowych**

Wymiary wykopów fundamentowych powinny być dostosowane do wymiarów fundamentów budowli w planie, sposobu wykonywania wykopów, rodzaju gruntu, oraz konieczności i możliwości zabezpieczenia zboczy wykopów, poziomu wody gruntowej. W przypadku, gdy nie zachodzi możliwość wykonania bezpośredniego pochylenia skarp wykopu, należy uwzględnić w szerokości dna wykopu dodatkowo wymiary konstrukcji zabezpieczającej oraz swobodną przestrzeń na pracę ludzi.

### **5.3.4 Zabezpieczenie ścian wykopów**

Zabezpieczenie skarp powinno być dostosowane do właściwości fizycznych gruntów występujących w danej skarpie oraz do warunków miejscowych, jakie mogą wystąpić w miejscu znajdowania się skarpy.

Ściany wykopów należy tak kształtować lub umacniać, aby nie nastąpiło obsunięcie się gruntu, przy czym należy uwzględnić wszystkie oddziaływania i wpływy, które mogłyby naruszyć stateczność gruntu. Stateczność powinna być zachowana przez cały okres planowanych robót.

Zabezpieczenie ścian wykopu należy wykonać zgodnie z dokumentacją projektową i projektem roboczym zabezpieczenia ścian wykopów.

#### **5.3.4.1. Zabezpieczenie wykopu ściankami szczelnymi**

Wykonanie zabezpieczenia ściankami szczelnymi powinno być wykonane zgodnie z PN-EN 12063:2001 Wykonawstwo specjalnych robót geotechnicznych. Ścianki szczelne i SST M.11.07.01 "Ścianka szczelna stalowa".

#### **5.3.4.2. Zabezpieczenie ścian wykopów przez rozparcie**

Jeżeli Wykonawca zdecyduje o wykonaniu umocnienia ścian wykopu przez rozparcie, to należy wykonać wg następujących zasad:

- a) górne krawędzie bali przyściennych powinny wystawać ponad teren na wysokość 10÷15 cm,
- b) rozpory muszą mieć trwałe zabezpieczenia przed opadnięciem w dół,
- c) krawędzie wykopu należy zabezpieczyć szczelnie balami lub płytami żelbetowymi w przypadku przewidywanego ruchu pojazdów przy wykopie,
- d) w wykopie rozpartym o głębokości większej od 1 m należy wykonać dogodne wyjście awaryjne w odległościach nie większych niż 30 m.

Stan konstrukcji podporowych i rozporowych należy sprawdzać okresowo, a obowiązkowo niezwłocznie po wystąpieniu niekorzystnych czynników takich jak duże opady atmosferyczne, mróz a zauważone usterki usuwać przed przystąpieniem do robót w wykopie.

Rozbiórka zabezpieczeń ścian wykopu powinna być prowadzona w miarę wykonywania zasyпки. Pozostawienie obudowy dopuszczalne jest tylko w przypadkach technicznej niemożliwości jej usunięcia lub gdy wydobywanie elementów obudowy zagraża bezpieczeństwu pracy albo stwarza możliwości uszkodzenia konstrukcji wykonanego obiektu.

## **5.4. ŁAWY FUNDAMENTOWE**

Fundament należy tak ukształtować, aby po zakończeniu osiadań niweleta dna przepustu była linią prostą pokrywającą się z niweletą cieku lub przejścia wewnątrz przepustu. Aby to uzyskać należy stosować wzniesienie konstrukcyjne fundamentu, którego wielkość w zależności od cech podłoża, należy odczytać z wykresów zamieszczonych w Katalogu Prefabrykatów. Ławy fundamentowe należy wykonać z betonu C16/20.

## 5.5. WYKONANIE KORPUSU PRZEPUSTU Z ELEMENTÓW PREFABRYKOWANYCH

Elementy prefabrykowane przepustu powinny być ustawiane na przygotowanym podłożu (ławie) zgodnie z dokumentacją projektową, na 2 cm warstwie zaprawy cementowo-piaskowej o właściwościach wg pkt. 2.8. Prefabrykaty należy ustawiać z przerwą o szerokości zależnej od światła prefabrykatu, tj. o szerokości 1.0 cm dla światła  $B_c < 200$  cm, 1.5 cm dla światła  $200 \text{ cm} < B_c < 300$  cm i 2.0 cm dla światła  $B_c > 300$  cm.

Należy zwrócić szczególną uwagę na osiowość ustawienia prefabrykatów. Przerwę między prefabrykatami należy uszczelnić wg pkt. 5.6.

Prefabrykaty będą zespolone z betonem ścianek czołowych oraz z płytą zespalającą za pomocą łączników zabetonowanych w prefabrykacie zgodnie z dokumentacją projektową, w Wytwórni.

Przed połączeniem prefabrykatów z betonem wlotu/wylotu oraz płytą zespalającą należy powierzchnię prefabrykatu odpowiednio przygotować - wg pkt. 5.6.

## 5.6. WYKONANIE PRZYKRYCIA SZCZELINY DYLATACYJNEJ MIĘDZY PREFABRYKATAMI I W PŁYTCIE NADBETONU

Przed ułożeniem materiału wypełniającego szczelinę między prefabrykatami należy powierzchnię betonu dokładnie oczyścić (szczotkami lub sprężonym, odolwionym powietrzem). Następnie należy umieścić w szczelinie wkładkę uszczelniającą. Nie należy układać wkładek w temperaturze niższej niż  $-5^{\circ}\text{C}$ . Wkładki powinny być czyste i suche. Podczas układania wkładki należy przestrzegać zaleceń Producenta. Jeżeli Producent wkładek uszczelniających tak wymaga, wkładkę należy ułożyć, gdy ustawiony jest jeden z prefabrykatów, przyciskając lub przyklejając wkładkę do jego powierzchni, a następnie docisnąć do niej drugi prefabrykat.

Płyty korkowe należy przycinać do żądanych rozmiarów przy użyciu ręcznej piły lub noża. Należy przymocować je do powierzchni betonowej za pomocą firmowych łączników lub kleju. Przed przymocowaniem, należy sprawdzić czy powierzchnia betonu jest czysta, sucha i pozbawiona pyłów, w celu zapewnienia dobrej przyczepności płyty.

Taśmy dylatacyjne należy mocować zgodnie z zaleceniami Producenta. Jeżeli Producent nie zaleca inaczej należy przestrzegać podanych poniżej zasad.

Wymagania ogólne układania taśm:

- a) Taśmy należy układać symetrycznie w stosunku do osi szczeliny dylatacyjnej, taśmy powinny być mocowane w sposób uniemożliwiający zmiany ich położenia w trakcie betonowania
- b) Nie należy stosować elementów mocujących i podporowych mogących spowodować penetrację wody
- c) Należy unikać bezpośredniego kontaktu taśm ze zbrojeniem
- d) Taśmy zewnętrzne powinny przylegać ściśle do podłoża
- e) Do betonowania taśm można przystąpić po upewnieniu się, że są one wolne od zanieczyszczeń, resztek starego betonu i, że nie są uszkodzone
- f) W trakcie układania pierwszej warstwy betonu szczególną uwagę należy zwrócić, aby pod taśmami nie tworzyły się pustki powietrzne

Taśmy powinno się montować (spawać) w czasie suchej i ciepłej pogody. Montowane taśmy powinny być suche. Taśmy należy montować przed ułożeniem zbrojenia, względnie można je montować do deskowania. Mocując taśmy do deskowania należy zwrócić uwagę, aby przy późniejszym rozdeskowywaniu taśmy nie uległy uszkodzeniu czy poluzowaniu.

Jeżeli betonowanie następuje etapami, fragmenty taśm dylatacyjnych nie zabetonowane w poprzednim etapie powinny zostać ułożone na betonie podkładowym i do kolejnego betonowania powinny zostać przysypane piaskiem, co będzie je chronić przed zabrudzeniem i uszkodzeniami. Przed następnym etapem betonowania piasek należy usunąć.

Taśmy powinny być mocowane w sposób trwały za pomocą firmowych klamer mocujących lub gwoździ (do deskowania), wykorzystując obrzeża kotwiące i wypusty kotwiące ukształtowane w taśmach.. Gwoździe na skrajnych wypustkach należy odginać pod kątem, żeby nie uszkodzić skrajnego zębra taśmy.

Przed betonowaniem należy sprawdzić czy:

- taśma jest we właściwym położeniu i jest trwale zamocowana

- czy zbrojenie nie uszkadza taśmy
- czy taśma jest czysta, wolna od olejów i tłuszczu, resztek betonu z poprzedniej fazy betonowania itp
- czy nie ma zanieczyszczeń między wypustami kotwiącymi taśm
- czy taśma jest dobrze zamocowana do deskowania
- przy wibrowaniu betonu należy unikać kontaktu taśmy i jej zamocowania z buławą

Zgrzewanie taśm PCV:

- Taśmę należy przyciąć dokładnie równo, pod kątem prostym
- Taśmy należy spawać czołowo. Spawanie należy rozpocząć od kanału elastycznego. Po każdym pojedynczym pociągnięciu kolbą spawalniczą należy oczyścić szczotką drucianą (usuwać szlak materiałową). W zimie taśmy należy ogrzać. Rozgrzaną kolbę należy chronić przed wiatrem i zimnem np. skrzynką kontaktową. W złych warunkach atmosferycznych należy ustawiać namiot foliowy, gdyż wilgoć utrudnia jednorodne topienie materiału (pęcherze pary).
- Dla mechanicznego wzmocnienia stosuje się taśmę spawalniczą
- Połączenia czołowe zaleca się wykonywać aparatem spawalniczym dostarczonym przez Producenta taśm

Przy rozdeskowywaniu konstrukcji należy zwrócić uwagę na następujące elementy:

- taśma nie powinna ulec poluzowaniu, przy taśmach zewnętrznych należy wydłużyć termin rozdeskowywania, szczególnie wysokie niebezpieczeństwo poluzowania taśmy występuje przy mocowaniu taśmy do deskowania
- zauważone rysy lub inne uszkodzenia należy natychmiast oznaczyć
- uszkodzenia należy bezzwłocznie naprawić
- w przypadku dłuższej przerwy między etapami betonowania fragmenty taśmy do zabetonowania w następnym etapie powinny być chronione przed przypadkowym uszkodzeniem (np deskowaniem ochronnym lub konstrukcją ochronną), uwzględniając możliwość późniejszego odslonięcia taśmy.

Czołowe złącza taśm dylatacyjnych z PCV w tym samym przekroju mogą być wykonywane na budowie. Taśmę ucina się prostopadle do osi podłużnej. Końce taśm umieszcza się w specjalnym przyrządzie obróbkowym w odpowiedniej pozycji. Podgrzane ostrze noża spawalniczego jest wprowadzane między końce taśmy, które są stopione. Ostrze usuwa się, a końcówki taśmy są dociśnięte, przez co uzyskuje się całkowite zespolenie. Taśmy należy mocować w specjalnych, firmowych deskowaniach tak, aby nie nastąpiła deformacja taśmy pod wpływem ciężaru układanego betonu. W celu uniknięcia deformacji taśmy należy przymocować ją drutem wiązałkowym do zbrojenia ściany, wykorzystując specjalne otwory w taśmie. Taśm uszczelniających nie wolno dziurawić, przybijać gwoździami do desek (poza przeznaczonymi do tego celu otworami), nie wolno też prowadzić robót spawalniczych, ani używać otwartego ognia w pobliżu montowanych taśm uszczelniających. Należy zwracać szczególną uwagę na właściwe zagęszczanie betonu w trakcie betonowania w celu uniknięcia późniejszych raków i pustek.

## **5.7. POŁĄCZENIE BETONU PREFABRYKATU ZE ŚWIEŻYM BETONEM**

### **5.7.1. Przygotowanie podłoża i środka szepnego**

Górną powierzchnię prefabrykatów do połączenia z betonem zespalającym oraz czołowe powierzchnie prefabrykatów skrajnych do połączenia z betonem wlotu i wylotu należy odpowiednio przygotować.

Przygotowanie podłoża pod zastosowanie środka szepnego obejmuje:

- usunięcie pozostałości powłok ochronnych i pielęgnacyjnych oraz powierzchniowych zanieczyszczeń, szkodliwych substancji mogących mieć wpływ na połączenie nakładanego materiału z betonem lub na korozję stali zbrojeniowej,
- usunięcie mleczka cementowego i słabo związanych warstw betonu,
- usunięcie - odkucie otuliny betonowej skorodowanych prętów,

- oczyszczenie odsłoniętych prętów zbrojeniowych (w tym łączników do zespolenia ze świeżym betonem zakotwionych w prefabrykacie) do stopnia czystości Sa 2 wg PN-ISO 8501-1:1996[35]

Właściwe przygotowane podłoże powinno charakteryzować się średnią wytrzymałością na odrywanie powyżej 1,5 MPa wg PN-EN 1542:2000 [36], i wartością minimalną 1,0 MPa.

Czyszczenie podłoża należy wykonać przez piaskowanie lub śrutowanie.

Następnie należy przygotować środek szepny zgodnie z zaleceniami Producenta. Przygotowanie środka polega na wymieszaniu w odpowiednich proporcjach suchego składnika i wody. Odpowiednią ilość wody należy wlać do mieszarki wolnoobrotowej (max 500 obr/min) i stopniowo dodawać suchy składnik, dokładnie mieszając aż do uzyskania jednorodnej masy o konsystencji śmietany, (co najmniej 3 minuty).

### **5.7.2. Wykonanie zabezpieczenia antykorozyjnego zbrojenia zespalającego**

Oczyszczone pręty zbrojeniowe należy pokryć przy pomocy średniej twardości szczotki, pędzla lub rozpylacza środkiem antykorozyjnym o grubości warstwy zalecanej przez Producenta. Należy przestrzegać czasu, jaki powinien upłynąć między układaniem kolejnych warstw oraz między nałożeniem środka i rozpoczęcia układania betonu.

### **5.7.3. Nakładanie warstwy szepnej**

Należy przestrzegać warunków podanych przez Producenta w karcie technicznej. Zwykle wymagane jest przed nałożeniem środka zwilżenie podłoża czystą wodą aż do nasycenia. Warstwę szepną wykonuje się poprzez nałożenie materiału szczotką, pędzlem lub natryskiem. Warstwa szepna musi zostać dobrze wtarta w podłoże w celu osiągnięcia dobrego związania z podłożem. Świeży beton zwykle nakłada się na wilgotną warstwę szepną metodą „mokre na mokre”.

## **5.8. WYKONANIE ELEMENTÓW MONOLITYCZNYCH**

Elementy monolityczne tj. płyty zespalające należy wykonać zgodnie ze Specyfikacją Techniczną dotyczącą wykonania ścianek czołowych przepustów D.03.01.01.61.

## **5.9. IZOLACJA PRZEPUSTU**

Na powierzchni nadbetonu w przepustach skrzynkowych należy ułożyć izolację grubą wywijając ją na pionowe powierzchnie prefabrykatu na długość określoną w dokumentacji projektowej nie mniej niż 25 cm. Pozostałe powierzchnie betonowe samego przepustu oraz wlotów i wylotów i płyt przejściowych, stykające się z gruntem należy pokryć izolacją cienką.

Styki pomiędzy prefabrykatami na ścianach bocznych przepustu rurowego i skrzynkowego należy przykryć pasami z dwóch warstw izolacji grubej szerokości ok. 30 cm.

### **5.9.1 Izolacja cienka**

#### **5.9.1.1 Ogólne warunki prowadzenia robót izolacyjnych**

Przy wykonywaniu prac izolacyjnych należy bezwzględnie przestrzegać zaleceń producenta materiału dotyczących wymaganych warunków atmosferycznych: temperatury i wilgotności powietrza. Jeżeli producent materiałów nie podaje inaczej, to prace izolacyjne należy wykonywać przy dobrej pogodzie, niedopuszczalne jest prowadzenie robót w czasie silnego wiatru, podczas opadów śniegu, deszczu i mżawki, bezpośrednio po opadach oraz przed spodziewanymi opadami, a także w czasie, gdy wilgotność względna powietrza jest większa niż 85%. Roboty można prowadzić, gdy temperatura powietrza oraz podłoża jest wyższa od +5°C i niższa od +35°C. W pobliżu wykonywanych robót nie mogą być składane żadne materiały sypkie i pyłące. Przed nałożeniem pierwszej warstwy izolacji cienkiej (warstwy gruntującej), Wykonawca powinien sprawdzić czy wilgotność podłoża gruntowego jest zgodna z wymaganiami producenta. Jeśli producent nie określa innych wymagań wilgotność podłoża na głębokości 20 mm nie powinna być wyższa niż 4%. Jeśli powyższy warunek nie jest spełniony, Wykonawca przed rozpoczęciem robót powinien zastosować system osuszania podłoża betonowego zaakceptowany przez Inspektora Nadzoru.



Mas izolacyjnych stosowanych na zimno nie wolno podgrzewać na otwartym ogniu. W okresie chłódów materiały te doprowadza się do temperatury roboczej 18<sup>o</sup>C przez ogrzewanie beczek w gorącej wodzie lub w ogrzanych pomieszczeniach (cieplakach). Dostarczone na budowę gotowe preparaty nie mogą być rozcieńczane rozpuszczalnikami ani mieszane z innymi materiałami izolacyjnymi.

W trakcie wykonywania robót należy ściśle przestrzegać przepisów bezpieczeństwa, ponieważ materiały stosowane do wykonania izolacji są łatwopalne. Należy unikać otwartego ognia w promieniu 20 metrów od miejsca pracy lub składowania materiałów.

#### **5.9.1.2 Gruntowanie podłoża**

Przed przystąpieniem do robót izolacyjnych należy obniżyć poziom wody gruntowej do co najmniej 30 cm poniżej układanej warstwy izolacji i zapewnić utrzymanie tego poziomu w czasie trwania robót. W przypadku konieczności zagruntowania wilgotnej powierzchni należy użyć roztworów depresyjnych szybko rozpadających np. asfaltowej emulsji kationowej spełniającej wymagania PN-B-24003:1997[4]. Jest to jednak przypadek szczególny, wymagający pisemnej zgody Inspektora Nadzoru.

W pierwszej kolejności należy zagruntować powierzchnię przy narożach wklęsłych i wypukłych. Do gruntowania powierzchni betonowej asfaltowym środkiem gruntującym można przystąpić, gdy beton jest w wieku co najmniej 14 dni, ale zaleca się 28 dni. Gruntowanie podłoża wykonuje się przez jednokrotne pomalowanie powierzchni roztworem asfaltowym w ilości zalecanej przez producenta (zwykle jest to od 0,3 do 0,45 kg/m<sup>2</sup>). Zużycie materiału jest zależne od rodzaju roztworu asfaltowego oraz od chłonności podłoża. Gruntowanie wykonuje się za pomocą wałków malarskich lub szczotek dekarских. Czas schnięcia roztworu asfaltowego jest zależny od rodzaju stosowanych rozpuszczalników oraz od warunków pogodowych (temperatury otoczenia podczas wykonywania robót i wiatru). Optymalny czas schnięcia roztworu asfaltowego powinien wynosić od 30 min do 4 godz., ale nie powinien przekraczać 6 godz. Gdy gruntowana powierzchnia pozostaje lepka przez dłuższy czas może zostać zapyłona.

Prawidłowo zagruntowana powierzchnia po wyschnięciu roztworu asfaltowego powinna mieć jednolitą barwę czarną lub ciemnobrązową, bez smug i przebarwień. Przebarwienia powstają w miejscach, gdzie ułożono zbyt cienką warstwę roztworu asfaltowego lub gdzie podłoże było zatłuszczone i roztwór asfaltowy z niego spłynął. Gruntowanie roztworem asfaltowym należy wykonywać jednokrotnie, a ułożona warstwa roztworu asfaltowego nie powinna być zbyt gruba. Należy zużyć tylko tyle środka gruntującego, ile beton zdoła całkowicie wchłonąć tak, aby na powierzchni nie pozostała powłoka z warstewki asfaltu. W przypadku dwukrotnego gruntowania lub ułożenia bardzo grubej warstwy roztworu asfaltowego, na powierzchni roztworu utworzy się błonka, pod którą pozostaną resztki rozpuszczalnika, które w sposób istotny osłabiają przyczepność kolejnych warstw izolacji do podłoża.

#### **5.9.1.3 Układanie kolejnych warstw izolacji cienkiej**

Przed ułożeniem następnych warstw izolacji zagruntowana powierzchnia powinna być całkowicie sucha. Można to sprawdzić przez dotknięcie zagruntowanej powierzchni suchą, czystą dłońią (nie zatłuszczoną lub zakurzoną), gdy dłoń nie przykleja się i pozostaje czysta oznacza to, że roztwór gruntujący jest już dostatecznie suchy. Zagruntowaną powierzchnię należy powlec roztworem asfaltowym dwukrotnie. Zużycie materiału wynosi około 0,8 do 1,0 kg/m<sup>2</sup> dla jednej warstwy.

### **5.9.2 Izolacja gruba**

Izolację układa się na odpowiednio wytrzymałym mechanicznie, suchym, czystym, równym i gładkim podłożu. Jeżeli producent w kartach technicznych nie podaje inaczej, to izolację można układać na betonie po co najmniej 14 dniach od jego ułożenia, gdy dojrzewanie betonu następowało w temperaturze co najmniej 15<sup>o</sup>C.

W przypadku, gdy dojrzewanie betonu następowało w temperaturze niższej, okres oczekiwania przed rozpoczęciem robót izolacyjnych należy odpowiednio wydłużyć.

Przygotowane podłoże powinno spełniać wymagania:

- wytrzymałość gwarantowana na ściskanie powinna być nie mniejsza niż wynikająca z przyjętej klasy betonu,
- wytrzymałość betonu na rozciąganie badana metodą „pull-off” powinna wynosić co najmniej 2,0 MPa. Sprawdzenie wytrzymałości podłoża na odrywanie wykonywane metodą „pull-off” przy średnicy krążka próbnego  $\varnothing$  50 mm powinno być przeprowadzone wg zasady: 1 oznaczenie na 25 m<sup>2</sup> izolowanej powierzchni i min. 5 oznaczeń wg PN-92/B-01814 [13],
- podłoże powinno być suche: beton w stanie powietrzno-suchym, bez widocznych śladów wilgoci i spowodowanych wilgocią zacieмnień; przy pomiarze wilgotności wilgotnościomierzem elektronicznym za podłoże suche należy przyjąć beton o wilgotności mniejszej od 4%; pomiarów wilgotności płyty należy dokonywać przyrządem wycechowanym do pomiaru wilgotności materiałów o porowatości nie przekraczającej 10%,

- podłoże powinno być czyste: powierzchnia betonu wolna od luźnych frakcji pyłów, plam oleju, smarów i innych zanieczyszczeń; ocenę czystości podłoża wykonuje się wizualnie,
- podłoże powinno być gładkie: za podłoże gładkie uznaje się powierzchnie nie wykazujące lokalnych nierówności:
- podłoże powinno być równe: szczeliny pomiędzy powierzchnią podłoża, a łatą o długości 4 m ułożoną na betonie nie powinny przekraczać 5 mm,

#### 5.9.2.1 Gruntowanie

Gruntowanie należy zawsze wykonywać zgodnie z instrukcją producenta środka gruntującego oraz tylko jednym rodzajem środka gruntującego. Podłoża zagruntowanego żywicznym środkiem gruntującym nie należy ponownie gruntować asfaltowym środkiem gruntującym i na odwrót. Ułożenie dwóch środków gruntujących: asfaltowego i żywicznego jednego na drugim jest poważnym błędem, który całkowicie zniszczy przyczepność izolacji do podłoża.

Należy unikać chodzenia po świeżo zagruntowanym podłożu. Wykonaną warstwę gruntującą należy chronić przed zabrudzeniem, wpływem czynników atmosferycznych. Wykonanie izolacji powinno nastąpić po utwardzeniu się powłoki z materiału gruntującego (w danej temperaturze zgodnie z zaleceniami producenta), najszybciej jak to możliwe.

Do gruntowania nowej płyty betonowej asfaltowym środkiem gruntującym można przystąpić, gdy beton jest w wieku co najmniej 14 dni. Gruntowanie podłoża wykonuje się przez jednokrotne pomalowanie powierzchni roztworem asfaltowym w ilości zalecanej przez producenta (zwykle jest to od 0,2 do 0,4 kg/m<sup>2</sup>). Zużycie materiału jest zależne od rodzaju roztworu asfaltowego oraz od chłonności podłoża. Gruntowanie wykonuje się za pomocą wałków malarskich lub szczotek dekarских. Czas schnięcia roztworu asfaltowego jest zależny od rodzaju stosowanych rozpuszczalników oraz od warunków pogodowych (temperatury otoczenia podczas wykonywania robót i wiatru).

Prawidłowo zagruntowana powierzchnia po wyschnięciu roztworu asfaltowego powinna mieć jednolitą barwę czarną lub ciemnobrązową, bez smug i przebarwień. Przebarwienia powstają w miejscach, gdzie ułożono zbyt cienką warstwę roztworu asfaltowego lub gdzie podłoże było zatłuszczone i roztwór asfaltowy z niego spłynął. W dotyku zagruntowana powierzchnia powinna być sucha, tzn. nie kleić się do skóry ręki oraz nie zostawiać żadnych śladów na skórze.

Gruntowanie roztworem asfaltowym należy wykonywać jednokrotnie, a ułożona warstwa roztworu asfaltowego nie powinna być zbyt gruba. W przypadku dwukrotnego gruntowania lub ułożenia bardzo grubej warstwy roztworu asfaltowego, na powierzchni roztworu utworzy się błonka, pod którą pozostaną resztki rozpuszczalnika, które w sposób istotny osłabiają przyczepność papy do podłoża.

Do przyklejenia papy zgrzewalnej można przystąpić dopiero po całkowitym wyschnięciu środka gruntującego.

#### 5.9.2.2 Układanie izolacji z pap zgrzewalnych

Izolację z papy zgrzewalnej wykonuje się przez przyklejenie warstwy papy na zagruntowanym podłożu. Podłoże może być zagruntowane asfaltowym lub żywicznym środkiem gruntującym. Do przyklejania papy można przystąpić po całkowitym wyschnięciu asfaltowego środka gruntującego lub po utwardzeniu żywicznego środka gruntującego. Przyklejanie papy rozpoczyna się od zamontowania rolki papy w uchwytach palnika. Podczas klejenia powierzchnię arkusza papy podgrzewa się palnikiem gazowym do roztopienia asfaltu na spodniej stronie arkusza. Podczas pracy palnik przesuwają się, a rolka papy jest rozwijana i doklejana do podłoża. Do klejenia arkuszy należy stosować palniki gazowe, które umożliwiają nadtopienie papy jednocześnie na całej szerokości arkusza. Bardzo ważnym czynnikiem, decydującym o jakości wykonywanej izolacji jest dostarczenie odpowiedniej ilości energii cieplnej podczas nadtapiania arkusza. Roztopieniu powinna ulec cała warstwa asfaltu znajdująca się pod osnową. Asfalt ten powinien spływać z rolki na podłoże tworząc przed rolką warstwę płynnego asfaltu o szerokości około 8 do 10 cm. Rozwijana z rolki papa powinna „topić” się w roztopionym asfalcie i jednocześnie wyciskać nadmiar roztopionego asfaltu tak, aby przez cały czas przed rozwijaną rolką papy utrzymywała się warstewka płynnego asfaltu o podanej wyżej szerokości. Płynny asfalt powinien wypływać także na boki rolki na szerokości około 2 do 6 cm.

Gdy przyklejany arkusz się kończy, jego krawędź należy podtrzymać metalową „laską”, nadtopić od spodu małym jednopłomieniowym palnikiem i dopiero wtedy położyć na podłożu.

Poszczególne arkusze papy łączy się ze sobą na zakład:

- poprzeczny (równoległe do długości arkusza papy) o szerokości 8 cm,
- podłużny (równoległe do szerokości arkusza papy) o szerokości 15 cm.

Styki podłużne sąsiadujących arkuszy należy przesunąć względem siebie o co najmniej 50 cm. Nie wolno dopuścić, aby w jednym miejscu nachodziły na siebie 4 arkusze papy. Gdy zachodzi konieczność przyklejenia w jednym miejscu 4 arkuszy, należy zawczasu wyciąć i usunąć naroże najniższego położonego arkusza papy.

## **5.10 Zasyпка przepustu**

### **5.10.1. Ułożenie zasypek**

Zасыpywanie wykopów powinno być przeprowadzone bezpośrednio po wykonaniu w nich i odbiorze projektowanych robót. Grunt zasypowy powinien spełniać wymagania podane w pkt. 2.

### **5.10.2 Zagęszczenie gruntu zasypowego**

Grunt należy zagęszczać niezwłocznie po wbudowaniu.

Każda warstwa gruntu nasypowego powinna być zagęszczana mechanicznie. Kolejną warstwę gruntu można układać po stwierdzeniu uzyskania wymaganych parametrów już ułożonej warstwy. Należy zwrócić uwagę, aby podczas zagęszczania nie uszkodzić izolacji.

Grubość zagęszczanych warstw winna wynosić:

- a) przy zagęszczaniu lekkimi walcami - max. 0,2 m,
- b) przy zagęszczaniu walcami wibracyjnymi, wibratorami lub ubijakami mechanicznymi - max. 0,4 m,
- c) przy ubijaniu ciężkimi tarczami - od 0,5 m do 1,0 m w zależności od ich masy i wysokości spadania, przy czym grubość ubijanej warstwy nie powinna być większa od średnicy tarczy.

W okolicach urządzeń lub warstw odwadniających oraz instalacji grunt powinien być zagęszczany ręcznie do wysokości około 30 cm powyżej urządzenia lub warstwy odwadniającej, w taki sposób aby nie uszkodzić systemu odwadniającego.

Zagęszczanie gruntu powinno odbywać się przy jednoczesnej, stałej kontroli laboratoryjnej.

Wskaźnik zagęszczenia powinien wynosić co najmniej:

- 1,03 wg Proctora dla górnej warstwy nasypu do głębokości 1,20 m
- 1,0 wg Proctora dla warstwy poniżej 1,20 m
- 0,97 wg Proctora dla stożków nasypu

Wilgotność technologiczna gruntu w czasie jego zagęszczania powinna być dostosowana do metody zagęszczania, rodzaju gruntu i rodzaju stosowanego sprzętu. Decydującym kryterium jest możliwość uzyskania wymaganego zagęszczenia gruntu. W przypadku zagęszczania walcami statycznymi wilgotność powinna być zbliżona do optymalnej (z tolerancją  $\pm 2\%$ ), w przypadku użycia sprzętu wibracyjnego zalecana jest wilgotność mniejsza od optymalnej, ustalona na podstawie wstępnych prób na poletku doświadczalnym. Jeżeli wilgotność gruntu przeznaczonego do zagęszczania jest większa od wilgotności optymalnej o wartość większą od odchyłek podanych w pkt.6., to grunt należy przesuszyć w sposób naturalny lub ulepszyć przez zastosowanie dodatku spoiw. Jeżeli zachodzi taka potrzeba, to zaleca się zwiększenie wilgotności gruntu przez zraszanie wodą.

Przy zagęszczaniu gruntów nasypowych, dla uzyskania równomiernego wskaźnika należy:

- rozścielać grunt warstwami poziomymi o równej grubości, sposobem ręcznym lub lekkim sprzętem mechanicznym,
- warstwę nasypanego gruntu zagęszczać na całej szerokości, przy jednakowej liczbie przejść sprzętu zagęszczającego,
- prowadzić zagęszczenie od krawędzi ku środkowi nasypu.

Obiekty obsypywane obustronnie powinny być obsypywane i zagęszczane równomiernie z obu stron. Trudnodostępne miejsca przestrzeni mogą być wypełnione gruntem stabilizowanym cementem. Niedopuszczalne jest ich wypełnienie upłynnionym gruntem niespoistym.

## **6. KONTROLA JAKOŚCI ROBÓT**

### **6.1. OGÓLNE ZASADY KONTROLI JAKOŚCI ROBÓT**

Ogólne zasady kontroli jakości robót podano w ST D-M-00.00.00 „Wymagania ogólne” [1]

### **6.2. KONTROLA WYKONANIA ROBÓT**

#### **6.2.1. Kontrola wykonania wykopów**

##### **6.2.1.1 Badania przed przystąpieniem do robót**

Przed rozpoczęciem robót Wykonawca jest zobowiązany do porównania faktycznego poziomu terenu z rzędnymi przyjętymi w dokumentacji projektowej.

Przed przystąpieniem do robót Wykonawca również powinien uzyskać wymagane dokumenty, dopuszczające do obrotu i powszechnego stosowania materiały do zabezpieczeń ścian wykopów (certyfikaty zgodności, deklaracje zgodności, aprobaty techniczne, ew. badania materiałów wykonane przez dostawców itp.), potwierdzające zgodność materiałów z wymaganiami projektu roboczego umocnienia dostarczonego przez Wykonawcę.

### 6.2.1.2 Badania w trakcie i po wykonaniu robót

W trakcie robót Wykonawca powinien kontrolować na bieżąco:

- a) zgodność warunków gruntowo-wodnych z dokumentacją projektową, przez wykonanie szczegółowych badań geologiczno-gruntowych wg norm PN- B-06050:1999], PN-B-04452:2002 i PN-88/B-04481
- b) zgodność wykonywanych robót z dokumentacją projektową; dopuszczalne odchyłki od ustaleń dokumentacji projektowej wynoszą:
  - dla rzędnych dna wykopu pod łąwy fundamentowe:  $\pm 2$  cm
  - dla wymiarów w planie wykopu o szerokości dna  $>1,5$  m:  $\pm 15$  cm
  - dla wymiarów w planie wykopu o szerokości dna  $<1,5$  m:  $\pm 5$  cm
- c) funkcjonowanie systemu odwodnienia
- d) sprawdzenie umocnienia wykopu

### 6.2.2. Kontrola wykonania łąwy fundamentowej

Kontrola wykonania łąwy z betonu C16/20 polega na sprawdzeniu deklaracji zgodności producenta mieszanki betonowej.

Dopuszczalne odchyłki dla łąw fundamentowych wynoszą:

- różnice wymiarów łąwy fundamentowej w planie  $\pm 5$  cm
- różnice rzędnych wierzchu łąwy  $\pm 2$  cm

### 6.2.3. Kontrola części przelotowej

Kontrolę prefabrykatów należy przeprowadzić na podstawie atestów producenta na zgodność z wymaganiami Dokumentacji Projektowej. Odchyłki wymiarów i dopuszczalne wady powinny się mieścić w zakresie tolerancji podanych w pkt. 2.3. niniejszej ST.

Kontrola ułożenia przepustu

- odchyłka prostoliniowości mierzona łątą o długości 3 m nie powinna przekraczać 1 cm
- rzędne dna przepustu mierzone co 2 m nie powinny różnić się od projektowanych o więcej niż 1 cm
- przepusty powinny być ustawiane osiowo – należy sprawdzić wzajemną osiowość ustawienia każdej pary sąsiadujących przepustów

### 6.2.4. Kontrola przykryć dylatacyjnych między prefabrykatami i w płycie nadbetonu

- a) Materiały na podstawie aprobat technicznych i atestów producenta, potwierdzających spełnienie cech wymaganych niniejszą ST.

Wymiary taśm powinny być zgodne z podanymi przez producenta, z uwzględnieniem tolerancji. Dopuszczalne jest, że wystąpią pewne deformacje powstałe na skutek wpływów temperatury i długotrwałego składowania lub transportu ze względu na specyficzne właściwości materiałów termoplastycznych. Korekta i przywrócenie wymiarów powinno nastąpić poprzez ogrzanie taśm do temp. 60 - 80<sup>0</sup>C.

- b) Wymiary i kształt szczeliny dylatacyjnej na zgodność z dokumentacją projektową: odchylenie szczeliny od pionu nie powinno przekraczać 1%, szerokość szczeliny nie powinna różnić się od projektowanej o więcej niż 0,5 cm.
- c) Stan szczeliny dylatacyjnej przed ułożeniem materiałów wypełniających - powinna być czysta, sucha, pozbawiona pyłów prawidłowość zamocowania taśmy dylatacyjnej przed betonowaniem
  - oczyszczenie powierzchni szczeliny dylatacyjnej
  - ułożenie materiału wypełniającego przed betonowaniem drugiego elementu
- d) Stan taśm przed zamontowaniem - powinny być nieszkodzone, suche i czyste
- e) Zamocowanie taśm przed betonowaniem - taśmy powinny być zamocowane w sposób trwały, zbrojenie nie powinno dotykać do taśmy, taśmy powinny być czyste, wolne od olejów i tłuszczu, resztek betonu z poprzedniej fazy betonowania dokładność wykonania złączy spawanych - przez oględziny zewnętrzne
- f) Sprawdzenie ułożenia taśm po rozdeskowaniu konstrukcji - taśmy nie powinny ulec poluzowaniu wszelkie ewentualne uszkodzenia taśm powinny zostać naprawione

### **6.2.5. Kontrola przygotowania powierzchni prefabrykatów do połączenia ze świeżym betonem**

Należy skontrolować stan zbrojenia kotwiącego przed nałożeniem środka antykorozyjnego - powinno być oczyszczone do stopnia czystości Sa 2 wg PN-ISO 8501-1:1996 [35].

Podłoże betonowe należy skontrolować przed nałożeniem warstwy szpempnej- powinno być czyste, pozbawione wszystkich luźnych elementów. Właściwie przygotowane podłoże powinno charakteryzować się średnią wytrzymałością na odrywanie powyżej 1,5 MPa wg PN-EN 1542:2000[39], i wartością minimalną 1,0 MPa.

Nawilżona powierzchnia przed nakładaniem świeżego betonu nie powinna posiadać błonki wodnej (powierzchnia błyszcząca), lecz być matowa.

### **6.2.6. Kontrola wykonania elementów monolitycznych**

Kontrola wykonania robót betonowych w elementach monolitycznych wg ST dot. ścianek czołowych [2].

Kontrola robót zbrojarskich w elementach monolitycznych - wg [2]

### **6.2.7. Kontrola wykonania izolacji**

#### **6.2.7.1 Kontrola wykonania izolacji cienkiej:**

Kontrola wykonania robót obejmuje:

- sprawdzenie przygotowania podłoża,
- kontrolę wykonania warstwy gruntującej

po zagruntowaniu podłoża stan powłoki gruntującej należy ocenić wizualnie: przy stosowaniu asfaltowych środków gruntujących: prawidłowo zagruntowana powierzchnia powinna być czarna lub ciemnobrązowa i matowa. Po dotknięciu ręką nie powinna brudzić skóry. Kontrola grubości układanej powłoki gruntującej powinna być wykonywana na bieżąco przez sprawdzenie ilości zużytych materiałów, ilości dozowanych składników, czasu aplikacji. Z ułożenia środka gruntującego należy sporządzić protokół.

- kontrolę wykonania izolacji właściwej,

powinna być zgodna z karta techniczną materiału, wygląd zaizolowanej powierzchni - warstwa izolacji powinna stanowić jednolitą, czystą powłokę, o jednolitej barwie, bez pęcherzy, złuszczeń i innych wad, powłoka powinna ściśle przylegać do zagruntowanego podłoża.

- kontrolę warunków atmosferycznych w trakcie trwania robót

w trakcie trwania robót należy na bieżąco sprawdzać warunki atmosferyczne i porównywać je z wymaganiami producenta podanymi w kartach technicznych materiałów. Z warunków atmosferycznych należy sporządzić protokół.

#### **6.2.7.2 Kontrola wykonania izolacji grubej**

Przed przystąpieniem do robót Wykonawca powinien:

- uzyskać wymagane dokumenty, dopuszczające wyroby budowlane do obrotu i powszechnego stosowania (certyfikaty zgodności, deklaracje zgodności, aprobaty techniczne, ew. badania materiałów wykonane przez dostawców itp.),
- przedstawić karty techniczne stosowanych materiałów,

Przed zastosowaniem materiałów Wykonawca zobowiązany jest sprawdzić:

- nr produktu,
- stan opakowań materiału,
- warunki przechowywania materiału,
- datę produkcji i datę przydatności do stosowania.

Dodatkowo po otwarciu pojemnika ze środkiem gruntującym Wykonawca powinien ocenić jego wygląd.

Kontrola wykonania robót obejmuje:

- sprawdzenie przygotowania podłoża,
- kontrolę wykonania warstwy gruntującej,

Po zagruntowaniu podłoża stan powłoki gruntującej należy ocenić wizualnie:

przy stosowaniu asfaltowych środków gruntujących: prawidłowo zagruntowana powierzchnia powinna być czarna lub ciemnobrązowa i matowa. Po dotknięciu ręką nie powinna brudzić skóry,

przy zastosowaniu żywicznych środków gruntujących: prawidłowo zagruntowana powierzchnia powinna być sucha i lekko błyszcząca. Po dotknięciu ręką nie powinna brudzić skóry. Posypka piaskowa powinna być mocno przyklejona do żywicy i częściowo w nią wtopiona.

Kontrola grubości układanej powłoki gruntującej powinna być wykonywana na bieżąco przez sprawdzenie ilości zużytych materiałów, ilości dozowanych składników, czasu mieszania, czasu aplikacji (dotyczy żywicznych środków gruntujących). Z ułożenia środka gruntującego należy sporządzić protokół.

- kontrolę wykonania izolacji właściwej.
  - równość układania arkuszy i szerokość zakładów,
  - wygląd zewnętrzny układanej izolacji – ocena wizualna: prawidłowo wykonana izolacja z papy zgrzewalnej powinna mieć jednolity wygląd i jednolitą barwę. Niedopuszczalne są przebarwienia, niedoklejenia, pęcherze, pęknięcia, fałdy i inne uszkodzenia,
  - prawidłowość sklejania krawędzi arkuszy – ocena wizualna: spod przyklejanego arkusza powinny być wypływy -masy asfaltowej na szerokości około 2 do 6 cm,
  - stan przyklejenia izolacji do podłoża – ocena metodą opukiwania: metoda polega na delikatnym opukiwaniu powierzchni izolacji i poszukiwaniu miejsc, które dają głuchy dźwięk. W tych miejscach jest pusta przestrzeń pod izolacją, czyli izolacja jest niedoklejona do podłoża,
  - przyczepność izolacji do podłoża.

Można stosować jedną z dwóch metod oceny przyczepności izolacji do podłoża:

- metoda odrywania paska: polega na oderwaniu paska izolacji o szerokości 5 cm i długości 15 cm od podłoża i -ocenie stanu powierzchni zerwania. Papa powinna być zerwana w materiale (masie asfaltowej) poniżej osnowy. Powierzchnia zerwania nie powinna brudzić skóry. Na powierzchni zerwania nie powinno być drobnych pęcherzy,
- metoda „pull-off”: polega na odrywaniu metalowych krążków o średnicy zewnętrznej 50 mm, naklejonych na izolacji za pomocą kleju, przy zastosowaniu specjalnego aparatu i zmierzeniu siły zrywającej. Przed naklejeniem krążka izolację należy naciąć specjalną koronką o średnicy rdzenia równej średnicy krążka. Nacięcie należy wykonać przez całą grubość izolacji. Na każdym polu należy nakleić po 5 krążków, oderwać je aparatem „pull-off” i obliczyć średnią arytmetyczną z pomiaru. Pomiaru należy wykonywać przy temperaturze otoczenia nie wyższej niż +22°C, w cieniu. Średnia wartość przyczepności do podłoża nie powinna być mniejsza od wartości wymaganej, podanej w tablicy 8.

**Tablica 8. Minimalne wartości przyczepności izolacji z papy zgrzewalnej do podłoża w różnych temperaturach otoczenia**

Lp.	Temperatura otoczenia, °C	Minimalna przyczepność izolacji do podłoża, MPa
1	6 – 10	0,7
2	10 – 14	0,6
3	14 – 18	0,5
4	18 – 22	0,4
5	22 – 26	0,3

Minimalna ilość punktów pomiarowych określono na 5 miejsc wybranych losowo.

Wady wykonanej izolacji i ich naprawa

Jeżeli w czasie oceny ułożenia zostaną stwierdzone uszkodzenia izolacji, to powinny one zostać naprawione.

Do najczęściej spotykanych wad izolacji należą:

- niedoklejenie arkuszy na krawędziach,
- pęcherze pod izolacją,
- uszkodzenia mechaniczne.

Jeżeli niedoklejenie arkuszy papy ogranicza się do zbyt małych wypływów asfaltu spod arkusza papy, naprawa powinna polegać na nadtopieniu styków arkuszy papy palnikiem od góry. Po lekkim wystygnięciu papy krawędź arkusza należy docisnąć do podłoża. Pęcherze nie mogą być pozostawione w izolacji. Prawidłowa naprawa pęcherza polega na wycięciu prostokątnego kawałka izolacji wokół pęcherza i usunięciu go w całości. Papę należy odcinać od podłoża ostrym narzędziem. Jeżeli pod papą była woda, to podłoże należy wysuszyć. Podłoże, w miejscu po usuniętej izolacji, należy rozgrzać palnikiem do roztopienia pozostałego na podłożu asfaltu z papy oraz środka gruntującego. Na rozgrzane podłoże należy nakleić łatę z nowego materiału, sięgającą po 8 cm w każdym kierunku poza krawędź wycięcia. Uszkodzenia mechaniczne powstają na skutek przecięcia izolacji ostrymi przedmiotami. Naprawę uszkodzeń mechanicznych wykonuje się podobnie jak w przypadku pęcherzy. Z podłoża należy usuwać jedynie oderwane fragmenty izolacji, a miejsce uszkodzenia należy przed przyklejeniem łatę nadtopić od góry palnikiem.

## 6.2.8. Kontrola zasypki

### 6.2.8.1 Kontrola wykopu przed wykonaniem zasypki

Przed przystąpieniem do zasypania wykopów należy sprawdzić ich stan (czy są oczyszczone ze śmieci, torfów, gytii, namulów, wody).

### 6.2.8.2 Badanie gruntu do wykonania zasypek

Należy sprawdzić rodzaj i stan gruntu przeznaczonego do zasypania wykopów. Badania przydatności gruntów powinny być wykonane na próbkach pobranych z każdej partii pochodzącej z nowego źródła, jednak nie rzadziej niż 3 razy na obiekt.

Grunt powinien odpowiadać wymaganiom punktu 2 niniejszej ST:

- skład granulometryczny i wskaźnik różnoziarnistości należy sprawdzać wg PN-88/B-04481[4]:
  - grunty do zasypania wykopów fundamentowych filarów nie powinny zawierać frakcji większych niż 100 mm
  - wskaźnik różnoziarnistości gruntów do zasypania wykopów fundamentowych przyczółków powinien być wyższy niż 5
- zawartość części organicznych należy sprawdzać metodą chemiczną (I.W. Tiurina) przez utlenienie za pomocą dwuchromianu potasu:
  - zawartość części organicznych w gruncie do zasypek nie powinna przekraczać 2%
- współczynnik filtracji dopuszcza się ustalać na podstawie uziarnienia gruntu oraz jego porowatości (zaleca się korzystanie z danych empirycznych albo obliczanie ze wzorów Slichtera lub Bayera), a w przypadkach wątpliwych metodami laboratoryjnymi wg Instrukcji ITB nr 339, 1996 „Badanie szczelności izolacji mineralnych składowisk odpadów”[5]

### 6.2.8.3 Badanie stanu zagęszczenia wykonania zasypek

- Badanie wskaźnika zagęszczenia, wg pkt 1.4.1. należy wykonywać co najmniej 3 razy na 500 m<sup>3</sup> objętości zasypki, lecz nie rzadziej niż 3 razy dla każdej strony wykonywanego przepustu:
  - wskaźnik zagęszczenia gruntu powinien wynosić  $I_s \geq 1.03$ , 1.0

Jeżeli badania kontrolne wykażą, że zagęszczenie warstwy nie jest wystarczające, to Wykonawca powinien spulchnić warstwę, doprowadzić grunt do wilgotności optymalnej i powtórnie zagęścić. Jeżeli powtórne zagęszczenie nie spowoduje uzyskania wymaganego wskaźnika zagęszczenia. Wykonawca powinien usunąć warstwę i wbudować nowy materiał, o ile Inspektor Nadzoru nie zezwoli na ponowienie próby prawidłowego zagęszczenia warstwy.

Wyniki kontroli zagęszczenia robót Wykonawca powinien wpisywać do dokumentów laboratoryjnych. Prawidłowość zagęszczenia konkretnej warstwy nasypu lub podłoża pod nasypem powinna być potwierdzona przez Inspektora Nadzoru wpisem w dzienniku budowy.

- Wilgotność optymalną należy oznaczać na podstawie próby normalnej metodą I wg PN-88/B-04481[4].
  - Odchylenia od wilgotności optymalnej w trakcie zagęszczania zasypki nie powinny przekraczać  $\pm 2\%$ .

## 7. OBMIAR ROBÓT

### 7.1. OGÓLNE ZASADY OBMIARU ROBÓT

Ogólne zasady obmiaru robót podano w ST D-M-00.00.00 „Wymagania ogólne” [1], pkt 7.

### 7.2. JEDNOSTKA OBMIAROWA

Jednostką obmiarową wykonania żelbetowych przepustów prefabrykowanych jest m (metr):

## 8. ODBIÓR ROBÓT

### 8.1. OGÓLNE ZASADY ODBIORU ROBÓT

Ogólne zasady odbioru robót podano w ST D-M.00.00.00 "Wymagania ogólne"

Roboty objęte niniejszą Specyfikacją podlegają odbiorowi robót zanikających i ulegających zakryciu, który jest dokonywany na podstawie wyników pomiarów, badań i oceny wizualnej.

Jeżeli wszystkie badania przewidziane w pkt. 6 dały wynik pozytywny, wykonane roboty należy uznać za wykonane zgodnie z wymaganiami ST. Jeżeli choć jedno badanie dało wynik ujemny wykonane roboty należy uznać za niezgodne z wymaganiami. W tym wypadku Wykonawca jest zobowiązany doprowadzić roboty do zgodności z ST i przedstawić je do ponownego odbioru.

## 9. PODSTAWA PŁATNOŚCI

### 9.1. OGÓLNE USTALENIA DOTYCZĄCE PODSTAWY PŁATNOŚCI

Ogólne ustalenia dotyczące podstawy płatności podano w ST DM-00.00.00 „Wymagania ogólne”

### 9.2. CENA JEDNOSTKI OBMIAROWEJ

- a) Cena jednostki obmiarowej wykonania przepustu skrzynkowego o wymiarach wewnętrznych 300x100 cm obejmuje:
- oznakowanie robót,
  - prace pomiarowe i roboty przygotowawcze,
  - wykonanie wykopu zgodnie z wymaganiami dokumentacji projektowej,
  - wykonanie zabezpieczenia ścian wykopu (ścianki szczelne, obudowy wykopów)
  - wykonanie odwodnia robót i wykopu wraz z monitoringiem
  - wykonanie ławy fundamentowej z betonu B10,
  - montaż konstrukcji przepustu z elementów skrzynkowych o określonych wymiarach,
  - wykonanie połączeń między prefabrykatami,
  - wykonanie żelbetowej płyty zespalającej,
  - wykonanie izolacji cienkiej na powierzchniach stykających się z gruntem,
  - wykonanie izolacji grubej i warstwy ochronnej izolacji,
  - wykonanie zasyпки z zagęszczeniem warstwami,
  - przeprowadzenie pomiarów i badań wymaganych w niniejszej specyfikacji technicznej,
  - usunięcie materiałów oraz odpadów stanowiących własność Wykonawcy poza teren pasa drogowego
  - uporządkowanie miejsca robót.
  - zakup, dostarczenie i składowanie materiałów i wszystkich pozostałych środków produkcji,

## 10. PRZEPISY ZWIĄZANE

### 10.1. SPECYFIKACJE TECHNICZNE

1. D-M-00.00.00. Wymagania ogólne
2. D.03.01.01 Ścianki czołowe

### 10.2. NORMY

4. PN-EN 197-1:2002 Cement. Część 1: Skład, wymagania i kryteria zgodności dotyczące cementu powszechnego użytku.
5. PN-EN 1008:2004 Woda do zarobowa do betonów
6. PN-B-11111 Kruszywa mineralne. Kruszywa naturalne do nawierzchni drogowych. Żwir i mieszanka.
7. PN-B-11112:1996 Kruszywo mineralne. Kruszywo łamane do nawierzchni drogowych
8. PN-85/S-10030 Obiekty mostowe. Obciążenia.
9. PN-ISO 868:1998 Tworzywa sztuczne i ebonit. Oznaczanie twardości metoda Shore'a.
10. PN-EN ISO 527-1:1998 Tworzywa sztuczne. Oznaczanie właściwości mechanicznych przy statycznym rozciąganiu. Zasady ogólne.
11. PN-ISO 34-1:1998 Guma i kauczuk termoplastyczny, Oznaczanie wytrzymałości na rozdzieranie. Próbkki do badań prostokątne, kątowe i łukowe.
12. PN-ISO 188:2000 Guma i kauczuk termoplastyczny. Badanie przyspieszonego starzenia i odporności na działanie ciepła.
13. PN-90/B-14501 Zaprawy budowlane zwykłe



14. PN-79/B-06711 Kruszywa mineralne. Piaski do zapraw budowlanych
15. BN-76/8952-31 Kamień naturalny do robót regulacyjnych
16. PN-B-11113:1996 Kruszywa mineralne. Kruszywa naturalne do nawierzchni drogowych. Piasek.
17. PN-EN 206-1 Beton. Część 1: Wymagania, właściwości, produkcja i zgodność.
18. BN-80/6775-03/01 Prefabrykaty budowlane z betonu. Elementy nawierzchni dróg, ulic, parkingów i torowisk tramwajowych Wspólne wymagania i badania.
19. PN-81/B-03020 Grunty budowlane. Posadowienie bezpośrednie budowli. Obliczenia statyczne i projektowanie.
20. PN-ISO 8501-1:1996 Przygotowanie podłoża stalowych przed nakładaniem farb i podobnych produktów. Wzrokowa ocena czystości powierzchni. Stopnie skorodowania i stopnie przygotowania niezabezpieczonych podłoża stalowych oraz podłoża stalowych po całkowitym usunięciu wcześniej nałożonych powłok.
21. PN-EN 1542:2000 Wyroby i systemy do ochrony i napraw konstrukcji betonowych. Metody badań. Oznaczanie narastania wytrzymałości na rozciąganie polimerów.
22. PN-S-96012:1997 Drogi samochodowe. Podbudowa i ulepszone podłoże z gruntu stabilizowanego cementem.
23. DIN 7865-1 Elastomet-Fugenbänder zur Abdichtung von Fugen in Beton; Form and Maßeşmy do uszczelniania przerw dylatacyjnych w betonie; Kształt i wymiary)
24. PN-EN 1542:2000 Wyroby i system do ochrony i napraw konstrukcji betonowych. Metody badań. Pomiar przyczepności przez odrywanie.
25. PN-B-10021 Prefabrykaty budowlane z betonu. Metody pomiaru cech geometrycznych.
26. BN-80/6775-03/03 Prefabrykaty budowlane z betonu. Elementy nawierzchni dróg, ulic, parkingów i torowisk tramwajowych. Płyty chodnikowe
27. PN-EN 10142+A1:1997 Stal niskowęglowa. Taşmy i blachy ocynkowane ogniowo w sposób ciągły do obróbki plastycznej na zimno. Warunki techniczne dostawy.
28. PN-EN 10002-1+AC1:1998 Metale. Próba rozciągania. Część 1: Metoda badania w temperaturze otoczenia.
29. PN-B-24620:1998 Lepiki, masy i roztwory asfaltowe stosowane na zimno
30. PN-92/B-01814 Antykorozyjne zabezpieczenia w budownictwie. Konstrukcje betonowe i żelbetowe. Metoda badań przyczepności powłok ochronnych
- PN-B-24003:1997 Asfaltowa emulsja kationowa

#### **Inne przepisy**

31. „Przepusty drogowe. Przepusty drogowe z elementów prefabrykowanych”, Transprojekt - Warszawa, Warszawa 2007
32. Procedura IBDiM PB-TM-X1 Badanie przyczepność zaprawy do napraw betonu metodą „pull-off”
33. Procedura IBDiM-TWm-18/97 Badanie przyczepności do zbrojenia zapraw modyfikowanych



## SZCZEGÓŁOWA SPECYFIKACJA TECHNICZNA

### D-03.01.01.61

## WYKONANIE ŚCIANEK CZOŁOWYCH PRZEPUSTÓW

-BUDOWA PRZEPUSTU 300x100cm NA ULICY BRZOSKWINIOWEJ W KM 0+415,12

### 1. WSTĘP

#### 1.1. Przedmiot Szczegółowej Specyfikacji Technicznej

Przedmiotem niniejszej Szczegółowej Specyfikacji Technicznej (SST) są wymagania dotyczące wykonania i odbioru robót związanych z wykonaniem ścianek czołowych przepustu 300x100cm w ramach budowy ulic: Brzoskwiniowej na odcinku od ulicy Dojłidy Górne do ulicy Miłowej i ulicy Miłowej na odcinku od ulicy Brzoskwiniowej do ulicy Stoczni Gdańskiej wraz z budową ronda na skrzyżowaniu ulicy Miłowej z ulicą Stoczni Gdańskiej i ulicą Wodną w Białymstoku w zakresie budowy: jezdni, zjazdów, chodników, sieci wodociągowej wraz z hydrantami, linii teletechnicznej, kanalizacji deszczowej wraz z przykanalikami i wpustami ulicznymi, rozbiórki trzech przepustów drogowych i budową dwóch przepustów drogowych, rozbiórki i budowy sieci energetycznej kablowej SN oraz kablowej i napowietrznej NN.

#### 1.2. Zakres stosowania SST

Specyfikacja jest stosowana jako dokument przetargowy i kontraktowy przy zleceniu i realizacji robót wymienionych w punkcie 1.1.

#### 1.3. Zakres robót objętych ST

Ustalenia zawarte w niniejszej specyfikacji dotyczą zasad prowadzenia robót związanych z wykonaniem i odbiorem ścianek czołowych przepustów z betonu monolitycznego klasy C25/30 (B30) w deskowaniu i obejmują:

- wykonanie i rozbiórkę deskowań
- przygotowanie i montaż zbrojenia
- betonowanie elementu
- oczyszczenie, zagruntowanie i zaizolowanie powierzchni betonowej stykającej się z gruntem

W ramach niniejszej SST należy wykonać stosownie do dokumentacji technicznej wszystkie roboty ujęte w przedmiarze robót.

#### 1.4. Określenia podstawowe

**1.4.1. Beton konstrukcyjny** – beton w monolitycznych elementach obiektu mostowego o wytrzymałości nie mniejszej niż wytrzymałość betonu klasy C20/25 (B 25).

**1.4.2. Beton zwykły** - beton o gęstości powyżej 1,8 kg/dm<sup>3</sup> wykonany z cementu, wody, kruszywa mineralnego o frakcjach piaskowych i grubszych oraz ewentualnych dodatków mineralnych i domieszek chemicznych.

**1.4.3. Mieszanka betonowa** - mieszanina wszystkich składników przed związaniem betonu.

**1.4.4. Klasa betonu** - określenie jakości i typu betonu wyrażone symbolem Cxx/yy, gdzie:

xx - wytrzymałość charakterystyczna w MPa przy ściskaniu próbki walcowej o średnicy 15 cm i wysokości 30 cm  
yy - wytrzymałość charakterystyczna w MPa przy ściskaniu próbki sześcienniej o wymiarach boków 15×15×15 cm  
Przykładowa wybrana klasa betonu C16/20, zbliżona do dawnej klasy B20.

**1.4.5. Nasiąkliwość betonu** - stosunek masy wody, którą zdolny jest wchłonąć beton do jego masy w stanie suchym.

**1.4.6. Stopień mrozoodporności** - symbol literowo-liczbowy (np. F50) klasyfikujący beton pod względem jego odporności na działanie mrozu; liczba po literze F oznacza wymaganą liczbę cykli zamrażania i odmrażania próbek betonowych.

**1.4.7. Stopień wodoszczelności** – symbol literowo-liczbowy (np. W4) klasyfikujący beton pod względem przepuszczalności wody; liczba po literze W oznacza dziesięciokrotną zwiększoną wartość ciśnienia wody w MPa, działającego na próbki betonowe.

**1.4.8. Partia betonu** – ilość betonu o tych samych wymaganiach, podlegająca oddzielnej ocenie, wyprodukowana w okresie umownym – nie dłuższym niż 1 miesiąc – z takich samych składników, w ten sam sposób i w tych samych warunkach.

**1.4.9. Pręty stalowe wiotkie** – pręty stalowe o przekroju kołowym gładkie lub żebrowane o średnicy do 40 mm.

**1.4.10. Partia wyrobu** – wiązka drutów tego samego gatunku o jednakowej średnicy nominalnej, pochodząca z jednego wytopu.

**1.4.II.** Pozostałe określenia podstawowe są zgodne z obowiązującymi, odpowiednimi polskimi normami i z definicjami podanymi w ST DM.00.00.00 „Wymagania ogólne”

### **1.5. Ogólne wymagania dotyczące robót**

Ogólne wymagania dotyczące robót podano w ST DM.00.00.00 „Wymagania ogólne”

Dla betonu konstrukcyjnego stosowanego w drogowych obiektach inżynierskich powinny być spełnione wymagania podane w Rozporządzeniu Ministra Transportu i Gospodarki Morskiej z dnia 30 maja 2000 r. w sprawie warunków technicznych, jakim powinny odpowiadać drogowe obiekty inżynierskie i ich usytuowanie”, zwanym dalej Rozporządzeniem

## **2. MATERIAŁY**

### **2.1. Ogólne wymagania dotyczące materiałów**

Ogólne wymagania dotyczące materiałów, ich pozyskiwania i składowania, podano w ST DM.00.00.00 „Wymagania ogólne”

#### **2.2.1. Zgodność materiałów z dokumentacją projektową**

Materiały do wykonania robót powinny być zgodne z ustaleniami dokumentacji projektowej i ST.

### **2.3 Stal zbrojeniowa**

Do wykonania zbrojenia betonu w elementach obiektu inżynierskiego stosowane następujące materiały:

- stal do zbrojenia betonu,
- drut montażowy,
- łączniki do montażu prętów zbrojeniowych,
- podkładki dystansowe,
- elektrody do spawania prętów zbrojeniowych.

Do zbrojenia betonu należy stosować stal klasy A-IIIN (gatunku BSt500S) o następujących parametrach:

- |   |                              |
|---|------------------------------|
| – średnica pręta w mm                           | 8 ÷ 32,                      |
| – granica plastyczności $R_e$ (min) w MPa       | 500,                         |
| – wytrzymałość na rozciąganie $R_m$ (min) w MPa | 550,                         |
| – wytrzymałość charakterystyczna w MPa          | 490,                         |
| – wytrzymałość obliczeniowa w MPa               | 375.                         |
| – wydłużenie (min) $A_5$ w %                    | 10,                          |
| – zginanie do kąta $60^\circ$                   | brak pęknięć i rys w złączu. |

Pręty stalowe do zbrojenia betonu winny być zgodne z wymaganiami PN-91/S-10042 [2], PN-89/H-84023.06 [3], PN-82/H-93215 [4].

W technologicznej próbie zginania powierzchnia próbek nie powinna wykazywać pęknięć, naderwań i rozwarstwień.

Stal zbrojeniowa dostarczana na budowę powinna mieć certyfikat zgodności z ww. Polskimi Normami.

W przypadku stosowania stali niezgodnej z PN musi ona posiadać aprobatę techniczną, potwierdzającą możliwość zastosowania prętów do zbrojenia betonu w obiektach mostowych oraz deklarację zgodności.

Nowe gatunki stali mogą być stosowane pod warunkiem uzyskania aprobaty technicznej wydanej przez upoważnioną jednostkę naukowo-badawczą (np. IBDiM), na podstawie wyników badań wykonanych zgodnie z wymaganiami odpowiednich norm.

Zastosowanie stali innych gatunków lub średnic, niż określono w dokumentacji projektowej, wymaga zgody Inspektora Nadzoru oraz projektanta.

#### **2.3.1. Zaświadczenie o jakości**

##### **2.3.1.1 Atest**

Do każdej partii walcówki lub prętów wytwórca jest obowiązany dołączyć zaświadczenie o jakości - atest, stwierdzające zgodność wyrobu z wymaganiami normy lub aprobaty technicznej. W atencie należy podać:

- a) nazwę wytwórcy,
- b) oznaczenie wyrobu wg PN-82/H-93215 [4],
- c) numer wytopu lub numer partii,
- d) wszystkie wyniki przeprowadzonych badań oraz skład chemiczny wg analizy wytopowej,
- e) masę partii,
- f) rodzaj obróbki cieplnej (w przypadku dostawy prętów obrabianych cieplnie).

W oznaczeniu należy podać:

- nazwę wyrobu,
- średnicę wyrobu,

- długość prętów,
- znak stali,
- znak obróbki cieplnej,
- numer normy, wg której pręty zostały wyprodukowane.

#### **2.3.1.2. Cechowanie**

Na przewieszkach metalowych przymocowanych co najmniej po dwie do każdej wiązki prętów, kręgów lub kręgu, należy podać w sposób trwały:

- a) znak wytwórcy,
- b) średnicę nominalną,
- c) znak stali,
- d) numer wytopu lub numer partii,
- e) znak obróbki cieplnej (w przypadku prętów obrabianych cieplnie).

Ponadto każdą wiązkę prętów i walcówki należy cechować trwałą czerwoną farbą olejną przez malowanie końców prętów od czoła z jednej strony każdej wiązki, natomiast na każdym kręgu walcówki - pasa o szerokości co najmniej 20 mm.

Nie ma konieczności badania stali zbrojeniowej spełniającej wymagania PN-91/S-10042 [2] (z potwierdzeniem certyfikatem zgodności) lub posiadającej aprobatę techniczną (z potwierdzeniem deklaracją zgodności).

Dostarczoną na budowę stal, która:

- nie ma deklaracji (certyfikatu) zgodności z Polską Normą lub aprobatą techniczną,
  - oględziny zewnętrzne nasuwają wątpliwości co do jej własności,
  - pęka przy wykonywaniu haków,
- należy odrzucić.

#### **2.3.1.3 Wady powierzchniowe**

Powierzchnia walcówki i prętów powinna być bez pęknięć, pęcherzy i naderwań.

Na powierzchni czołowej prętów niedopuszczalne są pozostałości jamy usadowej, rozwarstwienia i pęknięcia widoczne nieuzbrojonym okiem. Wady powierzchniowe jak rysy, drobne łuski i zawalcowania, wtrącenia niemetaliczne, wżery, wypukłości, wgniecenia, zgorzeli i chropowatości są dopuszczalne:

- jeśli mieszczą się w granicach dopuszczalnych odchyłek średnicy dla walcówki i prętów gładkich wg PN-82/H-93215 [4],
- jeśli nie przekraczają 0,5 mm, licząc od średnicy rdzenia dla walcówki i prętów żebranych o średnicy nominalnej do 25 mm, zaś 0,7 mm dla prętów o większych średnicach.

#### **2.3.1.4 Wymiary i masy**

Wymiary przekroju poprzecznego, jak średnice nominalne i ich dopuszczalne odchyłki, przekroje nominalne, masy teoretyczne i ich dopuszczalne odchyłki oraz zakresy masy dla dopuszczalnych odchyłek, jak również wymiary i rozmieszczenie żeber, średnice rdzenia powinny odpowiadać wymaganiom normy PN-82/H-93215

#### **2.3.1.5 Drut montażowy**

Do montażu prętów zbrojenia należy używać wyżarzonego drutu stalowego, tzw. wiązałkowego. Średnica drutu wiązałkowego powinna być dostosowana do średnicy prętów głównych w złączu, ale nie mniejsza niż 1,0 mm. Przy średnicach większych niż 12 mm należy stosować drut o średnicy 1,5 mm.

#### **2.3.1.6 Podkładki dystansowe**

Dopuszcza się stosowanie stabilizatorów i podkładek dystansowych z betonu lub zaprawy i z tworzyw sztucznych.

Podkładki dystansowe muszą być mocowane do prętów.

Nie dopuszcza się stosowania podkładek dystansowych z drewna, cegły lub prętów stalowych.

#### **2.3.1.7 Elektrody do spawania zbrojenia**

Elektrody oraz inne materiały do spawania należy stosować według norm przedmiotowych, odpowiednio do gatunku stali, metody i warunków spawania, po akceptacji Inspektora Nadzoru.

### **2.4. Beton**

Beton powinien mieć wytrzymałość określoną klasą C25/30 wg PN-EN 206-1.

#### **2.4.1 Składniki mieszanki betonowej**

##### **2.4.1.1 Cement**

Do wykonania betonu konstrukcyjnego klasy C25/30 (B30), powinien być stosowany cement portlandzki CEM I niskoalkaliczny klasy 42,5 N, spełniający wymagania normy PN-EN 197-1:2002.

Dopuszczalne jest stosowanie jedynie cementu czystego (bez dodatków).

Stosowane cementy powinny charakteryzować się następującym składem:

- 1) zawartość określona ułamkiem masowym krzemianu trójwapniowego (alitu)  $C_3S$  – nie większa niż 60%,
- 2) zawartość określona ułamkiem masowym  $C_4AF + 2 \times C_3A$  - nie większa niż 20%,
- 3) zawartość określona ułamkiem masowym glinianu trójwapniowego  $C_3A$  – nie większa niż 7%,
- 4) zawartość alkaliów nie powinna przekraczać 0,6%, w przypadku kruszywa niereaktywnego 0,9%.

Przed użyciem cementu do wykonania mieszanki betonowej należy przeprowadzić kontrolę obejmującą:

- oznaczenie czasu wiązania wg PN-EN 196-3:1996
- oznaczenie zmiany objętości wg PN-EN 196-3:1996

Wyniki badań powinny być zgodne z wymaganiami dla cementu określonej klasy podanymi w normie PN-EN 197-1:2002

Dla żadnej z klas cementów nie dopuszcza się występowania grudek nie dających się rozgnieść w palcach.

Cement należy przechowywać w sposób zgodny z postanowieniami PN-EN 197-1:2002 oraz BN-88/6731-08 .

Do każdej partii dostarczonego cementu musi być dołączone świadectwo jakości (atest) wraz z wynikami badań z uwzględnieniem wymagań Rozporządzenia oraz ST. Każda partia cementu przed jej użyciem do betonu musi uzyskać akceptację Inspektora Nadzoru.

#### 2.4.1.2 Kruszywo

Kruszywo do wykonania betonu konstrukcyjnego powinno być marki nie mniejszej niż symbol liczbowy klasy betonu i odpowiadać wymaganiom normy PN-86/B-06712 [6] dla kruszyw mineralnych. Ponadto kruszywo powinno spełniać wymagania określone w punktach 2.3.2.1 i 2.3.2.2.

##### 2.4.1.2.1 Kruszywo grube

Jako kruszywo grube powinny być stosowane:

- 1) do betonów klas C25/30 i wyższych - grysy granitowe, bazaltowe lub z innych skał zbadanych przez uprawnioną jednostkę badawczą, o maksymalnym wymiarze ziarna nie większym niż 16 mm, spełniające następujące wymagania:
  - a) zawartość określona ułamkiem masowym pyłów mineralnych nie powinna być większa niż 1%,
  - b) wskaźnik określony ułamkiem masowym rozkruszenia dla grysów granitowych nie powinien być większy niż 16%, dla grysów bazaltowych i innych nie powinien być większy niż 8%,
  - c) nasiąkliwość dla kruszywa marki 30 i marki 50 odmiany II nie powinna być większa niż 1,2%,
  - d) mrozoodporność dla kruszywa marki 30 wg metody bezpośredniej nie powinna być większa niż 2%, a wg zmodyfikowanej metody bezpośredniej, wg PN-B-11112:1996 [8] nie większa niż 10%,
  - e) zawartość podziarna, określona ułamkiem masowym, nie powinna być większa niż 5%, a nadziarna nie większa niż 10%,
  - f) zawartość ziaren nieforemnych nie powinna być wyższa niż 20%,
  - g) reaktywność alkaliczna z cementem określona wg PN-91/B-06714.34 [7] nie wywołująca zwiększenia wymiarów liniowych ponad 0,1%,
  - h) zawartość związków siarki nie powinna być wyższa niż 0,1%,
  - i) zawartość zanieczyszczeń obcych nie powinna być wyższa niż 0,25%,
  - j) zawartość zanieczyszczeń organicznych nie powodująca barwy ciemniejszej od wzorcowej,
  - k) w kruszywie nie dopuszcza się grudek gliny,
- l) do betonu klasy C25/30 powinno się stosować kruszywo o łącznym uziarnieniu mieszczącym się w granicach podanych na rysunku 1.

Rysunek 1. Graniczne krzywe uziarnienia kruszywa 0 ÷ 16 mm (dla betonu klasy C25/30 i wyższej)

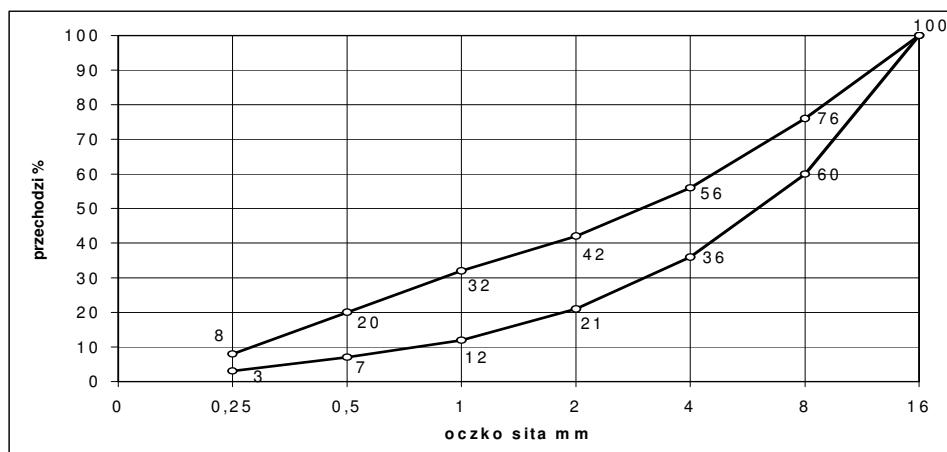

#### 2.4.1.2.2. Kruszywo drobne

Jako kruszywo drobne powinny być stosowane piaski o uziarnieniu nie większym niż 2 mm pochodzenia rzeczno lub kompozycja piasku rzeczno i kopalnianego uszlachetnionego, spełniające wymagania:

- 1) w zakresie zawartości określonych ułamkiem masowym poszczególnych frakcji w stosie okruchowym:
  - a) ziarna nie większe niż 0,25 mm – (14÷19)%,
  - b) ziarna nie większe niż 0,5 mm – (33÷48)%,
  - c) ziarna nie większe niż 1 mm – (57÷76)%,
- 2) w zakresie cech fizycznych i chemicznych:
  - a) zawartość określona ułamkiem masowym pyłów mineralnych nie powinna być większa niż 1,5%,
  - b) zawartość określona ułamkiem masowym związków siarki – nie większa niż 0,2%,
  - c) zawartość określona ułamkiem masowym zanieczyszczeń obcych – nie większa niż 0,25%,
  - d) zawartość zanieczyszczeń organicznych nie powodująca barwy ciemniejszej od wzorcowej,
  - e) reaktywność alkaliczna z cementem określona wg PN-91/B-06714.34 [7], nie wywołująca zwiększenia wymiarów liniowych ponad 0,1%,
  - f) nie dopuszcza się grudek gliny.

#### 2.4.1.2.3. Akceptowanie poszczególnych partii kruszywa

Przed użyciem poszczególnych partii kruszywa do betonu konieczna jest akceptacja Inspektora Nadzoru, która powinna być wydana na podstawie:

- a) świadectwa jakości kruszywa wystawionego przez dostawcę (deklaracji lub certyfikatu zgodności z PN-86/B-06712 [6]) i zawierającego wyniki pełnych badań zgodnie z PN-86/B-06712 [6] oraz okresowo wynik badania specjalnego dotyczącego reaktywności alkalicznej,
- b) przeprowadzonych na budowie badań kruszywa obejmujących:
  - oznaczenie składu ziarnowego wg PN-EN 933-1:2000 [9],
  - oznaczenie kształtu ziarn wg PN-EN 933-4:2001 [10] (dotyczy kruszywa grubego),
  - oznaczenie zawartości zanieczyszczeń obcych wg PN-76/B-06714.12 [11],
  - oznaczenie zawartości grudek gliny (oznaczać jak zawartość zanieczyszczeń obcych),
  - oznaczenie zawartości pyłów mineralnych wg PN-78/B-06714.13 [12],
  - należy prowadzić bieżącą kontrolę wilgotności kruszywa wg PN-77/B-06714.18 [13] dla korygowania recepty roboczej betonu.

#### 2.4.2 Woda zarobowa do betonu

Wodę zarobową do betonu zaleca się czerpać z wodociągów miejskich. Stosowanie wody wodociągowej nie wymaga badań. Woda zarobowa dla betonu powinna odpowiadać wymaganiom normy PN-EN 1008:2004[14].

#### 2.4.3. Domieszki i dodatki do betonu

Dopuszcza się zastosowanie domieszek i dodatków do betonu, a w szczególności:

- 1) domieszek uplastyczniających,
- 2) domieszek upłynniających,
- 3) domieszek zwiększających wiązliwość wody,
- 4) domieszek napowietrzających,
- 5) domieszek przyspieszających wiązanie,
- 6) domieszek przyspieszających początkowy przyrost wytrzymałości,
- 7) domieszek opóźniających wiązanie,
- 8) domieszek i dodatków uszlachetniających,
- 9) domieszek i dodatków mineralnych,
- 10) domieszek barwiących w betonach stosowanych do wykończenia powierzchni schodów i pochylni,
- 11) domieszek mrozoochronnych.

W przypadku stosowania domieszek należy przeprowadzić kontrolę skutków ubocznych, takich jak: zmniejszenie wytrzymałości, zwiększenie nasiąkliwości i skurczu po stwardnieniu betonu. Należy też ocenić wpływy domieszek na zmniejszenie trwałości betonu. Beton w elementach narażonych na cykliczne zamrażanie i odmrażanie powinien być napowietrzany przez dodanie domieszek napowietrzających, gdyż zwiększają one mrozoodporność betonu narażonego na cykliczne zamrażanie i odmrażanie.

Dla zastosowanej domieszki Wykonawca powinien przedstawić Polską Normę, aprobatę techniczną wydaną przez IBDiM (Instytut Badawczy Dróg i Mostów) lub europejską aprobatę techniczną oraz atest producenta.

## 2.4.4. Skład mieszanki betonowej

### 2.4.4.1. Ustalanie składu mieszanki betonowej

Skład mieszanki betonowej powinien być ustalony zgodnie z normą PN-88/B-06250 tak, aby przy najmniejszej ilości wody zapewnić szczelne ułożenie mieszanki w wyniku zagęszczania przez wibrowanie. Skład mieszanki betonowej ustala laboratorium Wykonawcy lub wytwórni betonów i wymaga on zatwierdzenia przez Inspektora Nadzoru.

Skład mieszanki betonowej powinien być ustalony zgodnie z „Rozporządzeniem” i następującymi zasadami:

- 1) skład mieszanki betonowej powinien przy najmniejszej ilości wody zapewnić szczelne ułożenie mieszanki w wyniku zagęszczania przez wibrowanie,
- 2) wartość stosunku c/w nie może być mniejsza od 2 (wartość stosunku w/c nie większa niż 0,5),
- 3) konsystencja mieszanki nie może być rzadsza od plastycznej od 7s do 13 s (K-3 wg PN-88/B-06250 [15]), sprawdzona aparatem Ve-Be lub od 2 cm do 5 cm wg metody stożka opadowego. Dopuszcza się badanie stożkiem opadowym wyłącznie w warunkach budowy. Różnice między założoną konsystencją mieszanki, a kontrolowaną nie mogą przekroczyć  $\pm 20\%$  wartości wskaźnika Ve-Be i  $\pm 10$  mm przy pomiarze stożkiem opadowym.
- 4) stosunek poszczególnych frakcji kruszywa grubego ustalany doświadczalnie powinien odpowiadać najmniejszej jamistości. Zawartość powietrza w mieszance betonowej badana metodą ciśnieniową wg PN-88/B-06250 [15] nie powinna przekraczać:
  - wartości 2 % w przypadku niestosowania domieszek napowietrzających,
  - przedziałów wartości podanych w tablicy 1 w przypadku stosowania domieszek napowietrzających.

**Tablica 1. Zawartość powietrza w mieszance betonowej z domieszkami napowietrzającymi**

Lp.	Rodzaj betonu	Zawartość powietrza, w %, przy uziarnieniu kruszywa	
		0 ÷ 31,5 mm	0 ÷ 16 mm
1	Beton narażony na czynniki atmosferyczne	3 ÷ 5	3,5 ÷ 5,5
2	Beton narażony na stały dostęp wody, przed zamarznięciem	4 ÷ 6	4,5 ÷ 6,5

- 5) zawartość piasku w stosie okruchowym powinna być jak najmniejsza i jednocześnie zapewniać niezbędną urabialność przy zagęszczeniu przez wibrowanie oraz nie powinna być większa niż 42 % - przy kruszywie grubym do 16 mm,
- 6) optymalną zawartość piasku w mieszance betonowej ustala się następująco:
  - z ustalonym optymalnym składem kruszywa grubego wykonuje się kilka (3÷5) mieszanek betonowych o ustalonym teoretycznie stosunku c/w i o wymaganej konsystencji zawierających różną, ale nie większą od dopuszczalnej ilość piasku,
  - za optymalną ilość piasku przyjmuje się taką, przy której mieszanka betonowa zagęszczona przez wibrowanie charakteryzuje się największą masą objętościową,
- 7) maksymalne ilości cementu w zależności od klasy betonu są następujące:
  - 400 kg/m<sup>3</sup> dla betonu klasy C25/30,
  - 450 kg/m<sup>3</sup> dla betonu klas C30/37.
 Dopuszcza się przekraczanie tych ilości o 10 % w uzasadnionych przypadkach za zgodą Inspektora Nadzoru,
- 8) przy projektowaniu składu mieszanki betonowej zagęszczanej przez wibrowanie i dojrzewającej w warunkach naturalnych (średnia temperatura dobowa nie niższa niż 10<sup>0</sup>C), średnią wymaganą wytrzymałość na ściskanie należy określić jako równą  $1,3 R_b^G$ .

## 2.4.5. Wymagane właściwości betonu

Beton do konstrukcji mostowych musi spełniać wymagania zestawione w tablicy 2.

**Tablica 2. Wymagane właściwości betonu**

Lp.	Cecha	Wymaganie	Metoda badań wg
1	Nasiąkliwość	Do 5 %	PN-88/B-06250 [15]
2	Wodoszczelność	Większa od 0,8 MPa (W8)	PN-88/B-06250 [15]
3	Mrozoodporność	Ubytek masy nie większy od 5%. Spadek wytrzymałości nie większy od 20 % po 150 cyklach zamrażania i odmrażania (F150)	PN-88/B-06250 [15]



W przypadku zastosowania dodatków i domieszek badanie odporności na działanie mrozu powinno być wykonane wg PB-TB-01/2001 [25], z zastosowaniem wody oraz 3 % roztworu solnego (NaCl), na oddzielnych próbkach.

PO 30 cyklach zamrażania i rozmrażania w 3 % roztworze NaCl powinny być spełnione warunki:

- próbki nie powinny wykazywać pęknięć i zarysowań powierzchni licowych,
- łączna masa ubytków betonu w postaci zniszczonych narożników i krawędzi, odprysków kruszywa itp. nie powinna przekroczyć 5 % masy próbek nie zamrażanych,
- obniżenie wytrzymałości na ściskanie w stosunku do próbek nie zamrażanych nie powinna być większa niż 20 %.

## 2.5 Materiały do izolacji

Wszystkie powierzchnie stykające się z gruntem należy pokryć izolacją cienką.

### 2.5.1. Izolacja cienka

Do wykonania izolacji powinny być użyte następujące materiały:

Do gruntowania - rzadki (R) roztwór plastyfikowanych asfaltów ponaftowych w rozpuszczalnikach. Działanie roztworu powinno polegać na przenikaniu w pory betonu, uszczelnianiu powierzchni, wiązaniu pozostałych pyłów oraz na stwarzaniu warunków przyczepności warstw izolacyjnych do podłoża. Środek powinien być odporny na działanie temperatury do 60°C. Środka nie należy stosować na mokrych i przemrożonych powierzchniach. Rozprowadza się go na zimno, bez podgrzewania w temperaturze powyżej +5°C. Zależnie od porowatości podłoża zużycie materiału wynosi 0,3÷0,45 kg/m<sup>2</sup> powierzchni zabezpieczanej. Przy aplikacji należy zachować szczególne środki ostrożności, ponieważ środki te są łatwopalne i nie są odporne na działanie rozpuszczalników organicznych (benzol, benzyna, nafta itp).

Do wykonania właściwej izolacji - półgęsty roztwór (P) produkowany z asfaltów ponaftowych, plastyfikowanych olejami i rozcieńczanych rozpuszczalnikami organicznymi. Rozprowadzany na podłożu zagruntowanym powinien tworzyć po wyschnięciu silnie przylegającą powłokę asfaltową o dużej plastyczności. Powłoka ta powinna wykazywać odporność na działanie wód agresywnych o słabych stężeniach. Środek powinien być odporny na działanie temperatury do 60°C. Rozprowadza się go zimno, bez podgrzewania w temperaturze powyżej +5°C. Zużycie materiału przy jednokrotnym smarowaniu wynosi 0,8÷1,00 kg/m<sup>2</sup> powierzchni zabezpieczanej.

Zastosowane materiały powinny spełniać wymagania PN-B-24620:1998.

### 2.5.2. Izolacja gruba

#### a) Wymagania ogólne

Należy stosować papę zgrzewalną na osnowie przesyconej i obustronnie powleczonej asfaltem modyfikowanym polimerami oraz dodatkami poprawiającymi adhezję. Można stosować papę, do produkcji której zastosowano: elastomeroasfalty, w których głównym dodatkiem jest kauczuk butadienowo-styrenowy SBS, plastomeroasfalty modyfikowane polipropylenem APP.

Dolna powierzchnia papy powinna być zabezpieczona folią z tworzywa sztucznego, której grubość nie powinna przekraczać 0,1 mm.

#### b) Wymagania techniczne dla papy układanej na drogowych obiektach inżynierskich

Należy stosować papę termozgrzewalną układanej w jednej warstwie.

Zgodnie z „Zaleceniami wykonywania izolacji z pap zgrzewalnych i nawierzchni asfaltowych na drogowych obiektach mostowych”, IBDiM, Warszawa, 2005, papa termozgrzewalna powinna odpowiadać wymaganiom podanym w tablicy 3.

**Tablica 3. Wymagania dla papy zgrzewalnej**

Lp.	Właściwość	Jednostka	Wymagana wartość	Metoda wg
1	Wygląd zewnętrzny		Bez wad <sup>1)</sup>	PN-90/B-04615 [2]
2	Długość arkusza	cm	$L \pm 1\% L$ <sup>2)</sup>	PN-90/B-04615 [2]
3	Szerokość arkusza	cm	$S \pm 2\% S$ <sup>3)</sup>	PN-90/B-04615 [2]
4	Grubość arkusza	mm	≥ 5,0	Procedura IBDiM nr PB/TM-1/1 [15]
5	Grubość warstwy izolacyjnej pod osnową	mm	≥ 2,5	Procedura IBDiM nr PB/TM-1/2 [16]
6	Giętkość na wałku ø 30 mm	°C	≤ -20	PN-90/B-04615 [2]
7	Prześlakliwość <sup>4)</sup> - według PN - według IBDiM	MPa MPa	≥ 0,5 ≥ 0,5	PN-90/B-04615 [2] Procedura IBDiM nr PB/TM-1/3 [17]
8	Nasiakliwość	%	≤ 0,5	PN-90/B-04615 [2]
9	Siła zrywająca przy rozciąganiu <sup>5)</sup> - wzdłuż arkusza - w poprzek arkusza	N N	≥ 900 ≥ 800	PN-90/B-04615 [2] lub PN-EN 12311-1:2001 [3]

10	Wydłużenie względne przy zerwaniu <sup>5)</sup> - wzdłuż arkusza - w poprzek arkusza	% %	≥ 40 ≥ 40	PN-90/B-04615 [2] lub PN-EN 12311-1:2001 [3]
11	Siła zrywająca przy rozdzielaniu <sup>5)</sup> - wzdłuż arkusza - w poprzek arkusza	N N	≥ 200 ≥ 200	Procedura IBDiM nr PB/TM-1/4 [18]
12	Wytrzymałość na ścinanie styków arkuszy papy - wzdłuż arkusza - w poprzek arkusza	N N	≥ 500 ≥ 500	Procedura IBDiM nr PB/TM-1/9 [21]
13	Przyczepność do podłoża <sup>4), 5)</sup> - metoda „pull off” - metoda „ścianania”	MPa N	≥ 0,4 ≥ 500	Procedura IBDiM nr PB/TM-1/5 [19] Procedura IBDiM nr PB/TM-1/7 [21]
14	Odporność na działanie podwyższonej temperatury, 2h	°C	≥ 100	PN-90/B-04615 [2]

1) Arkusz papy powinien mieć równomiernie rozłożoną powłokę i posypkę oraz równe krawędzie. Niedopuszczalne są załamania, dziury, pęcherze i uszkodzenia powstałe na skutek sklejenia papy w rolce

2) L – długość arkusza papy wg producenta

3) S – szerokość arkusza papy wg producenta

4) Badanie należy wykonać jedną z metod

5) Badanie należy wykonać w temperaturze  $(20 \pm 2) ^\circ\text{C}$

Polimeroasfalt izolacyjny wytopiony z papy zgrzewalnej powinien spełniać wymagania wg tablicy 4.

Polimeroasfalty należy wytapiać z pap zgrzewalnych w suszarce w temperaturze nie wyższej niż  $(20 \pm 5) ^\circ\text{C}$  od temperatury mięknięcia polimeroasfaltu, określonej przez producenta. Czas wytapiania polimeroasfaltu nie powinien przekroczyć 4 godzin.

**Tablica 4. Wymagania w stosunku do polimeroasfaltów wytopionych z pap zgrzewalnych**

Lp.	Właściwość	Jednostka	Wymagana wartość	Metoda badania wg
1	Temperatura mięknięcia wg metody PiK - elastomeroasfalt (SBS) - plastomeroasfalt (APP)	°C °C	≥ 100 ≥ 120	PN-EN 1427:2001 [4]
2	Temperatura łamliwości według Fraassa - elastomeroasfalt (SBS) - plastomeroasfalt (APP)	°C °C	≤ -25 ≤ -25	PN-EN 12593:2004 [5]
3	Analiza w podczerwieni <sup>1)</sup>	-	Badanie identyfikacyjne	PN-EN 1767:2002 [6]

1) Badanie jest wykonywane na próbce asfaltu wyciętej z papy

c/ Środki gruntujące

Zgodnie z zaleceniami producenta, dla danego materiału rolowego, należy stosować asfaltowy lub żywiczny środek gruntujący. Środek gruntujący powinien być dostarczony (lub zalecony do stosowania) przez producenta papy.

Wymagania dla asfaltowych środków gruntujących podano w tablicy 5.

**Tablica 5. Wymagania w stosunku do roztworów asfaltowych do gruntowania**

Lp.	Właściwość	Jednostka	Wymagana wartość	Metoda badania wg
1	Wygląd zewnętrzny i konsystencja	-	Jednorodna ciecz barwy czarnej, bez widocznych zanieczyszczeń. W temp. $(23 \pm 2) ^\circ\text{C}$ łatwo rozprowadza się i tworzy cienką równą błonkę bez pęcherzy	PN-B-24620:1998[7]
2	Czas wysychania	h	≤ 12	Procedura IBDiM nr PB/TM-1/10[24]
3	Zawartość wody <sup>1)</sup>	%	≤ 0,5	PN-83/C-04523 [8]
4	Sedymentacja <sup>1)</sup>	%	≤ 1,0	Procedura IBDiM nr PB/TM-1/8[22]
5	Lepkość, czas wypływu	s	$\eta \pm 5\% \eta^2)$	PN-EN ISO 2431:1999 [9]
6	Analiza w podczerwieni	-	Badanie identyfikacyjne	PN-EN 1767:2002 [6]

1) W aprobacie technicznej powinny być określone wymagania dla jednej z dwóch wartości. Właściwością podstawową jest zawartość wody. Wymagania dla sedymentacji powinny być określone dla tych roztworów asfaltowych, dla których określenie zawartości wody wg PN-83/C-04523 [8] nie jest możliwe

2)  $\eta$  – lepkość określona przez producenta

b) Żywiczne środki gruntujące

Żywiczne środki gruntujące stanowią żywice epoksydowe lub kopolimery żywic chemoutwardzalnych. Stosując żywiczny środek gruntujący Wykonawca musi sprawdzić, na jakie powierzchnie betonowe (o jakim wieku i jakiej wilgotności) jest on przeznaczony.

Wymagania dla żywicznych środków gruntujących zostały podane w tablicy 6.

**Tablica 6. Wymagania w stosunku do żywicznych środków gruntujących**

Lp.	Właściwość	Jednostka	Wymagana wartość	Metoda badania wg
Wymagania identyfikacyjne w stosunku do obu składników: żywicy podstawowej i utwardzacza				
1	Analiza w podczerwieni	-	Badanie identyfikacyjne	PN-EN 1767:2002 [6]
2	Gęstość	g/cm <sup>3</sup>	$\rho \pm 5\% \rho^{1)}$	PN-87/C-89085.03 [10]
3	Lepkość <sup>3)</sup> - lepkość dynamiczna - lepkość dynamiczna - lepkość, czas wypływu	MPa s KU s	$\eta \pm 5\% \eta^{2)}$ $\eta \pm 5\% \eta^{2)}$ $\eta \pm 5\% \eta^{2)}$	PN-86/C-89085.06 [11] Procedura IBDiM nr TN-3/4/2000[25] PN-EN ISO 2431:1999 [9]
Wymagania w stosunku do zmieszanych składników: żywicy podstawowej i utwardzacza				
4	Czas zachowania właściwości roboczych w temp. 20°C	min	$\geq 20$	Procedura IBDiM nr PB/TWm-24/97 [26]
Wymagania w stosunku do utwardzonej powłoki gruntującej				
5	Przyczepność do podłoża betonowego <sup>4)</sup> - po utwardzeniu żywicy - po 150 cyklach zamrażania i odmrażania	MPa MPa	$\geq 1,5$ $\geq 1,2$	Procedura IBDiM nr PB/TM-1/6 [20]

1)  $\rho$  – gęstość określona przez producenta

2)  $\eta$  – lepkość określona przez producenta

3) należy wybrać jedną z metod pomiaru lepkości

4) dotyczy tylko żywic przeznaczonych do gruntowania podłoża betonowego

Świeżo ułożone warstwy żywicy należy posypać piaskiem kwarcowym o odpowiedniej granulacji, w ilości zalecanej przez producenta żywicy. Posypanie świeżej żywicy piaskiem ma za zadanie uszorstnienie powierzchni, do której będzie klejona izolacja. Piaski kwarcowe stosowane jako posypka powinny być idealnie suche. Zaleca się stosowanie piasków konfekcjonowanych, dostarczanych na budowę w szczelnych workach z folii lub piasków suszonych ogniowo. W przypadku jakichkolwiek wątpliwości co do wilgotności piasku, konieczne jest jego wyprażenie na budowie. Piasek stosowany jako posypka powinien mieć temperaturę otoczenia. Żywic nie należy posypywać gorącym piaskiem.

### 3. SPRZĘT

#### 3.1. Ogólne wymagania dotyczące sprzętu

Ogólne wymagania dotyczące sprzętu podano w SST DM.00.00.00 „Wymagania ogólne”

Sprzęt do wykonania robót musi uzyskać akceptację Inspektora Nadzoru.

#### 3.2. Sprzęt do wykonania robót

##### 3.2.1. Sprzęt do wykonania robót zbrojarskich

Wykonawca przystępujący do wykonania zbrojenia powinien mieć do dyspozycji następujący sprzęt:

- gietarki,
- prostowarki,
- nożyce do cięcia prętów,
- lekki żuraw samochodowy,
- sprzęt do transportu pomocniczego.

Zastosowany sprzęt wymaga akceptacji Inspektora Nadzoru.

Sprzęt używany przy przygotowaniu i montażu zbrojenia wiotkiego w konstrukcjach mostowych powinien spełniać wymagania obowiązujące w budownictwie ogólnym. W szczególności wszystkie rodzaje sprzętu jak: gietarki, prostowarki, zgrzewarki, spawarki powinny być sprawne oraz posiadać fabryczną gwarancję i instrukcję obsługi. Sprzęt powinien spełniać wymagania BHP. Miejsca lub elementy szczególnie niebezpieczne

dla obsługi, powinny być specjalnie oznaczone. Sprzęt ten powinien podlegać kontroli osoby odpowiedzialnej za BHP na budowie. Osoby obsługujące sprzęt powinny być odpowiednio przeszkolone.

### **3.2.2. Sprzęt do wykonania robót betonowych**

#### **3.2.2.1 Dozowanie składników**

Dozatory muszą mieć aktualne świadectwo legalizacji. Składniki muszą być dozowane wagowo.

#### **3.2.2.2 Mieszanie składników**

Mieszanie składników musi odbywać się wyłącznie w betoniarkach o wymuszonym działaniu (zabrania się stosowania mieszarek wolnospadowych).

#### **3.2.2.3. Transport mieszanki betonowej**

Do transportu mieszanek betonowych należy stosować mieszalniki samochodowe (tzw. „gruszki”). Zabrania się stosowanie mieszarek wolnospadowych. Ilość „gruszek” należy dobrać tak, aby zapewnić wymaganą szybkość betonowania z uwzględnieniem odległości dowozu, czasu twardnienia betonu oraz koniecznej rezerwy w przypadku awarii samochodu. Niedozwolone jest stosowanie samochodów skrzyniowych ani wywrotek.

#### **3.2.2.4. Podawanie mieszanki**

Do podawania mieszanek należy stosować pojemniki o konstrukcji umożliwiającej łatwe ich opróżnianie lub pompy przystosowane do podawania mieszanek plastycznych.

#### **3.2.2.5. Zagęszczanie**

Do zagęszczania mieszanki betonowej stosować wibratory węgłne o częstotliwości min. 6000 drgań/min z buławami o średnicy nie większej od 0,65 odległości między prętami zbrojenia krzyżującymi się w płaszczyźnie poziomej.

### **3.3. Sprzęt odwodnienia wykopu**

- igłofiltr wg SST D.03.01.01.42. "Ułożenie przepustów pod koroną drogi ..."

## **4. TRANSPORT**

### **4.1. Ogólne wymagania dotyczące transportu**

Ogólne wymagania dotyczące transportu podano w ST D-M-00.00.00 „Wymagania ogólne”

### **4.2. Transport i przechowywanie stali zbrojeniowej**

Pręty dostarcza się w wiązkach związanych drutem stalowym, walcówkę o średnicy do 8 mm lub taśmę co najmniej w trzech miejscach, a walcówkę w kręgach związanych co najmniej w dwóch miejscach równomiernie rozłożonych. Masa wiązki nie powinna przekraczać 5 t, jeżeli przy zamówieniu nie uzgodniono inaczej.

Pręty do zbrojenia powinny być przewożone odpowiednimi środkami transportu, w sposób zapewniający uniknięcie trwałych odkształceń oraz zgodnie z wymaganiami PN-88/H-01105 [5].

Stal zbrojeniowa nie jest zasadniczo zabezpieczana przed korozją w okresie przed wbudowaniem. Należy dążyć, by stal taka była magazynowana w miejscu nie narażonym na nadmierne zawilgocenie lub zanieczyszczenie.

Zabezpieczeniem przed nadmierną korozją stali zbrojeniowej, magazynowanej na otwartym powietrzu, może być powłoka wykonana z mleczka cementowego.

#### **4.3. Transport i przechowywanie cementu**

Transport i przechowywanie cementu powinny być zgodne z BN-88/6731-08

Cement wysyłany w opakowaniu powinien być pakowany w worki papierowe WK co najmniej trzywarstwowe wg PN-76/P-79005 [16]. Masa worka z cementem powinna wynosić  $50 \pm 2$  kg. Kolory rozpoznawcze worków oraz napisy na workach powinny być zgodne z PN-EN 197-1:2002 [2].

Cement workowany powinien być składowany w składach otwartych (w wydzielonych miejscach zadaszonych na otwartym terenie, zabezpieczonych z boków przed opadami) lub w magazynach zamkniętych (budynkach lub pomieszczeniach o szczelnym dachu i ścianach). Podłoża składów otwartych powinny być twarde i suche, odpowiednio pochylone, zabezpieczające cement przed ściekami wody deszczowej i zanieczyszczeń. Podłogi magazynów zamkniętych powinny być suche i czyste, zabezpieczające cement przed zawilgoceniem i zanieczyszczeniem.

Do transportu cementu luzem należy stosować cementowagony i cementosamochody wyposażone we wyspy umożliwiające grawitacyjne napełnianie zbiorników i urządzenie do ładowania i wyładowania cementu. Cement wysyłany luzem powinien mieć identyfikator zawierający dane zgodnie z PN-EN 197-1:2002 [2]. Cement luzem powinien być przechowywany w specjalnych magazynach (zbiornikach stalowych, żelbetowych lub betonowych przystosowanych do pneumatycznego załadowywania i wyładowywania cementu luzem, zaopatrzonych

w urządzenia do przeprowadzenia kontroli objętości cementu znajdującego się w zbiorniku lub otwory do przeprowadzenia kontroli cementu, włazy do czyszczenia oraz kłamry na wewnętrznych ścianach).

Do każdej partii dostarczanego cementu powinien być dołączony dokument dostawy zawierający dane oraz sygnaturę odbiorczą kontroli jakości wg PN-B-197-1:2002 [2]. Każda partia cementu, dla której wydano oddzielne świadectwo jakości powinna być przechowywana osobno w sposób umożliwiający jej łatwe rozróżnienie.

Dopuszczalny okres przechowywania cementu zależy od miejsca przechowywania. Cement nie może być użyty do betonu po okresie:

- 10 dni, w przypadku przechowywania go w zadaszonych składach otwartych,
- po upływie trwałości podanego przez Wytwórnę, w przypadku przechowywania w składach zamkniętych.

#### **4.4. Transport i magazynowanie kruszywa**

Kruszywo należy transportować i przechowywać w warunkach zabezpieczających je przed rozfrakcjonowaniem, zanieczyszczeniem oraz zmieszaniem z kruszywem innych klas petrograficznych, asortymentów, marek i gatunków. Kruszywo powinno być składowane na dobrze zagęszczonym i odwodnionym podłożu.

#### **4.5. Ogólne zasady transportu masy betonowej**

Masę betonową należy transportować środkami nie powodującymi segregacji ani zmian w składzie masy w stosunku do stanu początkowego. Masę betonową można transportować mieszalnikami samochodowymi („gruszkami”). Ilość „gruszek” należy dobrać tak, aby zapewnić wymaganą szybkość betonowania z uwzględnieniem odległości dowozu, czasu twardnienia betonu oraz koniecznej rezerwy w przypadku awarii samochodu. Niedozwolone jest stosowanie samochodów skrzyniowych ani wywrotek.

Czas trwania transportu i jego organizacja powinny zapewniać dostarczenie do miejsca układania masy betonowej o takiej konsystencji, jaka została ustalona dla danego sposobu zagęszczania i rodzaju konstrukcji.

Czas transportu i wbudowania mieszanki nie powinien być dłuższy niż:

- 90 minut przy temperaturze otoczenia nie wyższej niż + 15<sup>0</sup>C,
- 70 minut przy temperaturze otoczenia + 20<sup>0</sup>C,
- 30 minut przy temperaturze otoczenia nie niższej niż + 30<sup>0</sup>C.

Mieszankę powinno się dostarczać do miejsca ułożenia w pojemnikach o konstrukcji umożliwiającej łatwe ich opróżnianie.

Do dostarczania mieszanki na odległość nie większą niż 10 m dopuszcza się stosowanie przenośników taśmowych jednosekcyjnych przy zachowaniu następujących warunków:

- a) masa betonowa powinna być co najmniej konsystencji plastycznej,
- b) szybkość posuwu taśmy nie powinna być większa niż 1 m/s,
- c) kąt pochylenia przenośnika nie powinien być większy niż 18<sup>0</sup> przy transporcie do góry i 12<sup>0</sup> przy transporcie w dół,
- d) przenośnik powinien być wyposażony w urządzenie do równomiernego wysypywania masy oraz do zgarniania zaprawy i zaczynu z taśmy przy jej ruchu powrotnym przy czym zgarnięty materiał powinien być stopniowo wprowadzony do dostarczanej masy betonowej.

Przy betonowaniu elementów do których użyto rynien lub lejów zsypanych, wysokość z której spada mieszanka betonowa nie powinna wynosić więcej niż 0,5 m.

## **5. WYKONANIE ROBÓT**

### **5.1. Ogólne zasady wykonywania robót**

Ogólne zasady wykonywania robót podano w ST DM.00.00.00 „Wymagania ogólne”

Podczas wykonywania ścianek czołowych przepustu należy zadbać aby zarówno materiały, sprzęt i urządzenia do ich wykonania nie wykraczały powyżej poziomu pionowej (projektowanej) skrajni drogi z uwagi na obecność linii energetycznych.

### **5.2. Przygotowanie zbrojenia**

#### **5.2.1. Oczyszczenie zbrojenia**

Pręty zbrojenia, przed ich ułożeniem w deskowaniu, należy oczyścić z zendry, luźnych płatków rdzy, kurzu i błota. Stal pokrytą rdzą oczyszcza się szczotkami ręcznie lub mechanicznie. Po oczyszczeniu należy sprawdzić wymiary przekroju poprzecznego prętów na zgodność z wymaganiami PN-82/H-93215 [4]. Stal tylko zabłoconą można zmyć strumieniem wody, a pręty oblodzone odmrażać strumieniem ciepłej wody. Stal narażoną na choćby chwilowe działanie słonej wody należy zmyć wodą słodką. Pręty zbrojenia zanieczyszczone tłuszczem (smary, oliwa) lub farbą olejną, należy opalać aż do całkowitego usunięcia zanieczyszczeń.

Możliwe są również inne sposoby czyszczenia stali zbrojeniowej akceptowane przez Inspektora Nadzoru.

### 5.2.2. Prostowanie zbrojenia

Pręty, używane do produkcji zbrojenia, powinny być proste. Dopuszczalna wielkość miejscowego wykrzywienia nie powinna przekraczać 4 mm; w przypadku większych odchyłek stal zbrojeniową należy prostować za pomocą kluczy, młotków, prostowarek i wyciągarek.

### 5.2.3. Cięcie i gięcie prętów

Cięcie prętów należy wykonywać przy maksymalnym wykorzystaniu materiałów. Wskazane jest sporządzenie w tym celu planu cięcia. Pręty ucinają się z dokładnością do 1 cm. Cięcie przeprowadza się przy pomocy mechanicznych noży. Dopuszcza się również cięcie palnikiem acetylenowym.

Gięcie prętów należy wykonywać zgodnie z dokumentacją projektową i normą PN-91/S-10042 [2]. Na zimno na budowie można wykonywać odgięcia prętów o średnicy  $d \leq 12$  mm.

Pręty o średnicy  $d > 12$  mm powinny być odginane z kontrolowanym podgrzewaniem.

Należy zwrócić uwagę przy odbiorze haków i odgięć na ich zewnętrzną stronę. Niedopuszczalne są tam pęknięcia powstałe podczas wyginania.

Walcówki i prętów nie należy zginać w strefie zgrzewania lub spawania. Minimalna odległość spoin od krzywizny odgięcia powinna wynosić 10 d.

W miejscach zagięć i załamań elementów konstrukcji, w których zagięciu ulegają jednocześnie wszystkie pręty zbrojenia rozciąganego, należy stosować średnicę zagięcia równą co najmniej 20 d. Wewnętrzna średnica odgięcia strzemion i prętów montażowych powinna spełniać warunki podane dla haków.

### 5.2.4. Montaż zbrojenia

Rozstaw prętów zbrojenia powinien być zgodny z dokumentacją projektową i PN-91/S-10042 [2].

Układ zbrojenia w konstrukcji musi umożliwić jego dokładne otoczenie przez jednorodny beton. Po ułożeniu zbrojenia w deskowaniu, rozmieszczenie prętów względem siebie i względem deskowania nie może ulec zmianie.

W konstrukcję można wbudować stal pokrytą co najwyżej nalotem nie łuszczącej się rdzy. Nie można wbudowywać stali zatłuszczonej smarami lub innymi środkami chemicznymi, zabrudzonej farbami, zabłoconej i oblodzonej, stali, która była wystawiona na działanie słońca i wody.

Minimalna grubość otuliny zewnętrznej w świetle prętów i powierzchni przekroju elementu żelbetowego powinna być zgodna z dokumentacją projektową i powinna wynosić co najmniej:

- 0,7 m - dla zbrojenia głównego fundamentów i podpór masywnych,
- 0,055 m - dla strzemion fundamentów i podpór masywnych,
- 0,05 m - dla prętów głównych lekkich podpór i pali,
- 0,03 m - dla zbrojenia głównego dźwigarów,
- 0,025 m - dla strzemion dźwigarów głównych i zbrojenia płyt pomostów.

Dla uzyskania właściwej grubości otulenia prętów betonem, należy stosować podkładki dystansowe z tworzywa sztucznego, betonu lub zaprawy cementowej. Stosowanie innych sposobów zapewnienia otuliny, a szczególnie podkładek z prętów stalowych jest niedopuszczalne. Na wysokości ścian pionowych utrzymuje się konieczne otulenie za pomocą podkładek plastikowych pierścieniowych. Typ podkładek dystansowych powinien być zatwierdzony przez Inspektora Nadzoru.

Szkielety zbrojenia powinny być, o ile możliwe, prefabrykowane na zewnątrz. W szkieletach tych węzły na przecięciach prętów powinny być połączone przez spawanie, zgrzewanie lub wiązanie na podwójny krzyż wyżarzonym drutem wiązałkowym o średnicy nie mniejszej niż 1,0 mm (przy średnicy prętów powyżej 12 mm o średnicy nie mniejszej niż 1,5 mm).

Układanie zbrojenia bezpośrednio na deskowaniu i podnoszenie na odpowiednią wysokość w trakcie betonowania jest niedopuszczalne.

Niedopuszczalne jest chodzenie i transportowanie materiałów po wykonanym szkielecie zbrojeniowym.

### 5.2.5 Łączenie prętów

#### 5.2.5.1. Zasady łączenia prętów

Łączenie prętów należy wykonywać zgodnie z PN-91/S-10042

#### 5.2.5.2. Łączenie prętów za pomocą spawania

Do zgrzewania i spawania prętów mogą być dopuszczeni tylko spawacze mający odpowiednie uprawnienia.

Nie należy spawać prętów zbrojeniowych w temperaturze niższej niż  $-5^{\circ}\text{C}$ .

Stal, w zależności od klasy, należy spawać przy zachowaniu warunków dodatkowych wg PN-89/H-84023.06 [3] albo aprobaty technicznej.

W mostowych obiektach drogowych dopuszcza się następujące rodzaje spawanych połączeń prętów:

- czołowe, elektryczne, oporowe,
- nakładkowe spoiny dwustronne - łukiem elektrycznym,
- nakładkowe spoiny jednostronne - łukiem elektrycznym,
- zakładkowe spoiny dwustronne - łukiem elektrycznym,
- zakładkowe spoiny jednostronne - łukiem elektrycznym,
- czołowe wzmocnione spoinami bocznymi z blachą półkolistą,
- czołowe wzmocnione jednostronną spoiną z płaskownikiem,
- czołowe wzmocnione dwustronną spoiną z płaskownikiem,
- zakładkowe wzmocnione jednostronną spoiną z płaskownikiem,
- czołowe wzmocnione dwustronną spoiną z miejscowym bokiem płaskownika.

Wymiary spoin i nośności połączeń spawanych należy przyjmować wg normy PN-91/S-10042 [2].

Miejsca spawania powinny być położone poza odcinkami krzywizn prętów. Minimalna odległość spoin od krzywizny odgięcia powinna wynosić 10 d.

#### **5.2.5.3. Łączenie prętów na zakład bez spawania**

Dopuszcza się łączenie na zakład bez spawania (wiązanie drutem) prętów prostych, prętów z hakami oraz zbrojenia wykonanego z drutów w postaci pętlic. Skrzyżowania prętów należy wiązać miękkim drutem lub spawać w ilości min. 30% skrzyżowań. Długości zakładów w połączeniach zbrojenia należy obliczać w zależności od ilości łączonych prętów w przekroju oraz ich wymaganej długości kotwienia wg normy PN-91/S-10042 [2].

Dopuszczalny procent prętów łączonych na zakład w jednym przekroju nie może być większy niż:

- dla prętów żebrowanych 50%,
- dla prętów gładkich 25%.

W jednym przekroju można łączyć na zakład bez spawania 100% dodatkowego zbrojenia poprzecznego, niepracującego. Odległość w świetle prętów łączonych w jednym przekroju nie powinna być mniejsza niż 2 d i niż 20 mm.

#### **5.2.5.4. Łączenie prętów za pomocą łączników**

Dopuszcza się łączenie prętów zbrojeniowych za pomocą specjalnych łączników, dla których producent przedstawi atest.

#### **5.2.5.5. Kotwienie prętów**

Rodzaje i długości kotwienia prętów w betonie w zależności od rodzaju stali i klasy betonu należy obliczać wg normy PN-91/S-10042

### **5.3. Zalecenia ogólne dla robót betonowych**

Sposób wykonania robót powinien być zgodny z dokumentacją projektową, ST oraz z wymaganiami norm PN-88/B-06250, PN-99/S-10040 i „Rozporządzeniem” oraz ewentualną dokumentacją technologiczną dostarczoną przez Wykonawcę i zatwierdzoną przez Inspektora Nadzoru.

Dokumentacja technologiczna dostarczona przez Wykonawcę powinna zawierać projekt organizacji i harmonogram robót uwzględniający wszystkie warunki, w jakich będą wykonywane roboty betoniarskie, projekty wykonawcze rusztowań i deskowań, projekt technologiczny betonowania.

Projekt technologiczny betonowania powinien obejmować:

- wybór składników betonu,
- opracowanie receptur laboratoryjnych i roboczych,
- sposób wytwarzania mieszanki betonowej,
- sposób transportu mieszanki betonowej,
- kolejność i sposób betonowania,
- wskazanie przerw roboczych i sposobu łączenia betonu w przerwach,
- sposób pielęgnacji betonu,
- warunki rozformowania konstrukcji,
- zestawienie koniecznych badań.

–

#### **5.3.1. Zakres robót**

Podstawowe czynności przy wykonywaniu robót obejmują:

1. roboty przygotowawcze (w tym wykonanie deskowań i rusztowań),
2. wytworzenie mieszanki betonowej,
3. podawanie, układanie i zagęszczanie mieszanki betonowej,
4. pielęgnację betonu,

5. rozbiórkę deskowań i rusztowań,
6. wykańczanie powierzchni betonu,
7. roboty wykończeniowe.

### 5.3.1.1 Roboty przygotowawcze

Przed przystąpieniem do robót betoniarskich, powinna być stwierdzona przez Inspektora Nadzoru prawidłowość wykonania wszystkich robót poprzedzających betonowanie, a w szczególności:

- prawidłowość wykonania deskowań, rusztowań, usztywnień pomostów itp.,
- prawidłowość wykonania zbrojenia,
- zgodność rzędnych z dokumentacją projektową,
- czystość deskowania oraz obecność wkładek dystansowych zapewniających wymaganą wielkość otuliny.
- przygotowanie powierzchni betonu uprzednio ułożonego w miejscu przerwy roboczej,
- prawidłowość wykonania wszystkich robót zanikających, między innymi wykonania przerw dylatacyjnych, warstw izolacyjnych, ułożenia łożysk itp.,
- prawidłowość rozmieszczenia i niezmienność kształtu elementów wbudowywanych w betonową konstrukcję
- gotowość sprzętu i urządzeń do prowadzenia betonowania.

### 5.3.1.2 Deskowania

Wykonawca dostarczy projekt techniczny deskowań wykonany w oparciu o rysunki zawarte w dokumentacji projektowej lub wg własnego opracowania. W przypadkach stosowania nietypowych deskowań projekt ich powinien być każdorazowo oparty na obliczeniach statycznych. Ustalona konstrukcja deskowań powinna być sprawdzona na siły wywołane parciem świeżej masy betonowej i uderzenia przy jej wylewaniu z pojemników z uwzględnieniem szybkości betonowania, sposobu zagęszczenia i obciążania pomostami roboczymi.

Konstrukcja deskowania powinna spełniać następujące warunki:

- zapewniać odpowiednią sztywność i niezmienność kształtu konstrukcji,
- zapewniać wykończenie powierzchni betonu, zgodnie z wymaganiami dokumentacji projektowej,
- zapewniać odpowiednią szczelność; połączenia na śruby między płytami są niedozwolone,
- wykazywać odporność na deformację pod wpływem warunków atmosferycznych,
- powierzchnie deskowań stykające się z betonem powinny być pokryte warstwą specjalnego oleju do form, zaakceptowanego przez Inspektora Nadzoru.

Deskowania powinny być przed wypełnieniem mieszanką betonową dokładnie sprawdzone i odebrane, aby wykluczały możliwość jakichkolwiek zniekształceń lub odchyłeń w wymiarach betonowej konstrukcji. Wykonawca powinien zawiadomić Inspektora Nadzoru, o tym że deskowanie jest gotowe do wypełnienia betonem, na tyle wcześniej, aby Inspektora Nadzoru był w stanie dokonać inspekcji deskowania przed ułożeniem betonu.

Dopuszcza się następujące odchylenia deskowań od wymiarów nominalnych przewidzianych dokumentacją projektową:

- rozstaw żeber deskowań  $\pm 0,5\%$  i nie więcej niż 2 cm,
- grubość desek jednego elementu deskowania:  $\pm 0,2$  cm,
- odchylenie deskowań od prostoliniowości lub od płaszczyzny o 1%,
- odchylenie ścian od pionu o  $\pm 0,2\%$ , lecz nie więcej niż 0,5 cm,
- wyrzuszenie powierzchni o  $\pm 0,2$  cm na odcinku 3 m,
- odchyłki wymiarów wewnętrznych deskowania (przekrojów betonowych):
  - 0,2% wysokości lecz nie więcej niż -0,5 cm,
  - +0,5% wysokości, lecz nie więcej niż +2 cm,
  - 0,2% grubości (szerokości), lecz nie więcej niż -0,2 cm,
  - +0,5% grubości (szerokości), lecz nie więcej niż +0,5 cm.

Powierzchnie zastosowanych deskowań powinny zapewniać bardzo staranne wykończenie widocznych powierzchni. W tym celu m.in. w szalunkach systemowych należy stosować listwy drewniane.

### 5.3.1.3. Rusztowania i pomosty robocze

Rusztowania i ich posadowienie należy wykonać według projektu technologicznego, opartego na obliczeniach statyczno-wytrzymałościowych. W konstrukcji rusztowań można dopuścić następujące odchylenia od wymiarów lub położenia:

- a) zmniejszenie przekroju elementu nie więcej niż o 15%,
- b) odchylenie rozstawu pali lub ram do 5%, lecz nie więcej niż o 20 cm,
- c) odchylenie od pionu pali lub ram do 0,01 radiana w mierze łukowej, lecz nie więcej niż wychylenie o  $\pm 10$  cm w poziomie w mierze liniowej.



- d) różnice w rozstawie belek poprzecznych (oczepów) lub podłużnic (rygli lub dźwigarków) o  $\pm 20$  cm,
- e) różnice w położeniu górnej krawędzi oczepek  $+2$  cm i  $-1$  cm,
- f) strzałki różne od obliczeniowych do 10%.

### 5.3.2. Wytworzenie mieszanki betonowej

Wytwarzanie mieszanki betonowej powinno się odbywać wyłącznie w wyspecjalizowanym zakładzie produkcji betonu, który może zapewnić spełnienie żądanych w ST wymagań. Wykonywanie masy betonowej powinno odbywać się na podstawie recepty roboczej zaakceptowanej przez Inspektora Nadzoru.

Dane dotyczące mieszanki roboczej powinny być umieszczone w sposób trwały na tablicy, w odniesieniu do 1 m<sup>3</sup> betonu i do jednego zarobu. Tablice powinny być ustawiane w pobliżu miejsca mieszania mieszanki betonowej.

Przygotowując mieszankę betonową wszystkie składniki powinno się dozować wyłącznie wagowo z dokładnością  $\pm 3\%$  w przypadku kruszywa oraz  $\pm 2\%$  w przypadku pozostałych składników. Wagi powinny być kontrolowane co najmniej raz w roku. Urządzenia dozujące wodę i płynne domieszki powinny być sprawdzane co najmniej raz w miesiącu. Przy dozowaniu składników powinno się uwzględniać korektę związaną ze zmiennym zawilgoceniem kruszywa.

Składniki powinno się mieszać wyłącznie w betoniarkach przeciwbieżnych. Czas mieszania powinien być ustalony doświadczalnie w zależności od składu mieszanki betonowej oraz od rodzaju urządzenia mieszającego, jednak nie powinien być krótszy niż 2 minuty.

### 5.3.3. Podawanie, układanie i zagęszczanie mieszanki betonowej

#### 5.3.3.1. Roboty przed przystąpieniem do układania mieszanki betonowej

Przed przystąpieniem do układania betonu należy sprawdzić prawidłowość wykonania wszystkich robót poprzedzających betonowanie, zgodnie z pkt.5.3.

Deskowanie należy pokryć środkiem antyadhezyjnym dopuszczonym do stosowania w budownictwie.

Należy pamiętać o wykonaniu wszelkiego rodzaju otworów, nisz, zagłębień, zamocowań zgodnie z dokumentacją projektową. Wszystkie konsekwencje wynikające z braku lub nieprawidłowości tych elementów obciążają całkowicie Wykonawcę zarówno jeśli chodzi o późniejsze rozkucia i naprawy, jak i ewentualne opóźnienia w wykonaniu prac własnych i towarzyszących (wykonywanych przez innych podwykonawców).

#### 5.3.3.2. Układanie mieszanki betonowej

Przy stosowaniu pomp do układania mieszanki betonowej wymaga się sprawdzenia ustalonej konsystencji mieszanki betonowej przy wylocie.

Mieszanki betonowej nie należy zrzucić z wysokości większej niż 0,75 m od powierzchni, na którą spada.

W przypadku gdy wysokość ta jest większa, należy mieszankę podawać za pomocą rynny zsypanej (do wysokości 3,0 m) lub leja zsypanej teleskopowej (do wysokości 8,0 m).

Przy wykonywaniu elementu należy przestrzegać dokumentacji technologicznej, która powinna uwzględniać następujące zalecenia:

- w fundamentach i korpusach podpór mieszankę betonową należy układać bezpośrednio z pojemnika lub rurociągu pompy, bądź też za pośrednictwem rynny, warstwami o grubości do 40 cm, zagęszczając wibratorami wgłębными;

#### 5.3.3.3. Zagęszczanie mieszanki betonowej

Przy zagęszczaniu mieszanki betonowej należy stosować następujące warunki:

- wibratory wgłębne należy stosować o częstotliwości min. 6000 drgań na minutę, z buławami o średnicy nie większej niż 0,65 odległości między prętami zbrojenia leżącymi w płaszczyźnie poziomej,
- podczas zagęszczania wibratorami wgłębными nie wolno dotykać zbrojenia ani deskowania buławą wibratora,
- podczas zagęszczania wibratorami wgłębными należy zagłębiać buławę na głębokość 5÷8 cm w warstwę poprzednią i przytrzymywać buławę w jednym miejscu w czasie 20÷30 s, po czym wyjmować powoli w stanie wibrującym,
- kolejne miejsca zagłębienia buławy powinny być od siebie oddalone o 1,4 R, gdzie R jest promieniem skutecznego działania wibratora. Odległość ta zwykle wynosi 0,35÷0,7 m,

Opryzgadowanie, czasy i sposoby wibrowania powinny być uzgodnione i zatwierdzone przez Inspektora Nadzoru. Zabrania się wylądunku mieszanki w jedną hałdę i rozproszanie jej przy pomocy wibratorów.

#### 5.3.3.4. Przerwy w betonowaniu

Przerwy w betonowaniu należy sytuować w miejscach uprzednio przewidzianych w dokumentacji projektowej i uzgodnionych z Inspektorem Nadzoru. Ukształtowanie powierzchni betonu w przerwie roboczej powinno być

uzgodnione z Inspektorem Nadzoru, a w prostszych przypadkach można się kierować zasadą, że powinna ona być prostopadła do kierunku naprężeń głównych, ukształtowana i zlokalizowana zgodnie z PN-91/S-10042 [18]. Powierzchnia betonu w miejscu przerwania betonowania powinna być starannie przygotowana do połączenia betonu stwardniałego ze świeżym przez:

- usunięcie z powierzchni betonu stwardniałego luźnych okruszków betonu oraz warstwy pozostałego szkliva cementowego,
- narzucenie warstwy kontaktowej z gęstego zaczynu cementowego lub zaprawy cementowej 1:1 ; dopuszcza się stosowanie warstw szepnych, dla których Wykonawca przedstawi PN, aprobatę techniczną wydaną przez IBDiM lub europejska aprobatę techniczną,
- obfite zwilżenie wodą.

Powyższe zabiegi należy wykonać bezpośrednio przed rozpoczęciem betonowania.

W przypadku przerwy w układaniu betonu zagęszczonego przez wibrowanie, wznowienie betonowania nie powinno się odbyć później niż w ciągu 3 godzin lub po całkowitym stwardnieniu betonu. Jeżeli temperatura powietrza jest wyższa niż 20<sup>0</sup>C to czas trwania przerwy nie powinien przekraczać 2 godzin. Po wznowieniu betonowania należy unikać dotykania wibratorem deskowania, zbrojenia i poprzednio ułożonego betonu.

### 5.3.5. Warunki atmosferyczne przy układaniu mieszanki betonowej i wiązaniu betonu

#### a) Temperatura otoczenia

Betonowanie konstrukcji należy wykonywać wyłącznie w temperaturach nie niższych niż plus 5<sup>0</sup>C, zachowując warunki umożliwiające uzyskanie przez beton wytrzymałości co najmniej 15 MPa przed pierwszym zamarznięciem. Uzyskanie wytrzymałości 15 MPa powinno być zbadane na próbkach przechowywanych w takich samych warunkach jak zabetonowana konstrukcja.

W wyjątkowych przypadkach dopuszcza się betonowanie w temperaturze do -5<sup>0</sup>C, jednak wymaga to zgody Inspektora Nadzoru oraz zapewnienia mieszance betonowej odpowiedniej temperatury (min. +10<sup>0</sup>C w chwili układania) i zabezpieczenia uformowanego elementu przed utratą ciepła w czasie co najmniej 7 dni i uzyskania przez niego wytrzymałości 15 MPa. Temperatura mieszanki betonowej w chwili opróżniania betoniarki nie powinna być wyższa niż 35<sup>0</sup>C.

#### b) Zabezpieczenie robót betonowych podczas opadów

Przed przystąpieniem do betonowania należy przygotować sposób postępowania na wypadek wystąpienia ulewnego deszczu. Konieczne jest przygotowanie odpowiedniej ilości osłon wodoszczelnych dla zabezpieczenia odkrytych powierzchni świeżego betonu. Niedopuszczalne jest betonowanie w czasie deszczu bez stosowania odpowiednich zabezpieczeń.

### 5.3.6. Pielęgnacja betonu

Bezpośrednio po zakończeniu betonowania zaleca się przykrycie powierzchni betonu lekkimi osłonami wodoszczelnymi zapobiegającymi odparowaniu wody z betonu i chroniącymi beton przed deszczem i nasłonecznieniem.

Przy temperaturze otoczenia wyższej niż +5<sup>0</sup>C należy nie później niż po 12 godzinach od zakończenia betonowania rozpocząć pielęgnację wilgotnościową betonu i prowadzić ją co najmniej przez 7 dni (przez polewanie co najmniej 3 razy na dobę). Przy temperaturze +15<sup>0</sup>C i wyższej, beton należy polewać w ciągu pierwszych 3 dni co 3 godziny w dzień i co najmniej raz w nocy, a w następne dni jak wyżej.

Nanoszenie błon nieprzepuszczających wody jest dopuszczalne tylko wtedy, gdy beton nie będzie się łączył z następną warstwą konstrukcji monolitycznej, a także gdy nie są stawiane specjalne wymagania odnośnie jakości pielęgnowanej powierzchni.

Woda stosowana do polewania betonu powinna spełniać wymagania normy PN-EN 1008:2004 [14].

W czasie dojrzewania betonu elementy powinny być chronione przed uderzeniami i drganiem.

### 5.7. Rozbiórka deskowań i rusztowań

Rozformowanie konstrukcji, może nastąpić po osiągnięciu przez beton pełnej wytrzymałości projektowej i po okresie dojrzewania określonym w PN-S-10040:1999 [17].

### 5.8. Wykańczanie powierzchni betonu

Dla widocznych powierzchni betonowych obowiązują następujące wymagania:

- a) wszystkie betonowe powierzchnie muszą być gładkie i równe, bez zagłębień, wybruszeń ponad powierzchnię, nie mogą być widoczne przerwy w betonowaniu, makowiny, pęcherze po wodzie, przebarwienia,
- b) pęknięcia i rysy są niedopuszczalne,
- c) ostre krawędzie betonu po rozdeskowaniu powinny być oszlifowane; jeżeli dokumentacja projektowa nie przewiduje specjalnego wykończenia powierzchni betonowych konstrukcji, to bezpośrednio po rozebraniu

deskowań należy wszystkie wystające nierówności wyrównać za pomocą tarcz karborundowych i czystej wody,

- d) gładkość powierzchni powinna cechować się brakiem lokalnych progów, raków, wgłębień i wybrzuszeń, wystających ziaren kruszywa itp. Dopuszczalne są lokalne nierówności do 3 mm lub wgłębienia do 5 mm,
- e) ewentualne łączniki stalowe (druć, śruby itp.), które spełniały funkcję stężeń deskowań lub inne i wystają z betonu po rozdeskowaniu, powinny być obcięte przynajmniej 1 cm pod wykończoną powierzchnią betonu, a otwory powinny być wypełnione zaprawą cementową.

Wszystkie uszkodzenia powierzchni powinny być naprawione na koszt Wykonawcy w technologii uzgodnionej z projektantem i Inspektorem Nadzoru. Części wystające powinny być skute lub zeszlifowane, a wgłębienia wypełnione betonem żywicznym o składzie zatwierdzonym przez Inspektora Nadzoru. Bardzo duże ubytki i nierówności płyty przekraczające 2 cm należy naprawić betonem cementowym bezskurczowym wykonanym wg specjalnej technologii zatwierdzonej przez Inspektora Nadzoru.

## **5.9. Roboty izolacyjne**

### **5.9.1 Izolacja cienka**

#### **5.9.1.1 Ogólne warunki prowadzenia robót izolacyjnych**

Przy wykonywaniu prac izolacyjnych należy bezwzględnie przestrzegać zaleceń producenta materiału dotyczących wymaganych warunków atmosferycznych: temperatury i wilgotności powietrza. Jeżeli producent materiałów nie podaje inaczej, to prace izolacyjne należy wykonywać przy dobrej pogodzie, niedopuszczalne jest prowadzenie robót w czasie silnego wiatru, podczas opadów śniegu, deszczu i mżawki, bezpośrednio po opadach oraz przed spodziewanymi opadami, a także w czasie, gdy wilgotność względna powietrza jest większa niż 85%.

Roboty można prowadzić, gdy temperatura powietrza oraz podłoża jest wyższa od +5°C i niższa od +35°C.

W pobliżu wykonywanych robót nie mogą być składane żadne materiały sypkie i pyłące.

Przed nałożeniem pierwszej warstwy izolacji cienkiej (warstwy gruntującej), Wykonawca powinien sprawdzić czy wilgotność podłoża gruntowego jest zgodna z wymaganiami producenta. Jeśli producent nie określa innych wymagań wilgotność podłoża na głębokości 20 mm nie powinna być wyższa niż 4%. Jeśli powyższy warunek nie jest spełniony, Wykonawca przed rozpoczęciem robót powinien zastosować system osuszania podłoża betonowego zaakceptowany przez Inspektora Nadzoru.

Masy izolacyjnych stosowanych na zimno nie wolno podgrzewać na otwartym ogniu. W okresie chłódów materiały te doprowadza się do temperatury roboczej 18°C przez ogrzewanie beczek w gorącej wodzie lub w ogrzanych pomieszczeniach (cieplakach). Dostarczone na budowę gotowe preparaty nie mogą być rozcieńczane rozpuszczalnikami ani mieszane z innymi materiałami izolacyjnymi.

W trakcie wykonywania robót należy ściśle przestrzegać przepisów bezpieczeństwa, ponieważ materiały stosowane do wykonania izolacji są łatwopalne. Należy unikać otwartego ognia w promieniu 20 metrów od miejsca pracy lub składowania materiałów.

#### **5.9.1.2 Gruntowanie podłoża**

Przed przystąpieniem do robót izolacyjnych należy obniżyć poziom wody gruntowej do co najmniej 30 cm poniżej układanej warstwy izolacji i zapewnić utrzymanie tego poziomu w czasie trwania robót. W przypadku konieczności zagruntowania wilgotnej powierzchni należy użyć roztworów depresyjnych szybko rozpadających np. asfaltowej emulsji kationowej spełniającej wymagania PN-B-24003:1997[4]. Jest to jednak przypadek szczególny, wymagający pisemnej zgody Inspektora Nadzoru.

W pierwszej kolejności należy zagruntować powierzchnię przy narożach wklęsłych i wypukłych. Do gruntowania powierzchni betonowej asfaltowym środkiem gruntującym można przystąpić, gdy beton jest w wieku co najmniej 14 dni, ale zaleca się 28 dni. Gruntowanie podłoża wykonuje się przez jednokrotne pomalowanie powierzchni roztworem asfaltowym w ilości zalecanej przez producenta (zwykle jest to od 0,3 do 0,45 kg/m<sup>2</sup>). Zużycie materiału jest zależne od rodzaju roztworu asfaltowego oraz od chłonności podłoża. Gruntowanie wykonuje się za pomocą wałków malarskich lub szczotek dekarских. Czas schnięcia roztworu asfaltowego jest zależny od rodzaju stosowanych rozpuszczalników oraz od warunków pogodowych (temperatury otoczenia podczas wykonywania robót i wiatru). Optymalny czas schnięcia roztworu asfaltowego powinien wynosić od 30 min do 4 godz., ale nie powinien przekraczać 6 godz. Gdy gruntowana powierzchnia pozostaje lepka przez dłuższy czas może zostać zapyłona.

Prawidłowo zagruntowana powierzchnia po wyschnięciu roztworu asfaltowego powinna mieć jednolitą barwę czarną lub ciemnobrązową, bez smug i przebarwień. Przebarwienia powstają w miejscach, gdzie ułożono zbyt cienką warstwę roztworu asfaltowego lub gdzie podłoże było zatłuszczone i roztwór asfaltowy z niego spłynął. Gruntowanie roztworem asfaltowym należy wykonywać jednokrotnie, a ułożona warstwa roztworu asfaltowego nie powinna być zbyt gruba. Należy zużyć tylko tyle środka gruntującego, ile beton zdoła całkowicie wchłonąć tak, aby na powierzchni nie pozostała powłoka z warstewki asfaltu. W przypadku dwukrotnego gruntowania lub

ułożenia bardzo grubej warstwy roztworu asfaltowego, na powierzchni roztworu utworzy się błonka, pod którą pozostaną resztki rozpuszczalnika, które w sposób istotny osłabiają przyczepność kolejnych warstw izolacji do podłoża.

### 5.9.1.3 Układanie kolejnych warstw izolacji cienkiej

Przed ułożeniem następných warstw izolacji zagruntowana powierzchnia powinna być całkowicie sucha. Można to sprawdzić przez dotknięcie zagruntowanej powierzchni suchą, czystą dłonią (nie zatłuszczoną lub zakurzoną), gdy dłoń nie przykleja się i pozostaje czysta oznacza to, że roztwór gruntujący jest już dostatecznie suchy.

Zagruntowaną powierzchnię należy powlec roztworem asfaltowym dwukrotnie. Zużycie materiału wynosi około 0,8 do 1,0 kg/m<sup>2</sup> dla jednej warstwy.

## 5.9.2 Izolacja gruba

Izolację układa się na odpowiednio wytrzymałym mechanicznie, suchym, czystym, równym i gładkim podłożu. Jeżeli producent w kartach technicznych nie podaje inaczej, to izolację można układać na betonie po co najmniej 14 dniach od jego ułożenia, gdy dojrzewanie betonu następowało w temperaturze co najmniej 15°C.

W przypadku, gdy dojrzewanie betonu następowało w temperaturze niższej, okres oczekiwania przed rozpoczęciem robót izolacyjnych należy odpowiednio wydłużyć.

Przygotowane podłoże powinno spełniać wymagania:

- wytrzymałość gwarantowana na ściskanie powinna być nie mniejsza niż wynikająca z przyjętej klasy betonu,
- wytrzymałość betonu na rozciąganie badana metodą „pull-off” powinna wynosić co najmniej 2,0 MPa. Sprawdzenie wytrzymałości podłoża na odrywanie wykonywane metodą „pull-off” przy średnicy krążka próbnego  $\varnothing$  50 mm powinno być przeprowadzone wg zasady: 1 oznaczenie na 25 m<sup>2</sup> izolowanej powierzchni i min. 5 oznaczeń wg PN-92/B-01814 [13],
- podłoże powinno być suche: beton w stanie powietrzno-suchym, bez widocznych śladów wilgoci i spowodowanych wilgocią zaciemnień; przy pomiarze wilgotności wilgotnościomierzem elektronicznym za podłoże suche należy przyjąć beton o wilgotności mniejszej od 4%; pomiarów wilgotności płyty należy dokonywać przyrządem wycechowanym do pomiaru wilgotności materiałów o porowatości nie przekraczającej 10%,
- podłoże powinno być czyste: powierzchnia betonu wolna od luźnych frakcji pyłów, plam oleju, smarów i innych zanieczyszczeń; ocenę czystości podłoża wykonuje się wizualnie,
- podłoże powinno być gładkie: za podłoże gładkie uznaje się powierzchnie nie wykazujące lokalnych nierówności;
- podłoże powinno być równe: szczeliny pomiędzy powierzchnią podłoża, a łatą o długości 4 m ułożoną na betonie nie powinny przekraczać 5 mm,

### 5.9.2.1 Gruntowanie

Gruntowanie należy zawsze wykonywać zgodnie z instrukcją producenta środka gruntującego oraz tylko jednym rodzajem środka gruntującego. Podłoża zagruntowanego żywicznym środkiem gruntującym nie należy ponownie gruntować asfaltowym środkiem gruntującym i na odwrót. Ułożenie dwóch środków gruntujących: asfaltowego i żywicznego jednego na drugim jest poważnym błędem, który całkowicie zniszczy przyczepność izolacji do podłoża.

Należy unikać chodzenia po świeżo zagruntowanym podłożu. Wykonaną warstwę gruntującą należy chronić przed zabrudzeniem, wpływem czynników atmosferycznych. Wykonanie izolacji powinno nastąpić po utwardzeniu się powłoki z materiału gruntującego (w danej temperaturze zgodnie z zaleceniami producenta), najszybciej jak to możliwe.

Do gruntowania nowej płyty betonowej asfaltowym środkiem gruntującym można przystąpić, gdy beton jest w wieku co najmniej 14 dni. Gruntowanie podłoża wykonuje się przez jednokrotne pomalowanie powierzchni roztworem asfaltowym w ilości zalecanej przez producenta (zwykle jest to od 0,2 do 0,4 kg/m<sup>2</sup>). Zużycie materiału jest zależne od rodzaju roztworu asfaltowego oraz od chłonności podłoża. Gruntowanie wykonuje się za pomocą wałków malarskich lub szczotek dekarских. Czas schnięcia roztworu asfaltowego jest zależny od rodzaju stosowanych rozpuszczalników oraz od warunków pogodowych (temperatury otoczenia podczas wykonywania robót i wiatru).

Prawidłowo zagruntowana powierzchnia po wyschnięciu roztworu asfaltowego powinna mieć jednolitą barwę czarną lub ciemnobrązową, bez smug i przebarwień. Przebarwienia powstają w miejscach, gdzie ułożono zbyt cieniłą warstwę roztworu asfaltowego lub gdzie podłoże było zatłuszczone i roztwór asfaltowy z niego spłynął. W dotyku zagruntowana powierzchnia powinna być sucha, tzn. nie kleić się do skóry ręki oraz nie zostawiać żadnych śladów na skórze.

Gruntowanie roztworem asfaltowym należy wykonywać jednokrotnie, a ułożona warstwa roztworu asfaltowego nie powinna być zbyt gruba. W przypadku dwukrotnego gruntowania lub ułożenia bardzo grubej warstwy roztworu asfaltowego, na powierzchni roztworu utworzy się błonka, pod którą pozostaną resztki rozpuszczalnika, które w sposób istotny osłabiają przyczepność papy do podłoża.

Do przyklejenia papy zgrzewalnej można przystąpić dopiero po całkowitym wyschnięciu środka gruntującego.

### **5.9.2.2 Układanie izolacji z pap zgrzewalnych**

Izolację z papy zgrzewalnej wykonuje się przez przyklejenie warstwy papy na zagruntowanym podłożu. Podłoże może być zagruntowane asfaltowym lub żywicznym środkiem gruntującym. Do przyklejania papy można przystąpić po całkowitym wyschnięciu asfaltowego środka gruntującego lub po utwardzeniu żywicznego środka gruntującego. Przyklejanie papy rozpoczyna się od zamontowania rolki papy w uchwytach palnika. Podczas klejenia powierzchnię arkusza papy podgrzewa się palnikiem gazowym do roztopienia asfaltu na spodniej stronie arkusza. Podczas pracy palnik przesuwają się, a rolka papy jest rozwijana i doklejana do podłoża. Do klejenia arkuszy należy stosować palniki gazowe, które umożliwiają nadtopienie papy jednocześnie na całej szerokości arkusza. Bardzo ważnym czynnikiem, decydującym o jakości wykonywanej izolacji jest dostarczenie odpowiedniej ilości energii cieplnej podczas nadtapiania arkusza. Roztopieniu powinna ulec cała warstwa asfaltu znajdująca się pod osnową. Asfalt ten powinien spływać z rolki na podłoże tworząc przed rolką warstwę płynnego asfaltu o szerokości około 8 do 10 cm. Rozwijana z rolki papa powinna „topić” się w roztopionym asfalcie i jednocześnie wyciskać nadmiar roztopionego asfaltu tak, aby przez cały czas przed rozwijaną rolką papy utrzymywała się warstewka płynnego asfaltu o podanej wyżej szerokości. Płynny asfalt powinien wypływać także na boki rolki na szerokości około 2 do 6 cm.

Gdy przyklejany arkusz się kończy, jego krawędź należy podtrzymać metalową „laską”, nadtopić od spodu małym jednopłomieniowym palnikiem i dopiero wtedy położyć na podłożu.

Poszczególne arkusze papy łączy się ze sobą na zakład:

- poprzeczny (równoległe do długości arkusza papy) o szerokości 8 cm,
- podłużny (równoległe do szerokości arkusza papy) o szerokości 15 cm.

Styki podłużne sąsiadujących arkuszy należy przesunąć względem siebie o co najmniej 50 cm. Nie wolno dopuścić, aby w jednym miejscu nachodziły na siebie 4 arkusze papy. Gdy zachodzi konieczność przyklejenia w jednym miejscu 4 arkuszy, należy wcześniej wyciąć i usunąć naroże najniższej położonego arkusza papy.

## **6. KONTROLA JAKOŚCI ROBÓT**

### **6.1. Ogólne zasady kontroli jakości robót**

Ogólne zasady kontroli jakości robót podano w ST D-M-00.00.00 [1] „Wymagania ogólne”,

Wymagane parametry betonu:

- klasa betonu C25/30
- mrozoodporność F150
- nasiąkliwość do 5%
- wodoprzepuszczalność W8

#### **6.1.1 Kontrola zbrojenia, przed przystąpieniem do betonowania**

Kontrola jakości materiałów polega na sprawdzeniu jakości materiałów na zgodność z dokumentacją projektową oraz podanymi wyżej wymaganiami. Zbrojenie podlega odbiorowi jak dla robót zanikających.

Przy odbiorze stali dostarczonej na budowę, każdorazowo, zgodnie z normą PN-82/H-93215 [4] należy sprawdzić:

- zgodność zamówienia materiału z przywieszkami i atestami stali,
- stan powierzchni prętów,
- wymiary przekroju poprzecznego i długości prętów.

Nie ma konieczności badania stali zbrojeniowej spełniającej wymagania wg PN-91/S-10042 [2]. W przypadku wątpliwości, dla partii stali (poszczególnych średnic) wbudowywanej w podpory i ustrój nośny, po komisyjnym pobraniu próbek, Inspektor Nadzoru zdecydować, a Wykonawca zleci do jednostki badawczej wykonanie badania:

- sprawdzenie masy (kg/m),
- granicy plastyczności Re (MPa),
- wytrzymałości na rozciąganie Rm (MPa),
- wydłużenia A5 (%),
- zginania na zimno.

W przypadku wyników badań odbiegających od normy, należy odesłać partię stali z budowy.

W przypadku przewidywanego łączenia prętów przez spawanie w niskiej temperaturze należy zbadać stal na udarność. Nie należy spawać prętów zbrojeniowych w temperaturze niższej niż  $-5^{\circ}\text{C}$ .

Łączniki do prętów zbrojeniowych należy kontrolować na podstawie atestów, potwierdzających możliwość zastosowania łącznika do łączenia prętów o określonej wytrzymałości stali.

### 6.1.2. Kontrola zbrojenia w trakcie montażu

Kontrola zbrojenia, przed przystąpieniem do betonowania, musi być dokonana przez Inspektora Nadzoru i fakt ten potwierdzony wpisem do dziennika budowy. Inspektor Nadzoru winien stwierdzić zgodność ułożonego zbrojenia z dokumentacją projektową i odpowiednimi normami w zakresie gatunku i ilości prętów, ich średnic, długości

i rozstawu oraz zakotwień, prawidłowego otulenia i pewności utrzymania położenia prętów w trakcie betonowania.

Przedmiotem sprawdzenia powinny być:

- średnice i ilości prętów,
- rozstaw prętów,
- rozstaw strzemion,
- odchylenie od przewidzianego projektem nachylenia,
- długość prętów,
- położenie miejsc zakończeń lub odgięć oraz zakotwień prętów,
- wielkość otulin zewnętrznych,
- powiązanie (połączenia) zbrojenia między sobą,
- pewności utrzymania położenia prętów w trakcie betonowania.

Dopuszczalne tolerancje:

- różnice w rozstawie między prętami głównymi nie powinny przekraczać  $\pm 0,5$  cm,
- różnice w rozstawie prętów w świetle nie powinny przekraczać  $\pm 1,0$  cm,
- odstęp od czoła elementu lub konstrukcji nie może się różnić od projektowanego o więcej niż  $\pm 1,0$  cm,
- długość pręta między odgięciami nie powinna się różnić od projektowanej o więcej niż  $\pm 1,0$  cm,
- rozstaw strzemion wzdłuż belek nie powinien różnić się więcej niż  $\pm 2,0$  cm,
- odchylenie pręta od przewidzianego nachylenia względem poziomu nie powinno przekraczać 3%,
- różnica w wymiarach oczek siatki nie powinna przekraczać  $\pm 0,5$  cm,
- otuliny zewnętrzne powinny być utrzymane w granicach wymagań projektowych z tolerancją dodatnią 0,5 cm,
- liczba uszkodzonych skrzyżowań w dostarczonych na budowę siatkach nie powinna przekraczać 20% wszystkich skrzyżowań (25% na jednym pręcie),
- odchylenie strzemion od linii prostopadłej do zbrojenia głównego nie powinno przekraczać 3%,
- miejscowe wykrzywienie pręta nie może przekraczać  $\pm 0,5$  cm.

Wykrycie w wykonanym elemencie ewentualnych nieprawidłowości obciąża Wykonawcę robót, niezależnie od dokonanych uprzednio odbiorów.

#### 6.2.1 Badania przed przystąpieniem do robót

Przed przystąpieniem do robót Wykonawca powinien:

- a) uzyskać wymagane dokumenty, dopuszczające wyroby budowlane do obrotu i powszechnego stosowania (certyfikaty zgodności, deklaracje zgodności, aprobaty techniczne, ew. badania materiałów wykonane przez dostawców itp.) i na ich podstawie sprawdzić właściwości zastosowanych materiałów na zgodność z wymaganiami podanymi w ST,
- b) wykonać własne badania właściwości materiałów przeznaczonych do wykonania robót, określone w pktcie 2 lub przez Inspektora Nadzoru.

Wszystkie dokumenty oraz wyniki badań Wykonawca przedstawia Inspektorowi Nadzoru do akceptacji.

#### 6.2.2 Badania składników mieszanki betonowej

Bezpośrednio przed użyciem cementu do wykonania mieszanki betonowej należy przeprowadzić kontrolę obejmującą:

- oznaczenie czasu wiązania wg PN-EN 196-3:1996 [4],
- oznaczenie zmiany objętości wg PN-EN 196-3:1996 [4],
- obecności grudek gliny.

Wyniki badań powinny odpowiadać wymaganiom podanym w tablicy 7.

**Tablica 7. Wymagania dla cementu**

Klasa cementu	Wytrzymałość na ściskanie, MPa,				Początek czasu wiązania, min	Stołość objętości (rozszerzalność), mm
	wczesna		normowa,			
	po 2 dniach	po 7 dniach	po 28 dniach			
Klasa 42,5	≥ 10	-	≥ 42,5	≤ 62,5	≥ 60	≤ 10

Nie dopuszcza się obecności grudek gliny.

W przypadku gdy:

- czas wiązania lub zmiany objętości nie odpowiadają PN-EN 196-3:1996 [4]
- cement przechowywany jest niezgodnie z postanowieniami PN-EN 197-1:2002 [2]
- okres przechowywania cementu jest dłuższy niż podano w PN-EN 197-1:2002

obowiązuje oznaczenie wytrzymałości cementu na ściskanie wg PN-EN 196-1:1996 [3]

Przed użyciem kruszywa do wykonania mieszanki betonowej, dla każdej dostarczonej partii, należy przeprowadzić kontrolę obejmującą:

- oznaczenie składu ziarnowego wg PN-EN 933-2:2000 [9],
- oznaczenie kształtu ziarn wg PN-EN 933-4:2001 [10] (dotyczy kruszywa grubego),
- oznaczenie zawartości zanieczyszczeń obcych wg PN-76/B-06714.12 [11],
- oznaczenie zawartości grudek gliny (oznaczać jak zawartość zanieczyszczeń obcych),
- oznaczenie zawartości pyłów mineralnych wg PN-78/B-06714.13 [12].

Wyniki badań powinny być zgodne z wymaganiami podanymi w pkt. 2.3.2.

Przed użyciem wody do wykonania mieszanki betonowej oraz w przypadku stwierdzenia zanieczyszczeń należy przeprowadzić badania zgodnie z PN-88/B-32250 [14].

Dodatki i domieszki do betonu należy badać zgodnie z PN lub ich aprobatą techniczną.

Wszystkie dokumenty oraz wyniki badań Wykonawca przedstawi Inspektorowi Nadzoru do akceptacji.

### 6.2.3 Kontrola jakości mieszanki betonowej i betonu

#### 6.2.3.1. Zakres kontroli

Kontroli podlegają następujące właściwości mieszanki betonowej:

- konsystencja mieszanki betonowej,
- zawartość powietrza w mieszance betonowej,

oraz betonu:

- wytrzymałość betonu na ściskanie,
- nasiąkliwość betonu,
- odporność betonu na działanie mrozu,
- przepuszczalność wody przez beton.

#### 6.2.3.2. Sprawdzenie konsystencji mieszanki betonowej

Sprawdzenie konsystencji przeprowadza się zgodnie z planem kontroli jakości betonu a także na próbkach laboratoryjnych podczas projektowania składu mieszanki betonowej i następnie przy stanowisku betonowania, co najmniej 2 razy w czasie jednej zmiany roboczej, a w tym raz na jej początku. Badanie należy przeprowadzić zgodnie z PN-88/B-06250 [15]. Różnice pomiędzy przyjętą konsystencją mieszanki a kontrolowaną nie powinny przekroczyć wartości podanych w pkt. 2.4.1.

Dopuszcza się korygowanie konsystencji mieszanki betonowej wyłącznie poprzez zmianę zawartości zaczynu

w mieszance, przy zachowaniu stałego stosunku wodno-cementowego w/c, ewentualnie przez zastosowanie domieszek chemicznych, zgodnie z pkt. 2.3.4 niniejszej specyfikacji technicznej.

#### 6.2.3.3. Sprawdzenie zawartości powietrza w mieszance betonowej

Sprawdzenie zawartości powietrza w mieszance betonowej przeprowadza się metodą ciśnieniową zgodnie z planem kontroli jakości betonu a także podczas projektowania składu mieszanki betonowej, a przy stosowaniu domieszek napowietrznych co najmniej raz w czasie zmiany roboczej podczas betonowania. Badanie to należy przeprowadzić używając przyrządu pomiarowego wg PN-85/B-04500 [19] zgodnie z PN-88/B-06250 [15].

Zawartość powietrza w zagęszczonej mieszance betonowej nie powinna przekraczać przedziałów wartości podanych w rozdz. 2.4.1. niniejszej specyfikacji.

#### 6.2.3.4. Sprawdzenie wytrzymałości betonu na ściskanie (klasy betonu)

W celu sprawdzenia wytrzymałości betonu na ściskanie (klasy betonu) należy pobrać próbki w ilości nie mniejszej niż 6 próbek na jedną ścianę.

Próbki pobiera się przy stanowisku betonowania, losowo po jednej, równomiernie w okresie betonowania, a następnie przechowuje się i bada zgodnie z PN-88/B-06250 [15]. Ocenie podlegają wszystkie wyniki badania próbek pobranych z partii.

Typ próbek do badań wytrzymałości na ściskanie określono w normie PN-88/B-06250 [15]. W przypadku badania próbek innych niż podstawowe (sześciennie o boku 150 mm), wyniki należy sprowadzić do próbki podstawowej, stosując współczynniki przeliczeniowe wg PN-88/B-06250 [15].

Do określonej klasy można zakwalifikować beton o określonej wytrzymałości gwarantowanej określonej wg PN-88/B-06250 [15].

Badanie betonu, jeżeli dokumentacja projektowa nie zakłada inaczej, powinno być przeprowadzane na próbkach z betonu w wieku 28 dni. Jeżeli badanie jest przeprowadzane na próbkach o innym wieku, należy wynik sprowadzić do wytrzymałości odpowiadającej wiekowi betonu 28 dni, stosując współczynniki przeliczeniowe wg PN-88/B-06250 [15].

#### 6.2.3.5. Sprawdzenie nasiąkliwości betonu

Badanie należy przeprowadzić zgodnie z PN-88/B-06250 [15]. Sprawdzenie nasiąkliwości betonu przeprowadza się na próbkach laboratoryjnych przy ustalaniu składu mieszanki betonowej oraz na próbkach pobranych przy stanowisku betonowania zgodnie z planem kontroli, lecz co najmniej 3 razy w okresie wykonywania obiektu oraz nie rzadziej niż 1 raz na 5 tys. m<sup>3</sup> betonu. Zaleca się badanie nasiąkliwości na próbkach wyciętych z konstrukcji. Oznaczanie nasiąkliwości na próbkach wyciętych z konstrukcji przeprowadza się zgodnie z planem kontroli, zaleca się wykonanie badania na co najmniej na 5 próbkach pobranych z wybranych losowo różnych miejsc konstrukcji, po 28 dniach dojrzewania betonu.

#### 6.2.3.6. Sprawdzenie odporności betonu na działanie mrozu

Badanie należy przeprowadzić zgodnie z PN-88/B-06250 [15]. Sprawdzenie stopnia mrozoodporności betonu przeprowadza się na próbkach wykonanych w warunkach laboratoryjnych podczas ustalania składu mieszanki betonowej oraz na próbkach pobieranych przy stanowisku betonowania zgodnie z planem kontroli, lecz co najmniej 2 razy w okresie wykonywania obiektu oraz nie rzadziej niż 1 raz na 5 tys. m<sup>3</sup> betonu. Zaleca się badanie mrozoodporności na próbkach wyciętych z konstrukcji, w liczbie wskazanej w planie kontroli. Do sprawdzania stopnia mrozoodporności betonu w elementach mających styczność ze środkami odmrażającymi, zaleca się stosowanie badania wg metody przyspieszonej (wg PN-88/B-06250 [15]).

W przypadku zastosowania dodatków i domieszek badanie odporności betonu na działanie mrozu powinno być wykonane wg PN-88/B-06250 [15], z zastosowaniem wody oraz 2% roztworu solnego (NaCl), na oddzielnych próbkach.

Wymagany stopień mrozoodporności betonu F150 jest osiągnięty, jeśli spełnione są następujące warunki:

- a) po badaniu metodą zwykłą, wg PN-88/B-06250 [15]:
  - próbka nie wykazuje pęknięć,
  - łączna masa ubytków betonu w postaci zniszczonych narożników i krawędzi, odprysków kruszywa itp. nie przekracza 5% masy próbek nie zamrażanych,
  - obniżenie wytrzymałości na ściskanie w stosunku do wytrzymałości próbek nie zamrażanych nie jest większe niż 20%,
- b) po badaniu metodą przyspieszoną wg PN-88/B-06250 [15]:
  - próbka nie wykazuje pęknięć,
  - ubytek objętości betonu w postaci złuszczeń, odłamków i odprysków nie przekracza w żadnej próbce wartości 0,05m<sup>3</sup>/m<sup>2</sup> powierzchni zanurzonej w wodzie.

#### 6.2.3.7. Sprawdzenie przepuszczalności wody przez beton (wodoszczelności betonu)

Badanie należy przeprowadzić zgodnie z PN-88/B-06250 [15]. Sprawdzenie stopnia wodoszczelności betonu przeprowadza się na próbkach wykonanych w warunkach laboratoryjnych podczas projektowania składu mieszanki betonowej oraz na próbkach pobieranych przy stanowisku betonowania zgodnie z planem kontroli, lecz co najmniej 3 razy w okresie betonowania, ale nie rzadziej niż raz na 5000 m<sup>3</sup> betonu. Dopuszcza się badanie wodoszczelności na próbkach wyciętych z konstrukcji, pod warunkiem, że nie spowoduje to obniżenia wodoszczelności obiektu. Wymagany stopień wodoszczelności betonu W8 jest osiągnięty, jeśli pod ciśnieniem wody równym 0,8 MPa w czterech na sześć próbek badanych zgodnie z PN-88/B-06250 [15], nie stwierdza się oznak przesiąkania wody.

#### 6.2.4. Pobranie próbek i badanie

Na Wykonawcy spoczywa obowiązek zapewnienia wykonania badań laboratoryjnych przewidzianych normą PN-88/B-06250 [15] i planem kontroli jakości oraz gromadzenie, przechowywanie i okazywanie Inspektorowi Nadzoru wszystkich wyników badań dotyczących jakości betonu i stosowanych materiałów.



### 6.2.5. Badania nieniszczące betonu w konstrukcji

W przypadkach technicznie uzasadnionych Inspektor Nadzoru może zlecić przeprowadzenie badania betonu w konstrukcji.

Do badania betonu w konstrukcji mogą być wykorzystane następujące metody:

- sklerometryczna (np. za pomocą młotka Schmidta wg PN-74/B-06262 [20]),
- ultradźwiękowa (wg PN-74/B-06261 [21]),
- lokalnie niszczące (np. metoda badań próbek wyciętych z konstrukcji),
- inne metody badań pośrednich i bezpośrednich betonu w konstrukcji, pod warunkiem zweryfikowania proponowanej w nich kalibracji cech wytrzymałościowych w konstrukcji i na pobranych z konstrukcji odwiertach lub wykonanych wcześniej próbkach.

### 6.2.6. Tolerancje wymiarów betonowych

Dopuszczalne odchyłki wymiarowe od określonych w dokumentacji projektowej wynoszą:

Tolerancje dla fundamentów:

- usytuowanie w planie:  $\pm 5,0$  cm
- rzędne wierzchu ławy:  $\pm 1,0$  cm,
- płaszczyzny i krawędzie- odchylenie od pionu:  $\pm 2,0$  cm,

Tolerancje dla ścian :

- pochylenie ścian : 0,5% wysokości, jednaka słupów nie więcej niż 1,5 cm
- wymiary w planie:  $\pm 5$  cm,
- rzędne wierzchu:  $\pm 1,0$  cm.

### 6.2.7 Kontrola rusztowań i deskowań

Badania elementów rusztowań i deskowań należy przeprowadzać w zależności od użytego materiału zgodnie z:

- PN-89/S-10050 [22] w przypadku elementów stalowych,
- PN-93/S-10080 [23] w przypadku konstrukcji drewnianych.

Każde rusztowanie podlega odbiorowi, w czasie którego należy sprawdzać:

- rodzaj użytego materiału na zgodność z projektem technologicznym,
- łączniki, złącza,
- poziomy górnych krawędzi przed obciążeniem i po obciążeniu oraz krawędzi dolnych stanowiących miarę odkształcalności posadowienia (niwelacyjnie),
- efektywność stężeń,
- wielkość podniesienia wykonawczego,
- przygotowanie podłoża i sposób przeżywania nacisków na podłożu.

Każde deskowanie powinno podlegać odbiorowi. Przedmiotem kontroli w czasie odbioru powinny być:

- rodzaj użytego materiału na zgodność z projektem technologicznym,
- szczelność deskowań w płaszczyznach i narożach,
- poziom górnej krawędzi i powierzchni deskowań przed betonowaniem i po nim oraz porównanie z poziomem wymaganym.

Rusztowania i deskowania w czasie betonowania powinny być przedmiotem kontroli geodezyjnej w nawiązaniu do niezależnych reperów.

Podczas budowy rusztowań i deskowań oraz podczas ich obciążania świeżym betonem powinny być prowadzone badania geodezyjne w nawiązaniu do reperów państwowych. Pomiaru te powinny być prowadzone również w czasie dojrzewania betonu, oraz przy rozbiórce deskowań i rusztowań aż do wykonania próbnego obciążenia.

## 6.3 Kontrola robót izolacyjnych

### 6.3.1 Kontrola wykonania izolacji cienkiej:

Kontrola wykonania robót obejmuje:

- sprawdzenie przygotowania podłoża,
- kontrolę wykonania warstwy gruntującej

po zagruntowaniu podłoża stan powłoki gruntującej należy ocenić wizualnie: przy stosowaniu asfaltowych środków gruntujących: prawidłowo zagruntowana powierzchnia powinna być czarna lub ciemnobrązowa i matowa. Po dotknięciu ręką nie powinna brudzić skóry. Kontrola grubości układanej powłoki gruntującej powinna być wykonywana na bieżąco przez sprawdzenie ilości zużytych materiałów, ilości dozowanych składników, czasu aplikacji. Z ułożenia środka gruntującego należy sporządzić protokół.

- kontrolę wykonania izolacji właściwej,

powinna być zgodna z karta techniczną materiału, wygląd zaizolowanej powierzchni - warstwa izolacji powinna stanowić jednolitą, czystą powłokę, o jednolitej barwie, bez pęcherzy, złączeń i innych wad, powłoka powinna ściśle przylegać do zagruntowanego podłoża.

– kontrolę warunków atmosferycznych w trakcie trwania robót  
w trakcie trwania robót należy na bieżąco sprawdzać warunki atmosferyczne i porównywać je z wymaganiami producenta podanymi w kartach technicznych materiałów. Z warunków atmosferycznych należy sporządzić protokół.

### 6.3.2 Kontrola wykonania izolacji grubej

Przed przystąpieniem do robót Wykonawca powinien:

- uzyskać wymagane dokumenty, dopuszczające wyroby budowlane do obrotu i powszechnego stosowania (certyfikaty zgodności, deklaracje zgodności, aprobaty techniczne, ew. badania materiałów wykonane przez dostawców itp.),
- przedstawić karty techniczne stosowanych materiałów,

Przed zastosowaniem materiałów Wykonawca zobowiązany jest sprawdzić:

- nr produktu,
- stan opakowań materiału,
- warunki przechowywania materiału,
- datę produkcji i datę przydatności do stosowania.

Dodatkowo po otwarciu pojemnika ze środkiem gruntującym Wykonawca powinien ocenić jego wygląd.

Kontrola wykonania robót obejmuje:

- sprawdzenie przygotowania podłoża,
- kontrolę wykonania warstwy gruntującej,

Po zagruntowaniu podłoża stan powłoki gruntującej należy ocenić wizualnie:

przy stosowaniu asfaltowych środków gruntujących: prawidłowo zagruntowana powierzchnia powinna być czarna lub ciemnobrązowa i matowa. Po dotknięciu ręką nie powinna brudzić skóry,

przy zastosowaniu żywicznych środków gruntujących: prawidłowo zagruntowana powierzchnia powinna być sucha i lekko błyszcząca. Po dotknięciu ręką nie powinna brudzić skóry. Posypka piaskowa powinna być mocno przyklejona do żywicy i częściowo w nią wtopiona.

Kontrola grubości układanej powłoki gruntującej powinna być wykonywana na bieżąco przez sprawdzenie ilości zużytych materiałów, ilości dozowanych składników, czasu mieszania, czasu aplikacji (dotyczy żywicznych środków gruntujących). Z ułożenia środka gruntującego należy sporządzić protokół.

- kontrolę wykonania izolacji właściwej.
  - równość układania arkuszy i szerokość zakładów,
  - wygląd zewnętrzny układanej izolacji – ocena wizualna: prawidłowo wykonana izolacja z papy zgrzewalnej powinna mieć jednolity wygląd i jednolitą barwę. Niedopuszczalne są przebarwienia, niedoklejenia, pęcherze, pęknięcia, fałdy i inne uszkodzenia,
  - prawidłowość sklejenia krawędzi arkuszy – ocena wizualna: spod przyklejanego arkusza powinny być wypływy -masy asfaltowej na szerokości około 2 do 6 cm,
  - stan przyklejenia izolacji do podłoża – ocena metodą opukiwania: metoda polega na delikatnym opukiwaniu powierzchni izolacji i poszukiwaniu miejsc, które dają głuchy dźwięk. W tych miejscach jest pusta przestrzeń pod izolacją, czyli izolacja jest niedoklejona do podłoża,
  - przyczepność izolacji do podłoża.

Można stosować jedną z dwóch metod oceny przyczepności izolacji do podłoża:

- metoda odrywania paska: polega na oderwaniu paska izolacji o szerokości 5 cm i długości 15 cm od podłoża i -ocenie stanu powierzchni zerwania. Papa powinna być zerwana w materiale (masie asfaltowej) poniżej osnowy. Powierzchnia zerwania nie powinna brudzić skóry. Na powierzchni zerwania nie powinno być drobnych pęcherzy,
- metoda „pull-off”: polega na odrywaniu metalowych krążków o średnicy zewnętrznej 50 mm, naklejonych na izolacji za pomocą kleju, przy zastosowaniu specjalnego aparatu i zmierzeniu siły zrywającej. Przed naklejeniem krążka izolację należy naciąć specjalną koronką o średnicy rdzenia równej średnicy krążka. Nacięcie należy wykonać przez całą grubość izolacji. Na każdym polu należy nakleić po 5 krążków, oderwać je aparatem „pull-off” i obliczyć średnią arytmetyczną z pomiaru. Pomiaru należy wykonywać przy temperaturze otoczenia nie wyższej niż +22°C, w cieniu. Średnia wartość przyczepności do podłoża nie powinna być mniejsza od wartości wymaganej, podanej w tablicy 8.

**Tablica 8. Minimalne wartości przyczepności izolacji z papy zgrzewalnej do podłoża w różnych temperaturach otoczenia**

Lp.	Temperatura otoczenia, °C	Minimalna przyczepność izolacji do podłoża, MPa
1	6 – 10	0,7
2	10 – 14	0,6
3	14 – 18	0,5
4	18 – 22	0,4
5	22 – 26	0,3

Minimalna ilość punktów pomiarowych określono na 5 miejsc wybranych losowo.

Wady wykonanej izolacji i ich naprawa

Jeżeli w czasie oceny ułożenia zostaną stwierdzone uszkodzenia izolacji, to powinny one zostać naprawione.

Do najczęściej spotykanych wad izolacji należą:

- niedoklejenie arkuszy na krawędziach,
- pęcherze pod izolacją,
- uszkodzenia mechaniczne.

Jeżeli niedoklejenie arkuszy papy ogranicza się do zbyt małych wypływow asfaltu spod arkusza papy, naprawa powinna polegać na nadtopieniu styków arkuszy papy palnikiem od góry. Po lekkim wystygnięciu papy krawędź arkusza należy docisnąć do podłoża. Pęcherze nie mogą być pozostawione w izolacji. Prawidłowa naprawa pęcherza polega na wycięciu prostokątnego kawałka izolacji wokół pęcherza i usunięciu go w całości. Papę należy odcinać od podłoża ostrym narzędziem. Jeżeli pod papą była woda, to podłoże należy wysuszyć. Podłoże, w miejscu po usuniętej izolacji, należy rozgrzać palnikiem do roztopienia pozostałego na podłożu asfaltu z papy oraz środka gruntującego. Na rozgrzane podłoże należy nakleić łątę z nowego materiału, sięgającą po 8 cm w każdym kierunku poza krawędź wycięcia. Uszkodzenia mechaniczne powstają na skutek przecięcia izolacji ostrymi przedmiotami. Naprawę uszkodzeń mechanicznych wykonuje się podobnie jak w przypadku pęcherzy. Z podłoża należy usuwać jedynie oderwane fragmenty izolacji, a miejsce uszkodzenia należy przed przyklejeniem łąty nadtopić od góry palnikiem.

## 7. OBMIAR ROBÓT

### 7.1. Ogólne zasady obmiaru robót

Ogólne zasady obmiaru robót podano w ST D-M-00.00.00 „Wymagania ogólne” [1], pkt 7.

### 7.2. Jednostka obmiarowa

Jednostką obmiaru jest m<sup>3</sup> (metr sześcienny) wbudowanego betonu na podstawie dokumentacji projektowej i pomiaru w terenie.

## 8. ODBIÓR ROBÓT

### 8.1. Ogólne zasady odbioru robót

Ogólne zasady odbioru robót podano w ST D-M-00.00.00 „Wymagania ogólne” [1], pkt 8.

Roboty uznaje się za wykonane zgodnie z dokumentacją projektową, ST i wymaganiami Inspektora Nadzoru, jeżeli wszystkie pomiary i badania z zachowaniem tolerancji wg punktu 6 dały wyniki pozytywne.

### 8.2. Odbiór robót zanikających i ulegających zakryciu

Odbiorowi robót zanikających i ulegających zakryciu podlegają:

- wykonanie deskowań i rusztowań,
- wykonanie betonu w konstrukcjach ulegających zakryciu (np. fundamentów)
- roboty izolacyjne

Odbiór tych robót powinien być zgodny z wymaganiami ST D-M-00.00.00 „Wymagania ogólne” [1] oraz niniejszej ST.

## 9. PODSTAWA PŁATNOŚCI

### 9.1. Ogólne ustalenia dotyczące podstawy płatności

Ogólne ustalenia dotyczące podstawy płatności podano w ST D-M-00.00.00 „Wymagania ogólne” [1], pkt 9.

**9.2. Cena jednostki obmiarowej**

Cena jednostki obmiarowej obejmuje:

- prace przygotowawcze i pomiarowe,
- zakup i dostarczenie materiałów,
- wykonanie ewentualnego projektu roboczego zbrojenia,
- oczyszczenie i wyprostowanie prętów zbrojeniowych,
- wygięcie, przycinanie prętów,
- łączenie spawane „na styk” lub „na zakład” oraz montaż zbrojenia przy użyciu drutu wiązałkowego lub specjalnych łączników w deskowaniu zgodnie z dokumentacją projektową i niniejszą ST,
- opracowanie recepty laboratoryjnej mieszanki betonowej,
- wykonanie i rozebranie rusztowań, pomostów komunikacyjnych i roboczych,
- wykonanie i rozebranie deskowań
- przygotowanie, transport i ułożenie mieszanki z odpowiednim zagęszczeniem i pielęgnacją wykonanie w konstrukcji wszystkich wymaganych dokumentacją projektową otworów jak również wbetonowanie potrzebnych zakotwień, marek itp.,
- oczyszczenie, zagruntowanie i zaizolowanie powierzchni betonowej stykającej się z gruntem
- usunięcie konstrukcji pomocniczych,
- wykonanie badań,
- oczyszczenie terenu robót

**10. PRZEPISY ZWIĄZANE****10.1. Normy**

- |     |                  |   |
|-----|------------------|---|
| 1.  | PN-EN 197-1:2002 | Cement. Część 1: Skład, wymagania i kryteria zgodności dotyczące cementów powszechnego użytku.  |
| 2.  | PN-EN 196-1:1996 | Metody badania cementu – Oznaczanie wytrzymałości.  |
| 3.  | PN-EN 196-3:1996 | Metody badania cementu – Oznaczanie czasu wiązania i stałości objętości.  |
| 4.  | BN-88/6731-08    | Cement. Transport i przechowywanie.   |
| 5.  | PN-86/B-06712    | Kruszywa mineralne do betonu.   |
| 6.  | PN-91/B-06714.34 | Kruszywa mineralne. Badania. Oznaczanie reaktywności alkalicznej.   |
| 7.  | PN-B-11112:1996  | Kruszywa mineralne. Kruszywa łamane do nawierzchni drogowych.   |
| 8.  | PN-EN 933-1:2000 | Badania geometrycznych właściwości kruszyw. Oznaczanie składu ziarnowego.   |
| 9.  | PN-EN 933-4:2001 | Badania geometrycznych właściwości kruszyw. Część 4. Oznaczanie kształtu ziarn.   |
| 10. | PN-76/B-06714.12 | Kruszywa mineralne. Badania. Oznaczanie zawartości zanieczyszczeń obcych.   |
| 11. | PN-78/B-06714.13 | Kruszywa mineralne. Badania. Oznaczanie zawartości pyłów mineralnych.   |
| 12. | PN-77/B-06714.18 | Kruszywa mineralne. Badania. Oznaczanie nasiąkliwości.  |
| 13. | PN-EN 1008:2004  | Woda do zarobowa do betonów.  |
| 14. | PN-EN 206-1      | Beton. Część 1: Wymagania, właściwości, produkcja i zgodność.   |
| 15. | PN-76/P-79005    | Opakowania transportowe. Worki papierowe.   |
| 16. | PN-99/S-10040    | Obiekty mostowe. Konstrukcje betonowe, żelbetowe i sprężone. Wymagania i badania.   |
| 17. | PN-91/S-10042    | Obiekty mostowe. Konstrukcje betonowe, żelbetowe i sprężone. Projektowanie.   |
| 18. | PN-85/B-04500    | Zaprawy budowlane. Badanie cech fizycznych i wytrzymałościowych.  |
| 19. | PN-74/B-06262    | Nieniszczące badania konstrukcji z betonu. Metoda sklerometryczna badania wytrzymałości betonu na ściskanie za pomocą młotka Schmidta typu N. |
| 20. | PN-74/B-06261    | Nieniszczące badania konstrukcji z betonu. Metoda ultradźwiękowa badania wytrzymałości betonu na ściskanie.                                   |
| 21. | PN-89/S-10050    | Obiekty mostowe. Konstrukcje stalowe. Wymagania i badania.  |
| 22. | PN-93/S-10080    | Obiekty mostowe. Konstrukcje drewniane. Wymagania i badania.  |

**10.2. Inne dokumenty**

23. Rozporządzenie Ministra Transportu i Gospodarki Morskiej z dnia 30 maja 2000 r. w sprawie warunków technicznych, jakim powinny odpowiadać obiekty inżynierskie i ich usytuowanie. Dz.U. nr 63, poz. 735.
24. PB-TB-01/2001 Odporność na działanie środków odladzających w 3 % roztworze NaCl.

# SZCZEGÓŁOWA SPECYFIKACJA TECHNICZNA

## D-06.01.01

### UMOCNIENIE SKARP I DNA CIEKU

-BUDOWA PRZEPUSTU 300x100cm NA ULICY BRZOSKWINIOWEJ W KM 0+415,12

#### 1. WSTĘP

##### 1.1. Przedmiot Szczegółowej Specyfikacji Technicznej

Przedmiotem niniejszej Szczegółowej Specyfikacji Technicznej (SST) są wymagania dotyczące wykonania i odbioru robót związanych z wykonaniem umocnienia skarp i dna cieku przy przepuście 300x100cm w ramach budowy ulic: Brzoskwiniowej na odcinku od ulicy Dojlidy Górne do ulicy Miłowej i ulicy Miłowej na odcinku od ulicy Brzoskwiniowej do ulicy Stoczni Gdańskiej wraz z budową ronda na skrzyżowaniu ulicy Miłowej z ulicą Stoczni Gdańskiej i ulicą Wodną w Białymstoku w zakresie budowy: jezdni, zjazdów, chodników, sieci wodociągowej wraz z hydrantami, linii teletechnicznej, kanalizacji deszczowej wraz z przykanalikami i wpustami ulicznymi, rozbiórki trzech przepustów drogowych i budową dwóch przepustów drogowych, rozbiórki i budowy sieci energetycznej kablowej SN oraz kablowej i napowietrznej NN.

##### 1.2. Zakres stosowania SST

Specyfikacja jest stosowana jako dokument przetargowy i kontraktowy przy zleceniu i realizacji robót wymienionych w punkcie 1.1.

##### 1.3. Zakres robót objętych SST

Ustalenia zawarte w n/n specyfikacji dotyczą umocnienia skarp i dna cieków i obejmują:

- wykonanie podbudowy pod brukowanie z betonu klasy C12/15 ( B15) grub. 20cm ;
- ułożenie bruku grub. 15 cm na skarpach cieku;
- wykonanie umocnienia dna cieku narzutem kamiennym grubości 20 cm.

W ramach niniejszej SST należy wykonać stosownie do dokumentacji technicznej wszystkie roboty ujęte w przedmiarze robót.

##### 1.4. Określenia podstawowe.

**1.4.1. Brukowiec** - materiał kamienny stosowany do budowy dróg i wykonywania umocnień powierzchni budowli, układany na podkładzie z kruszywa lub kruszywa wymieszanego z cementem.

Pozostałe określenia są zgodne z obowiązującymi polskimi normami i definicjami podanymi w Specyfikacji DM.00.00.00 „Wymagania ogólne”.

##### 1.5. Ogólne wymagania dotyczące robót

Wykonawca robót jest odpowiedzialny za jakość ich wykonania oraz za zgodność z dokumentacją projektową, specyfikacją i poleceniami Inspektora Nadzoru. Ogólne wymagania dotyczące robót podano w Specyfikacji DM.00.00.00 „Wymagania ogólne”.

#### 2. MATERIAŁY.

##### 2.1. Ogólne wymagania dotyczące materiałów.

Ogólne wymagania dotyczące materiałów podano w Specyfikacji D-M.00.00.00 „Wymagania ogólne”.

##### 2.2. Materiały do wykonania umocnienia

Materiałami do wykonania umocnienia skarp, rowów i ścieków według zasad n/n specyfikacji są następujące materiały, zaakceptowane przez Inspektora Nadzoru:

###### 2.2.1. Kruszywo.

Piasek powinien odpowiadać wymaganiom PN-EN 13043:2004/AC:2004 oraz PN-EN 13139:2003/AC:2004 i PN-EN 12620:2004. Żwir i mieszanka powinny odpowiadać wymaganiom PN-EN 13043:2004/AC:2004

###### 2.2.2. Cement.

Cement portlandzki powinien spełniać wymagania PN-EN 197-1:2002/A3:2007.

###### 2.2.3. Brukowiec

Brukowiec powinien odpowiadać wymaganiom PN-B-11104 .

### 2.2.4 Pokład z betonu C12/15 (B15)

Beton powinien posiadać wytrzymałość klasy C12/15 wg PN-EN 206-1.

### 2.2.5. Woda

Woda, powinna odpowiadać wymaganiom normy PN-EN 1008.

### 2.2.6. Narzut kamienny

Przewidziano zastosowanie kamienia łamanego o średnicy od 5-20 cm.

Kamień powinien odpowiadać następującym wymaganiom:

- powinien być odporny na działanie wody i mrozu;
- odznaczać się dużym ciężarem właściwym i o masie brył tym większej, im większa jest prędkość wody w miejscu jego stosowania;
- nie może ulegać ługującemu działaniu wody, mięknieć i rozсыpywać się;
- ciężar objętościowy skały  $>2,2 \text{ t/m}^3$ .

Wymogi te spełniają: granity, porfiry, sjenity oraz piaskowce kwarcytowe i krzemionkowe.

Odbiór kamienia pod względem ilościowym i jakościowym może nastąpić albo w miejscu budowy, albo w miejscu załadowania. Dokonuje się go przez obmiar przyzm (przyzma zawiera 65-70% kamienia i 30-35% próżni) (w m<sup>3</sup>), przez ważenie (w tonach).

Frakcji 5-10 cm spełniającej funkcję wypełnienia przestrzeni między grubszymi częściami narzutu nie powinno być więcej niż 30 %.

## 3. SPRZĘT.

### 3.1. Wymagania ogólne dotyczące sprzętu.

Wymagania ogólne dotyczące sprzętu podano w Specyfikacji D-M.00.00.00 „Wymagania ogólne”.

### 3.2. Sprzęt do wykonania robót.

Do wykonania robót należy stosować następujący sprzęt zaakceptowany przez Inspektora Nadzoru:

- ubijaki o ręcznym prowadzeniu,
- wibratory samobieżne
- płyty ubijające do zagęszczania,
- betoniarki do wytwarzania mieszanki betonowej i zaprawy,
- cysterny z wodą pod ciśnieniem (do zraszania) oraz węży do podlewania,
- koparki, ładowarki.

Pozostałe roboty mogą być wykonane ręcznie.

## 4. TRANSPORT.

### 4.1. Wymagania ogólne dotyczące transportu.

Wymagania ogólne dotyczące transportu podano w Specyfikacji D-M.00.00.00 „Wymagania ogólne”.

### 4.2. Transport materiałów do wykonania umocnienia skarp, rowów i ścieków.

#### 4.2.1. Transport betonu.

Transport powinien odbywać się w mieszarkach transportowych

#### 4.2.6. Transport kruszywa.

Kruszywo można przewozić dowolnymi środkami transportu w warunkach zabezpieczających je przed zanieczyszczeniem, zmieszaniem z innymi kruszywami i nadmiernym zawilgoceniem.

#### 4.2.7. Transport cementu

Przewóz cementu powinien odbywać się przystosowanymi do tego celu środkami transportu w warunkach zabezpieczających go przed opadami atmosferycznymi, zawilgoceniem, uszkodzeniem opakowania i zanieczyszczeniem.

## 5. WYKONANIE ROBÓT.

### 5.1. Ogólne zasady wykonywania robót.

Ogólne zasady wykonywania robót podano w Specyfikacji DM.00.00.00 „Wymagania ogólne”. Wykonawca przedstawi Inspektorowi Nadzoru do akceptacji projekt organizacji i harmonogram robót, uwzględniające wszystkie warunki w jakich będzie wykonywane umocnienie

## **5.2. Podkład z betonu klasy C12/15**

Podkład należy wykonać z betonu klasy C12/15 grub. 20 cm o konsystencji gęstoplastycznej, uniemożliwiającej spłynięcie ze skarp.

## **5.6. Układanie**

Układanie kamienia należy wykonać na niezwiązanym podkładzie wg 5.2. "pod sznur" naciągnięty na palikach. Sznur powinien być wzniesiony 2-4 cm nad projektowaną poziomą powierzchnię, który osiąga się przez ubicie brukowca. Układanie brukowca należy rozpocząć od podstawy, wykonując opory z największych kamieni. Przy układaniu należy kamienie tak dobierać, aby szczeliny pomiędzy sąsiednimi brukowcami miały się i były jak najwęższe (nie przekraczały 3 cm), przy czym kamienie należy układać tak, aby największy wymiar bryły skierowany był w podkład. Po ułożeniu warstwy kamienia należy większe szczeliny wypełniać, żwirem lub (zaklinować) kłińcem, a powierzchnię ubić równomiernie aż do osiągnięcia właściwego poziomu. Spoiny zalać zaprawą cementową M. 15. Kontrola robót w zakresie umocnienia brukiem polega na rozebraniu ok. 1m<sup>2</sup> powierzchni zabrukowanej i ponownym zabrukowaniu tym samym brukowcem. Ścisłość ułożenia uważa się za dostateczną, jeśli przy ponownym zabrukowaniu rozebranej powierzchni zostanie nie więcej niż 4% powierzchni niezabrukowanej.

## **5.7. Narzut kamienny**

Narzuty kamienne podwodne wykonuje się zrzucając kamień bezpośrednio z brzegu ciekłu. Narzut podwodny należy wyrównywać drągami. Narzuty kamienne nadwodne wykonuje się z brzegu ciekłu. Nie dopuszcza się zrzucania kamieni z wysokości większej niż 1 m od poziomu ułożonej warstwy. Narzut kamienny powinien być układany warstwami, których grubość nie może być większa od wymiaru zasadniczego największego kamienia użytego do wykonania narzutu. Kamienie układanej warstwy narzutu powinny klinować się. Kierunek układania narzutu kamiennego w wodzie płynącej powinien być przeciwny do kierunku prądu wody.

## **6. KONTROLA JAKOŚCI ROBÓT.**

### **6.1. Ogólne zasady kontroli jakości robót.**

Ogólne zasady kontroli jakości robót podano w Specyfikacji D-M.00.00.00 „Wymagania ogólne”.

### **6.2. Kontrola przed rozpoczęciem robót.**

Przed wykonaniem umocnienia skarp, rowów i ścieków Wykonawca powinien sprawdzić jakość używanych materiałów w zakresie zgodności z wymaganiami podanymi w pkt.2.2.

### **6.3. Kontrola jakości wykonania umocnień.**

Kontrola robót w polega na sprawdzeniu:

- wymiarów w planie
- grubości wykonanego podkładu
- deklaracji producenta mieszanki betonowej
- wytrzymałości betonu,
- jakości wykonanego brukowania,
- grubości wykonanego narzutu kamiennego

## **7. OBMIAR ROBÓT.**

### **7.1. Ogólne zasady obmiaru robót.**

Ogólne zasady obmiaru robót podano w Specyfikacji D-M.00.00.00 „Wymagania ogólne”.

### **7.2. Jednostka obmiarowa.**

Jednostką obmiarową jest 1 m<sup>2</sup> (metr kwadratowy) umocnionej skarpy, rowu i ścieku; 1 m<sup>3</sup> (metr sześcienny) wykonanego narzutu kamiennego o grubości 20 cm zgodnie z Dokumentacją Projektową i pomiarem w terenie

## **8. ODBIÓR ROBÓT.**

### **8.1. Ogólne zasady odbioru robót.**

Ogólne zasady odbioru robót podano w Specyfikacji D-M.00.00.00 „Wymagania ogólne”.

### **8.2. Sposób odbioru robót.**

Odbiór umocnienia skarp, rowów i ścieków obejmuje:

- a) odbiór robót zanikających i ulegających zakryciu,
- b) odbiór ostateczny,
- c) odbiór pogwarancyjny,

zgodnie z zasadami podanymi w Specyfikacji D-M.00.00.00 „Wymagania ogólne”.

## **9. PODSTAWA PŁATNOŚCI.**

### **9.1. Ogólne ustalenia dotyczące podstawy płatności.**

Ogólne ustalenia dotyczące podstawy płatności podano w Specyfikacji D.00.00.00 „Wymagania ogólne”.

### **9.2. Cena jednostki obmiarowej.**

Płatność za 1 m<sup>2</sup> wykonanego umocnienia skarpy i 1 m<sup>3</sup> (metr sześcienny) wykonanego narzutu kamiennego należy przyjmować zgodnie z obmiarem i oceną jakości robót w oparciu o wyniki pomiarów i badań laboratoryjnych.

Cena wykonania robót obejmuje:

- roboty pomiarowe i przygotowawcze,
- dostarczenie materiałów,
- wykonanie badań i sprawdzeń,
- wykonanie umocnienia,
- wykonanie spoinowania z pielęgnacją spoin,
- wykonanie narzutu kamiennego
- uporządkowanie terenu,
- przeprowadzenie badań i pomiarów wymaganych w SST.

## **10. PRZEPISY ZWIĄZANE.**

### **10.1. Normy.**

1. PN-EN 13139:2003/AC:2004 Kruszywa do zaprawy
2. PN-EN 12620+A1:2008 Kruszywa do betonu .
3. PN-EN 13043:2004/AC:2004 Kruszywa do mieszanek bitumicznych i powierzchniowych utwaleń stosowanych na drogach, lotniskach i innych powierzchniach przeznaczonych do ruchu
4. PN-EN 197-1:2002/A3:2007 Cement. Skład, wymagania i kryteria zgodności dotyczące cementów powszechnego użytku.
5. PN-S-02205:1998 Drogi samochodowe. Roboty ziemne. Wymagania i badania.
6. PN-60/B-11104 Materiały kamienne. Brukowiec.
7. PN-EN 206-1 Beton. Część 1. Wymagania, właściwości, produkcja i zgodność.
8. PN-EN 1008 Woda zarobowa do betonu. Specyfikacja pobierania próbek, badanie i ocena przydatności wody zarobowej do betonu, w tym wody odzyskanej z procesów produkcji betonu.



# SZCZEGÓŁOWA SPECYFIKACJA TECHNICZNA

## D-06.04.01

### OCZYSZCZENIE ROWÓW Z NAMUŁU Z PROFILOWANIEM SKARP ROWU

-BUDOWA PRZEPUSTU 300x100cm NA ULICY BRZOSKWINIOWEJ W KM 0+415,12

#### 1. WSTĘP

##### 1.1. Przedmiot Szczegółowej Specyfikacji Technicznej

Przedmiotem niniejszej Szczegółowej Specyfikacji Technicznej (SST) są wymagania dotyczące wykonania i odbioru robót związanych z wykonaniem oczyszczania rowów z namułu z profilowaniem skarp rowu przy przepuście 300x100cm w ramach budowy ulic: Brzoskwiniowej na odcinku od ulicy Dojlidy Górne do ulicy Miłowej i ulicy Miłowej na odcinku od ulicy Brzoskwiniowej do ulicy Stoczni Gdańskiej wraz z budową ronda na skrzyżowaniu ulicy Miłowej z ulicą Stoczni Gdańskiej i ulicą Wodną w Białymstoku w zakresie budowy: jezdni, zjazdów, chodników, sieci wodociągowej wraz z hydrantami, linii teletechnicznej, kanalizacji deszczowej wraz z przykanalikami i wpustami ulicznymi, rozbiórki trzech przepustów drogowych i budową dwóch przepustów drogowych, rozbiórki i budowy sieci energetycznej kablowej SN oraz kablowej i napowietrznej NN.

##### 1.2. Zakres stosowania SST

Specyfikacja jest stosowana jako dokument przetargowy i kontraktowy przy zleceniu i realizacji robót wymienionych w punkcie 1.1.

##### 1.3. Zakres robót objętych SST

Ustalenia zawarte w n/n SST mają zastosowanie przy oczyszczaniu rowów z namułu i obejmują odmulanie rowów z wyprofilowaniem dna rowów z profilowaniem skarp rowu.

W ramach niniejszej SST należy wykonać stosownie do dokumentacji technicznej wszystkie roboty ujęte w przedmiarze robót.

##### 1.4. Określenia podstawowe

Określenia są zgodne z obowiązującymi, odpowiednimi normami i definicjami podanymi w SST D.M.00.00.00 „Wymagania ogólne”.

##### 1.5. Ogólne wymagania dotyczące robót

Ogólne wymagania dotyczące robót podano w SST D.M.00.00.00 „Wymagania ogólne”.

#### 2. MATERIAŁY

Nie występują.

#### 3. SPRZĘT

##### 3.1. Wymagania ogólne dotyczące sprzętu

Wymagania ogólne dotyczące sprzętu podano w ST D.M.00.00.00 „Wymagania ogólne”.

##### 3.2. Sprzęt do wykonania oczyszczenia rowu

Roboty remontowe rowu należy wykonywać ręcznie lub przy użyciu następującego sprzętu, zaakceptowanego przez Inżyniera :

- koparka podsiębierna,
- równiarka samojezdna,
- drobny sprzęt pomocniczy.

#### 4. TRANSPORT

Nie występuje.

#### 5. WYKONANIE ROBÓT

##### 5.1. Ogólne zasady wykonywania Robót

Ogólne zasady wykonywania Robót podano w ST D.M.00.00.00 „Wymagania ogólne”.

## **5.2. Oczyszczenie z namułu i wyprofilowanie dna rowu oraz skarp**

Oczyszczenie z namułu i wyprofilowanie dna oraz skarp rowu należy wykonać mechanicznie lub ręcznie, w zależności od występujących warunków i posiadanego sprzętu. Rów powinien mieć przebieg w linii prostej, a jego kształt powinien być zbliżony do trapezu (skarp o pochyleniu 1:1,5). Spadek podłużny rowów należy dostosować do spadku istniejącego, przy czym najmniejszy spadek podłużny rowu wynosi 0,2%, natomiast największy nie powinien przekraczać:

- w gruntach piaszczystych - 1,5%,
- w gruntach piaszczysto-gliniastych i pylastych - 2,0%,
- w gruntach gliniastych i ilastych - 2,0%.

Wydobyty namuł i grunt należy odwieźć na odkład na miejsce wskazane przez Inspektora Nadzoru.

## **6. KONTROLA JAKOŚCI ROBÓT**

### **6.1. Ogólne zasady kontroli jakości robót**

Ogólne zasady kontroli jakości robót podano w SST D.M.00.00.00 „Wymagania ogólne”.

### **6.2. Kontrola wykonania robót**

W czasie wykonywania robót należy sprawdzić dokładność oczyszczenia z namułu i wyprofilowanie dna rowów, skarp oraz zgodność z wymaganiami podanymi w pkt. 5.2.

## **7. OBMIAR ROBÓT**

### **7.1. Ogólne zasady obmiaru robót**

Ogólne zasady obmiaru robót podano w SST D.M.00.00.00 „Wymagania ogólne”.

### **7.2. Jednostka obmiarowa**

Jednostką obmiarową oczyszczonego i wyprofilowanego rowu jest 1 m (metr), na podstawie obmiaru w terenie.

## **8. ODBIÓR ROBÓT**

### **8.1. Ogólne wymagania dotyczące odbioru Robót**

Ogólne wymagania dotyczące odbioru Robót podano w SST D.M.00.00.00 „Wymagania ogólne”.

### **8.2. Rodzaje odbiorów**

Roboty objęte niniejszą SST podlegają odbiorowi ostatecznemu i pogwarancyjnemu zgodnie z zasadami podanymi w SST D.M.00.00.00 „Wymagania ogólne”.

## **9. PODSTAWA PŁATNOŚCI**

### **9.1. Ogólne ustalenia dotyczące podstawy płatności**

Ogólne ustalenia dotyczące podstawy płatności podano w SST D.M.00.00.00 „Wymagania ogólne”.

### **9.2. Cena jednostki obmiarowej**

Płatność za 1 m (metr) odmulonego i wyprofilowanego rowu należy przyjmować na podstawie obmiaru i oceny jakości robót w oparciu o wyniki pomiarów.

Cena wykonania robót obejmuje :

- wykonanie wykopu (odmulenia) z odrzuceniem na przyległy teren i rozplantowaniem,
- wyprofilowanie dna rowu,
- wyprofilowanie skarp.

## **10. PRZEPISY ZWIĄZANE**

### **10.1. Normy**

1. PN-B-06050 Roboty ziemne budowlane. Wymagania w zakresie wykonywania i badania przy odbiorze.
2. PN-S-02204 Drogi samochodowe. Odwodnienie dróg.
3. PN-S-02205 Drogi samochodowe. Roboty ziemne. Wymagania i badania.

# SZCZEGÓŁOWA SPECYFIKACJA TECHNICZNA

## D-07.05.01

### BARIERY I BARIEROPORĘCZE STALOWE

-BUDOWA PRZEPUSTU 300x100cm NA ULICY BRZOSKWINIOWEJ W KM 0+415,12

#### 1. WSTĘP

##### 1.1. Przedmiot Szczegółowej Specyfikacji Technicznej (SST)

Przedmiotem n/n Szczegółowej Specyfikacji Technicznej są wymagania dotyczące wykonania i odbioru robót związanych z ustawieniem barier i barieroporęczy stalowych w związku z budową przepustu 300x100cm w ramach budowy ulic: Brzoskwiniowej na odcinku od ulicy Dojlidy Góme do ulicy Milowej i ulicy Milowej na odcinku od ulicy Brzoskwiniowej do ulicy Stoczni Gdańskiej wraz z budową ronda na skrzyżowaniu ulicy Milowej z ulicą Stoczni Gdańskiej i ulicą Wodną w Białymstoku w zakresie budowy: jezdni, zjazdów, chodników, sieci wodociągowej wraz z hydrantami, linii teletechnicznej, kanalizacji deszczowej wraz z przykanalikami i wpustami ulicznymi, rozbiórki trzech przepustów drogowych i budową dwóch przepustów drogowych, rozbiórki i budowy sieci energetycznej kablowej SN oraz kablowej i napowietrznej NN.

##### 1.2. Zakres stosowania SST

Szczegółowa Specyfikacja Techniczna jest stosowana jako dokument przetargowy i kontraktowy przy zleceniu i realizacji robót wymienionych w pkt. 1.1.

##### 1.3. Zakres robót objętych SST

Ustalenia zawarte w n/n Szczegółowej Specyfikacji Technicznej dotyczą:

- ustawienia barier ochronnych stalowych przekładkowych jednostronnych oraz zakończeń barier stalowych,
- barieroporęczy.

Lokalizację barier ochronnych stalowych, barieroporęczy należy przyjmować wg Dokumentacji Projektowej.

W ramach niniejszej SST należy wykonać stosownie do dokumentacji technicznej wszystkie roboty ujęte w przedmiarze robót.

##### 1.4. Określenia podstawowe

**1.4.1. Bariera ochronna** - urządzenie bezpieczeństwa ruchu drogowego, stosowane w celu fizycznego zapobieżenia zjechaniu pojazdu z drogi w miejscach, gdzie to jest niebezpieczne, wyjechaniu pojazdu poza koronę drogi, przejechaniu pojazdu na jezdnię przeznaczoną dla przeciwnego kierunku ruchu lub niedopuszczenia do powstania kolizji pojazdu z obiektami lub przeszkodami stałymi znajdującymi się w pobliżu jezdni.

**1.4.2. Stalowa bariera ochronna** - bariera ochronna, której podstawowym elementem jest prowadnica wykonana ze stali z profilowanej taśmy stalowej.

**1.4.3. Bariera skrajna** - bariera ochronna umieszczona przy krawędzi jezdni lub korony drogi, przeciwdziałająca niebezpiecznym następstwom zjechania z drogi lub je ograniczająca.

**1.4.4. Bariera przekładkowa** - bariera, w której prowadnica zamocowana jest do słupków za pośrednictwem przekładek zapewniających odstęp między prowadnicą a słupkiem od 100 mm do 180 mm.

**1.4.5. Bariera podatna** - bariera, której **odkształcenie** w czasie kolizji może dochodzić od 1,80 do 2,00 m. Stosuje się do niej oznaczenie „Typ I”.

**1.4.6. Bariera wzmocniona (bariera o ograniczonej podatności)** - bariera, której odkształcenie w czasie kolizji może wynosić do 0,85 m. Stosuje się do niej oznaczenie „Typ II”.

**1.4.7. Przekładka** - element bariery, wykonany zwykła z rury (okrągłej, prostokątnej) lub kształtownika stalowego (np. ceownika, dwuteownika) o szerokości od 100 do 140 mm, umieszczony pomiędzy prowadnicą a słupkiem, którego zadaniem jest nadanie barierze korzystniejszych właściwości kolizyjnych (niż w barierze bezprzekładkowej), powodujących, że prowadnica bariery w pierwszej fazie odkształcania lub przemieszczania słupków nie jest odginana do dołu, lecz unoszona ku górze.

**1.4.8. Prowadnica bariery** - podstawowy element bariery wykonany z profilowanej taśmy stalowej, mający za zadanie umożliwienie płynnego wzdłużnego przemieszczenia pojazdu w czasie kolizji, w czasie którego prowadnica powinna odkształcać się stopniowo i w sposób plastyczny.

**1.4.9. Barieroporęcz** – bariera ochronna wyposażona dodatkowo w elementy zabezpieczające pieszych przed upadkiem z wysokości (wyposażona w elementy balustrady)

**1.4.10. Poręcz (pochwył)** - element zwieńczający balustradę wykonany z kształownika stalowego, zwykle płaskownika lub rury.

**1.4.11. Przeciąg** - element barieroporęczy, wykonany zwykle z kształownika stalowego (np. z płaskownika o szerokości 50 do 100 mm, rury okrągłej lub prostokątnej), umieszczony pomiędzy słupkami, którego zadaniem jest wypełnienia i nadanie barieroporęczy korzystniejszych właściwości. W barieroporęczy, występuje kilka przeciągów w różnych poziomach.

Pozostałe określenia są zgodne z obowiązującymi, odpowiednimi polskimi normami i z definicjami podanymi w SST D.M.00.00.00 „Wymagania ogólne”.

## 1.5. Ogólne wymagania dotyczące robót

Wykonawca robót jest odpowiedzialny za jakość ich wykonania oraz za zgodność z Dokumentacją Projektową, SST i poleceniami Inspektora Nadzoru.

Ogólne wymagania dotyczące robót podano w SST D.M.00.00.00 „Wymagania ogólne”.

## 2. MATERIAŁY

### 2.1. Wymagania ogólne dotyczące materiałów

Materiały zastosowane do wykonania robót objętych zakresem n/n SST powinny być dopuszczone do obrotu zgodnie z obowiązującymi przepisami.

Wymagania ogólne dotyczące materiałów podano w SST D.M.00.00.00 „Wymagania ogólne”.

### 2.2. Materiały do wykonania barier i barieroporęczy

Do zastosowania na drogach i mostach dopuszcza się jedynie takie bariery i barieroporęcze, które przeszły pomyślnie wymagany przepisami prawa budowlanego proces certyfikacji (oznakowane znakiem „CE” lub znakiem budowlanym „B”) i posiadają aprobatę techniczną Instytutu Badawczego Dróg i Mostów w Warszawie..

Podstawą orzeczeń o jakości barier i barieroporęczy jest test zderzeniowy wykonywany według zharmonizowanej normy europejskiej PN-EN 1317 [16] i [17] oraz określenie podstawowych parametrów funkcjonalnych zastosowanych drogowych barier ochronnych zdefiniowanych tą normą tj.: poziom powstrzymywania, szerokość pracująca, wskaźnik intensywności zderzenia.

Minimalne parametry wg normy PN-EN 1317-2 [17] dla drogowych barier ochronnych przedstawiono w tablicy 1.

**Tablica 1. Parametry dla klas działania wg normy PN-EN 1317-2 [17] dla drogowych barier ochronnych**

Lp.	Lokalizacja bariery	Minimalny poziom powstrzymywania	Maksymalna szerokość pracująca	Minimalny poziom intensywności zderzenia
1.	W ciągu autostrady/ drogi ekspresowej (lub drogi niższych klas) - skrajne	H2	W4	B
2.	W ciągu autostrady/ drogi ekspresowej (lub drogi niższych klas) - pas dzielący	H2	W5	A
3.	W ciągu autostrady/ drogi ekspresowej (lub drogi niższych klas) - miejsca niebezpieczne (podpory obiektów, bramownice, latarnie, ekrany dźwiękochłonne)	H2	W2	B
4.	Na obiektach inżynierskich autostrady/ drogi ekspresowe	H2	W3	B
5.	Na odcinkach dojazdowych do drogowych obiektów inżynierskich	H2	W4	B
6.	W ciągu autostrady - rozbieralne (przejazdy awaryjne)	H2	W5	B

Zgodnie z Dokumentacją Projektową jako bariery ochronne stalowe należy zastosować bariery przekładkowe jednostronne posiadające parametry nie gorsze dla klas działania tj : H1; W3; A.

Materiałami do wykonania barier ochronnych stalowych objętych zakresem n/n SST są:

- prowadnica (profilowana taśma stalowa),
- słupki,

- pas profilowy,
- przekładki,
- wspomniki,
- elementy montażowe i połączeniowe.

Materiałami do wykonania barieroporęczy są:

- prowadnica (profilowana taśma stalowa),
- słupki wraz z podstawą,
- kotwy,
- przekładki,
- pasy profilowe,
- wspomniki prowadnicy,
- pochwyty rurowe  $\phi$  60,

### 2.2.1. Prowadnica

Zgodnie z Dokumentacją Projektową należy zastosować bariery ochronne i barieroporęcze z prowadnicą jednostronną, która spełnia wymagania podane w pkt. 2.2.. Otwory w prowadnicy i zakończeniach odcinków montażowych prowadnicy powinny być zgodne z ofertą producenta. Powierzchnia prowadnicy powinna być gładka i wolna od widocznych wad, bez ubytków powłoki antykorozyjnej. Prowadnice mogą być dostarczane luzem lub w wiązkach.

### 2.2.2. Słupki

Jako słupki do barier można stosować:

- dwuteownik ekonomiczny IPE 100 wg normy PN-H-93419 [9],
- ceownik gięty na zimno [100 wg PN-EN 10162 [10].

Kształtowniki powinny odpowiadać wymaganiom PN-H-93010 [7]. Powierzchnia kształtownika walcowanego powinna być charakterystyczna dla procesu walcowania i wolna od wad, jak widoczne łuski pęknięcia, zawalcowania i naderwania. Dopuszczalne są usunięte wady przez szlifowanie lub dłutowanie z tym, że obrobiona powierzchnia powinna mieć łagodne wycięcia i zaokrąglone brzegi, a grubość kształtownika nie może zmniejszyć się poza dopuszczalną dolną odchyłkę wymiarową dla kształtownika.

Kształtowniki powinny być obcięte prostopadle do osi wzdłużnej kształtownika. Powierzchnia końców kształtownika nie powinna wykazywać rzadzisz, rozwarstwień, pęknięć i śladów jamy skurczowej widocznych nie uzbrojonym okiem.

Kształtowniki powinny być ze stali St3W lub St4W oraz mieć własności mechaniczne odpowiadające PN-EN 10025-1 [5], PN-EN 10025-2 [6] lub innej uzgodnionej. Kształtowniki mogą być dostarczane luzem lub w wiązkach.

### 2.2.3. Elementy montażowe i połączeniowe

Pas profilowy powinien odpowiadać PN-EN 10162 [10].

Inne elementy bariery, jak łączniki, obejmujące słupka, wspomniki, przekładki, śruby itp. Powinny być zgodne z ofertą producenta w zakresie wymiarów, odchyłek wymiarów, rozmieszczenia otworów, rodzaju materiałów, zabezpieczenia antykorozyjnego.

Wszystkie ocynkowane elementy i łączniki przewidziane do mocowania między sobą elementów bariery powinny być czyste, gładkie, bez pęknięć, naderwań, rozwarstwień i wypukłych garbów.

### 2.2.4. Zabezpieczenie metalowych elementów bariery przed korozją

Sposób zabezpieczenia antykorozyjnego elementów bariery powinien zapewnić trwałość powłoki antykorozyjnej przez okres 5 do 10 lat w warunkach normalnych i od 3 do 5 lat w środowisku o zwiększonej korozyjności.

Minimalna grubość powłoki cynkowej powinna wynosić 85  $\mu$ m.

## 2.3. Materiały do wykonania elementów betonowych

### 2.3.1. Beton i jego składniki

Do wykonania fundamentów należy zastosować beton klasy C12/15 (B15), odpowiadający wymaganiom PN-EN 206-1 [1].

Cement stosowany do betonu powinien być cementem portlandzkim klasy co najmniej "32,5" i powinien odpowiadać wymaganiom PN-EN 197-1 [3].

Kruszywo do betonu (piasek, grys, żwir, mieszanka z kruszywa naturalnego sortowanego, kruszywo łamane) powinny spełniać wymagania PN-EN 12620 [2].

Woda powinna spełniać wymagania normy PN-EN 1008 [4].

## 3. SPRZĘT

### 3.1. Ogólne wymagania dotyczące sprzętu

Ogólne wymagania dotyczące sprzętu podano w SST D.M.00.00.00 „Wymagania ogólne”.

### 3.2. Sprzęt do wykonania barier

Do wykonywania barier ochronnych stalowych można stosować:

- zestawy sprzętu specjalistycznego do montażu barier,
- wiertnice do wykonywania otworów pod słupki,
- urządzenia wbijające lub wibromłoty do pograżania słupków w grunt,
- betoniarkę przewoźną,
- wibratory do betonu,
- drobne narzędzia do montażu,

oraz inny sprzęt zaakceptowany przez Inspektora Nadzoru.

## 4. TRANSPORT

### 4.1. Ogólne wymagania dotyczące transportu

Ogólne wymagania dotyczące transportu podano w SST D.M.00.00.00 „Wymagania ogólne”.

### 4.2. Transport elementów barier stalowych i barieroporęczy

Transport elementów barier i barieroporęczy może odbywać się dowolnym środkiem transportowym. Elementy konstrukcyjne barier nie powinny wystawać poza gabaryt środka transportu. Elementy dłuższe (np. profilowaną taśmę stalową, pasy profilowe) należy przewozić w opakowaniach producenta.

Elementy montażowe i połączenia zaleca się przewozić w pojemnikach producenta.

Elementy barier należy przewozić w warunkach zabezpieczających wyroby przed korozją i uszkodzeniami mechanicznymi.

### 4.3. Transport materiałów do wykonania elementów betonowych

Kruszywo można przewozić dowolnymi środkami transportu w warunkach zabezpieczających je przed zanieczyszczeniem, zmieszaniem z innymi materiałami, nadmiernym wysuszeniem i zawilgoceniem.

Cement należy przewozić zgodnie z postanowieniami BN-88/6731-08 [15].

Ze względu na wykonywanie betonu o konsystencji wilgotnej może on być transportowany samochodami wywrotkami z wytwórni z zapewnieniem utrzymywania właściwej konsystencji.

## 5. WYKONANIE ROBÓT

### 5.1. Ogólne wymagania dotyczące robót

Ogólne wymagania dotyczące robót podano w SST D.M.00.00.00 „Wymagania ogólne”.

Wykonawca przedstawi Inspektorowi Nadzoru do akceptacji projekt organizacji i harmonogram robót, uwzględniające warunki w jakich prowadzone będą roboty przy wykonywaniu barier ochronnych.

### 5.2. Roboty przygotowawcze

Przed wykonywaniem właściwych robót należy, na podstawie Dokumentacji Projektowej, SST i wskazań Inspektora Nadzoru :

- wytyczyć trasę barieroporęczy i barier przy użyciu sprzętu geodezyjnego,
- ustalić lokalizację słupków,
- określić wysokość prowadnicy bariery,
- określić miejsca odcinków początkowych i końcowych barier,
- ustalić miejsca przerw, przejść i przejazdów w barierze.

### 5.3. Osadzenie słupków

Sposób osadzania słupków, zapewniający zachowanie osi słupka w pionie i nie powodujący jego odkształceń lub uszkodzeń oraz rodzaj sprzętu i jego charakterystykę techniczną, proponuje Wykonawca i przedstawi Inspektorowi Nadzoru do akceptacji.

#### 5.3.1. Słupi osadzone w otworach uprzednio wykonanych w gruncie

##### 5.3.1.1. Wykonanie dołów pod słupki

Jeżeli Inspektor Nadzoru nie ustali inaczej, to doły (otwory) pod słupki powinny mieć wymiary:

- przy wykonywaniu otworów wiertnicą - średnica otworu powinna być większa o około 20 cm od największego wymiaru poprzecznego słupka, a głębokość otworu - 1,35 m,
- przy ręcznym wykonywaniu dołu pod fundament betonowy - wymiary przekroju poprzecznego mogą wynosić 30×30 cm, a głębokość otworu co najmniej 0,75 m przy wypełnianiu betonem otworu gruntowego.

### 5.3.1.2. Osadzenie słupków w otworach wypełnionych gruntem

Jeżeli Inspektor Nadzoru nie ustali inaczej, to osadzenie słupków w wykonanych uprzednio otworach (dołach) powinno uwzględniać:

- zachowanie prawidłowego położenia i pełnej równoległości słupków, najlepiej przy zastosowaniu odpowiednich szablonów,
- wzmocnienie dna otworu warstwą tłucznia (ew. żwiru) o grubości warstwy min 5 cm,
- wypełnienie otworu piaskiem stabilizowanym cementem (od 40 do 50 kg cementu na 1 m<sup>3</sup> piasku) lub zagęszczonym gruntem rodzimym, przy czym wskaźnik zagęszczenia nie powinien być mniejszy niż 0,95 według normalnej metody Proctora.

### 5.3.2. Słupki wbijane lub wwibrowywane bezpośrednio w grunt

Jeżeli Inspektor Nadzoru na wniosek Wykonawcy ustali bezpośrednio wbijanie lub wwibrowywanie słupków w grunt, to Wykonawca przedstawi do akceptacji Inspektora Nadzoru :

- sposób wykonania, zapewniający zachowanie osi słupka w pionie i nie powodujący odkształceń lub uszkodzeń słupka,
- rodzaj sprzętu wraz z jego charakterystyką techniczną, dotyczący urządzeń wbijających (np. młotów, bab, kafarów) ręcznych lub mechanicznych względnie wibromłotów pograżających słupki w gruncie poprzez wibrację i działanie uderowe.

### 5.3.3. Tolerancje osadzenia słupków

Dopuszczalna technologicznie odchyłka odległości między słupkami, wynikająca z wymiarów wydłużonych otworów w prowadnicy, służących do zamocowania słupka wynosi  $\pm 11$  mm.

Dopuszczalna różnica wysokości słupków, decydująca czy prowadnica będzie zamocowana równoległe do nawierzchni jezdni, jest wyznaczona kształtem i wymiarami otworów w słupkach do mocowania przekładek i wynosi  $\pm 6$  mm.

### 5.3.4. Osadzenia słupków barieroporęczy

Słupki barieroporęczy należy montować do zabetonowanych uprzednio kotew .

## 5.4. Montaż barier ochronnych

Sposób montażu bariery zaproponuje Wykonawca i przedstawi do akceptacji Inspektora Nadzoru.

Bariera powinna być montowana zgodnie z instrukcją montażową lub zgodnie z zasadami konstrukcyjnymi ustalonymi przez producenta bariery.

Wysokość stalowych barier ochronnych mierzona od powierzchni, na której podczas kolizji znajduje się koło pojazdu samochodowego, do górnej krawędzi prowadnicy bariery zgodnie z „Wytycznymi stosowania drogowych barier ochronnych” - GDDP, 1994 r. powinna wynosić 0,75m.

Montaż bariery, w ramach dopuszczalnych odchyłek ograniczonych wielkością otworów w elementach bariery, powinien doprowadzić do zapewnienia równej i płynnej linii prowadnic bariery w planie i w profilu.

Przy montażu bariery niedopuszczalne jest wykonywanie jakichkolwiek otworów lub cięć, naruszających powłokę cynkową poszczególnych elementów bariery.

Przy montażu prowadnicy należy łączyć sąsiednie odcinki taśmy profilowej, nakładając następny odcinek na wytłoczenie odcinka poprzedniego, zgodnie z kierunkiem ruchu pojazdów, tak aby końce odcinków taśmy przylegały płasko do siebie i pojazd przesuwany się po barierze, nie zaczepiał o krawędzie złączy. Sąsiednie odcinki taśmy są łączone ze sobą zwykle przy użyciu śrub noskowych specjalnych, zwykle po sześć na każde łączenie.

Montaż przekładek ze słupkami i prowadnicą powinien być wykonany ściśle według zaleceń producenta bariery z zastosowaniem przewidzianych do tego celu elementów (obejm itp.) oraz właściwych śrub i podkładek.

Przy montażu bariery należy zwracać uwagę na poprawne wykonanie, zgodne z Dokumentacją Projektową i wytycznymi producenta barier:

- odcinków początkowych i końcowych bariery, o właściwej długości odcinka, zastosowaniem łączników ukośnych w miejscach niezbędnych przy połączeniu poziomego odcinka prowadnicy z odcinkiem nachylonym, z odchyleniem odcinka w planie w miejscach przewidzianych dla barier skrajnych,
- przerw, przejść i przejazdów w barierze.

Zakończenia barier stalowych (odcinki początkowe i końcowe) powinny mieć długość nie mniejszą niż 12÷16 metrów i powinny być zagłębione w gruncie na głębokość nie mniejszą niż 20 cm w stosunku do poziomu gruntu (odcinek kotwiący).

Zakończenia barier niezagłębione w gruncie powinny być wyposażone w końcówki przetestowane zderzeniowo.

Na barierze powinny być umieszczone elementy odblaskowe:

- a) czerwone – po prawej stronie jezdni,
- b) białe – po lewej stronie jezdni.

Odległości pomiędzy kolejnymi elementami odblaskowymi powinny być zgodne z ustaleniami WSDBO [19].

Elementy odblaskowe należy umocować do bariery w sposób trwały, zgodny z wytycznymi producenta barier.

### 5.5. Montaż barieroporęczy

Barieroporęcze należy wykonać w Wytwórni łącznie z zabezpieczeniem antykorozyjnym. Należy je zabezpieczyć antykorozyjnie zgodnie z zasadami zabezpieczenia antykorozyjnego konstrukcji stalowych i uwag zawartych w n/n Specyfikacji Technicznej. Barieroporęcze po zespawaniu należy oczyścić do Sa1 i nanieść powłokę z metalicznego cynku lub aluminium poprzez nanoszenie pistoletem lub zanurzenie. Słupki barieroporęczy należy przykręcić do wcześniej zamocowanych w konstrukcji obiektu kotew. Po wykonaniu montażu, uszkodzone fragmenty powłoki antykorozyjnej należy zabezpieczyć farbą cynkową

## 6. KONTROLA JAKOŚCI ROBÓT

### 6.1. Zasady ogólne kontroli jakości robót

Ogólne zasady kontroli jakości robót podano w SST D.M.00.00.00 „Wymagania ogólne”.

### 6.2. Badania przed przystąpieniem do robót

Przed przystąpieniem do robót Wykonawca powinien przedstawić Inspektorowi Nadzoru :

- deklarację zgodności na konstrukcję drogowej bariery ochronnej akceptowaną przez zarządzającego drogą,
- deklarację zgodności na materiały: kształtowniki stalowe, cement,
- aprobaty lub aktualne świadectwa dopuszczenia materiałów przeznaczonych do wykonania robót zgodnie z wymaganiami podanymi w pkt 2 niniejszej SST.

Z uwagi na nieskomplikowany charakter robót betonowych, na wniosek Wykonawcy, Inspektor Nadzoru może zwolnić go z potrzeby wykonywania badań materiałów do tych robót.

### 6.3. Badania w czasie wykonywania i odbioru robót

#### 6.3.1. Badania materiałów w czasie wykonywania robót

Wszystkie materiały dostarczone na budowę z (aprobatami technicznymi) deklaracjami zgodności producenta powinny być sprawdzone w zakresie powierzchni wyrobu i jego wymiarów.

Częstotliwość badań i ocena ich wyników powinna być zgodna z zaleceniami tablicy 2.

W przypadkach budzących wątpliwości można zlecić uprawnionej jednostce zbadanie właściwości dostarczonych wyrobów i materiałów w zakresie wymagań podanych w pkt.2.

**Tablica 2. Częstotliwość badań przy sprawdzeniu powierzchni i wymiarów wyrobów dostarczonych przez producenta**

Lp.	Rodzaj badania	Liczba badań	Opis badań	Ocena wyników badań
1.	Sprawdzenie powierzchni	5 do 10 badań z wybranych losowo elementów w każdej dostarczonej partii wyrobów liczącej do 1000 elementów	Powierzchnię zbadać nieuzbrojonym okiem. Do ew. sprawdzenia głębokości wad użyć dostępnych narzędzi (np. liniałów z czujnikiem, suwniarek, mikrometrów itp.)	Wyniki powinny być zgodne z wymaganiami p.2 i katalogiem (informacją) producenta barier
2.	Sprawdzenie wymiarów		Przeprowadzić uniwersalnymi przyrządami pomiarowymi lub sprawdzianami	

#### 6.3.2. Kontrola w czasie wykonywania i odbioru robót

W czasie wykonywania i odbioru robót należy zbadać:

- a) zgodność wykonania barier z Dokumentacją Projektową (lokalizacja, wymiary, wysokość prowadnicy nad terenem),
- b) zachowanie dopuszczalnych odchyłek wymiarów, zgodnie z pkt.2 i katalogiem (informacją) producenta barier,
- c) prawidłowość wykonania dołów pod słupki, zgodnie z pkt. 5.3.,
- d) poprawność wykonania fundamentów pod słupki, zgodnie z pkt.5.3.,
- e) poprawność ustawienia słupków, zgodnie z pkt.5.3.,
- f) poprawność montażu bariery ochronnej stalowej, zgodnie z pkt.5.4.,
- g) poprawność wykonania ew. robót betonowych,
- h) poprawność umieszczenia elementów odbłaskowych, zgodnie z pkt.5 i w odległościach ustalonych w WSDBO [19].



## **7. OBMIAR ROBÓT**

### **7.1. Ogólne zasady obmiaru robót**

Ogólne zasady obmiaru robót podano w SST D.M.00.00.00 „Wymagania ogólne”.

### **7.2. Jednostka obmiarowa**

Jednostką obmiarową jest 1 m (metr) wykonanej stalowej bariery ochronnej i barieroporęczy, na podstawie Dokumentacji Projektowej i pomiaru w terenie.

## **8. ODBIÓR ROBÓT**

### **8.1. Ogólne zasady odbioru robót**

Ogólne zasady odbioru robót podano w SST D.M.00.00.00 „Wymagania ogólne”.

Odbiór robót w zakresie potrażeń za wady będzie dokonany zgodnie z Instrukcją DP-T 14 z późniejszymi zmianami wydaną przez GDDP Warszawa.

Do odbioru Wykonawca przedstawi wyniki pomiarów i badań z bieżącej kontroli materiałów i robót.

### **8.2. Rodzaje odbiorów**

Odbiór stalowych barier ochronnych obejmuje:

- a) odbiór ostateczny,
- b) odbiór pogwarancyjny,

zgodnie z zasadami podanymi w SST D.M.00.00.00 „Wymagania ogólne”.

## **9. PODSTAWA PŁATNOŚCI**

### **9.1. Ogólne ustalenia dotyczące podstawy płatności**

Ogólne ustalenia dotyczące podstawy płatności podano w SST D.M.00.00.00 „Wymagania ogólne”.

### **9.2. Cena jednostki obmiarowej**

Płatność za 1 m wykonanej bariery i barieroporęczy ochronnej będzie dokonana na podstawie obmiaru i oceny jakości robót i materiałów w oparciu o pomiary i wyniki badań laboratoryjnych.

Cena wykonania robót obejmuje:

- prace pomiarowe i roboty przygotowawcze,
- oznakowanie robót zgodnie z projektem organizacji ruchu na czas budowy,
- dostarczenie na miejsce wbudowania elementów barier i barieroporęczy,
- wbudowanie kotew barieroporęczy,
- ustawienie słupków bariery,
- montaż barier i barieroporęczy w sposób zapewniający stabilność zgodnie z Dokumentacją Projektową i SST,
- przeprowadzenie badań i pomiarów wymaganych w SST,
- uporządkowanie terenu.

## **10. PRZEPISY ZWIĄZANE**

### **10.1. Normy**

1. PN-EN 206-1 Beton. Część 1: Wymagania, właściwości, produkcja i zgodność.
2. PN-EN 12620 Kruszywa do betonu.
3. PN-EN 197-1 Cement. Skład, wymagania i kryteria zgodności dotyczące cementów powszechnego użytku
4. PN-B-1008 Woda zarobowa do betonu. Specyfikacja pobierania próbek, badanie i ocena przydatności wody zarobowej do betonu, w tym wody odzyskanej z procesów produkcji betonu.
5. PN-EN 10025-1 Wyroby walcowane na gorąco ze stali konstrukcyjnych. Część 1: Ogólne warunki techniczne dostawy.
6. PN-EN 10025-2 Wyroby walcowane na gorąco ze stali konstrukcyjnych. Część 2: Warunki techniczne dostawy stali konstrukcyjnych niestopowych.
7. PN-H-93010 Stal. Kształtowniki walcowane na gorąco.
8. PN-EN 10279 Ceowniki stalowe walcowane na gorąco. Tolerancje kształtu, wymiarów i masy.
9. PN-H-93419 Dwuteowniki stalowe równoległościennie walcowane na gorąco. Wymiary.
10. PN-EN 10162 Kształtowniki stalowe wykonane na zimno. Warunki techniczne dostawy. Tolerancje wymiarów i przekroju poprzecznego.

11. PN-EN ISO 4016 Śruby z łbem sześciokątnym. Klasa dokładności C.
12. PN-EN ISO 8765 Śruby z łbem sześciokątnym, z gwintem metrycznym drobnozwojnym. Klasy dokładności A i B.
13. PN-EN ISO 4014 Śruby z łbem sześciokątnym. Klasy dokładności A i B.
14. PN-EN 24015 Śruby z łbem sześciokątnym z trzpieniem zmniejszonym (średnica trzpienia = średnicy podziałowej). Klasa dokładności B.
15. BN-88/6731-08 Cement. Transport i przechowywanie.
16. PN-EN 1317-1 Systemy ograniczające drogę - Część 1: Terminologia i ogólne kryteria metod badań.
17. PN-EN 1317-2 Systemy ograniczające drogę - Część 2: Klasy działania, kryteria przyjęcia badań zderzeniowych i metody badań barier ochronnych.
18. PN-EN 1317-5 Systemy ograniczające drogę - Część 5: Wymagania w odniesieniu do wyrobów i ocena zgodności dotycząca systemów powstrzymujących pojazd.

## 10.2. Inne dokumenty

19. Wytyczne stosowania drogowych barier ochronnych, GDDP - Warszawa, maj 1994 r.
20. Instrukcja DP-T14 o dokonywaniu odbiorów robót drogowych i mostowych realizowanych na drogach zamiejskich krajowych i wojewódzkich z późniejszymi zmianami. GDDP, Warszawa, 1989 r.

# SZCZEGÓŁOWA SPECYFIKACJA TECHNICZNA

## M-11.07.01

### ŚCIANKA SZCZELNA STALOWA

-BUDOWA PRZEPUSTU 300x100cm NA ULICY BRZOSKWINIOWEJ W KM 0+415,12

## 1. WSTĘP

### 1.1. Zakres stosowania SST

Przedmiotem niniejszej Szczegółowej Specyfikacji Technicznej (SST) są wymagania dotyczące wykonania i odbioru robót związanych z wciskaniem w grunt/wyciąganiem ścianek szczelnych z grodziec stalowych metodą bezwibracyjną w związku z realizacją przepustu 300x100cm w ramach budowy ulic: Brzoskwiniowej na odcinku od ulicy Dojlidy Górne do ulicy Milowej i ulicy Milowej na odcinku od ulicy Brzoskwiniowej do ulicy Stoczni Gdańskiej wraz z budową ronda na skrzyżowaniu ulicy Milowej z ulicą Stoczni Gdańskiej i ulicą Wodną w Białymstoku w zakresie budowy: jezdni, zjazdów, chodników, sieci wodociągowej wraz z hydrantami, linii teletechnicznej, kanalizacji deszczowej wraz z przykanalikami i wpustami ulicznymi, rozbiórki trzech przepustów drogowych i budową dwóch przepustów drogowych, rozbiórki i budowy sieci energetycznej kablowej SN oraz kablowej i napowietrznej NN.

### 1.2. Zakres stosowania SST

Szczegółowa Specyfikacja Techniczna jest stosowana jako dokument przetargowy i kontraktowy przy zleceniu i realizacji robót wymienionych w punkcie 1.1.

### 1.3. Zakres robót objętych SST

Ustalenia zawarte w niniejszej SST dotyczą zasad wykonania i odbioru robót związanych z bezwibracyjnym wciskaniem i wyciąganiem ścianek szczelnych - grodziec stalowe GU 16-400 (G62 - stara nazwa) pomiędzy przepustem tymczasowym, a projektowanym zgodnie z Dokumentacją Projektową.

SST swoim zakresem obejmuje:

- a) prace przygotowawcze, pomiarowe i porządkowe:
  - zakup i transport grodziec stalowych w miejsce wbudowania;
  - ewentualne parowanie grodziec na placu budowy;
  - wytyczenie osi projektowanej ścianki w terenie;
  - wykonanie i rozbiórkę niezbędnych zabezpieczeń;
  - wykonanie platform roboczych i startowych;
  - montaż i demontaż konstrukcji pomocniczych;
  - uprzątnięcie terenu po zakończeniu robót;

- b) wciskanie/wyciąganie grodziec stalowych metodą bezwibracyjną.

W ramach niniejszej SST należy wykonać stosownie do dokumentacji technicznej wszystkie roboty ujęte w przedmiarze robót.

### 1.4. Określenia podstawowe

Określenia podane w niniejszej ST są zgodne z odpowiednimi Polskimi Normami i warunkami kontraktu lub/i podanymi w SST D-M.00.00.00. "Wymagania Ogólne".

- 1.4.1. Konstrukcje pomocnicze** - wszystkie konstrukcje potrzebne do bezpiecznego wykonywania ścianek szczelnych.
- 1.4.2. Kombinowana ścianka szczelna** - ścianka szczelna złożona z elementów nośnych i uzupełniających. Elementami nośnymi mogą być stalowe rury, belki lub pale skrzyniowe. Elementami uzupełniającymi są stalowe grodzice korytkowe lub zetowe.
- 1.4.3. Doświadczenia porównywalne** - udokumentowane lub inne jasno określone informacje dotyczące warunków gruntowych oraz warunków wykonawstwa, odniesione do podobnych rodzajów gruntów i skał, dla których spodziewane są podobne oddziaływania. Doświadczenia miejscowe uważane są za szczególnie przydatne.
- 1.4.4. Rozejście zamków** - rozerwanie się zamka podczas zagłębiania grodzicy.
- 1.4.5. Wskaźnik rozejścia zamków** - urządzenie do określenia, czy połączenia zamków sąsiednich grodzic podczas zagłębiania są między sobą szczepione całkowicie
- 1.4.6. Zagłębianie** - działanie pozwalające na wprowadzenie brusa do wymaganej głębokości w grunt. Zagłębianie bardzo często jest też nazywane pogrążaniem.
- 1.4.7. Metoda zagłębiania** - wszystkie metody zagłębiania, takie jak: pogrążanie ciągle pojedynczych elementów od razu na projektowaną głębokość, pogrążanie panelowe lub naprzemiennie, pogrążanie etapowe za pomocą wbijania, wibrowania, wciskania lub kombinacja tych metod.
- 1.4.8. Wspomaganie zagłębiania** - metoda mająca na celu zmniejszenie oporu zagłębiania podczas zagłębiania, np. wplukiwanie lub wstępne rozwiercanie.
- 1.4.9. Nakładka** - płyta stalowa, która łączy razem dwa odcinki grodzic.
- 1.4.10. Rama prowadząca** - rama składająca się z jednej lub kilku sztywnych belek przewodnikowych, zwykle ze stali lub drewna, stosowana w celu pozycjonowania brusa podczas ustawiania i utrzymywania osiowości brusów w czasie łączenia i zagłębiania.
- 1.4.11. Prowadnica** - dźwigar lub podobny element zamocowany do wieży w celu prowadzenia urządzenia do statycznego wciskania grodzic, które tego wymaga.
- 1.4.12. Kierownica** - urządzenie kierujące łączące prowadnice z urządzeniem do statycznego wciskania grodzic, które tego wymaga.
- 1.4.13. System prowadzący** - kompletny układ do prowadzenia brusów i urządzenia do statycznego wciskania grodzic podczas zagłębiania
- 1.4.14. Bolec kotwiący** - pręt wystający z podstawy grodzicy używany do połączenia grodzicy z podłożem skalnym
- 1.4.15. Szakla** - osprzęt do podnoszenia grodzic z podłoża i ustawiania ich w pozycji pionowej.
- 1.4.16. Brus (grodzica)** - jednostkowy element ścianki szczelnej (pojedyncza, zespolona podwójna bądź wieloprofilowa).
- 1.4.17. Ścianka szczelna** - ściana ciągła składająca się z brusów. W przypadku stalowych grodzic ciągłość ścianki zapewniona jest poprzez wzajemne połączenie zamków, spasowanie podłużnych wypustów lub poprzez specjalne łączniki.
- 1.4.18. Konstrukcja ścianki szczelnej** - konstrukcja, do podtrzymania gruntu i wody, składająca się z brusów, gruntu i skały, zakotwień, podparć i kleszczy.
- 1.4.19. Kontrola na placu budowy** - kontrola na placu budowy i w jego otoczeniu.
- 1.4.20. Badanie terenowe** - badania geotechniczne na terenie budowy i w jego sąsiedztwie.
- 1.4.21. Przesuw** - względne przemieszczenie między zamkami sąsiednich grodzic w kierunku podłużnym.
- 1.4.22. Szablon** - specjalny rodzaj ram prowadzących używanych do ustawiania zakrzywionych lub załamanych w planie ścianek szczelnych. Często stanowią one platformę roboczą lub pomost dojściowy przy prowadzonych robotach kafarowych.
- 1.4.23. Prasa hydrauliczna** - urządzenie służące do statycznego zagłębiania lub wrywania brusów oraz elementów nośnych i uzupełniających kombinowanych ścianek szczelnych metodą bezwibracyjną przy wykorzystaniu siłowników hydraulicznych, a w przypadku gdy zastosowane urządzenie do statycznego zagłębiania brusów tego wymaga, przy wykorzystaniu zainstalowanych wcześniej brusów lub elementów startowych.
- 1.4.24. Monitorowanie** - prowadzenie obserwacji w ramach kontroli jakości technicznej procesu zagłębiania.
- 1.4.25. Nadzór** - aktywna funkcja w nadzorowaniu i kierowaniu wykonaniem konstrukcji ścianki szczelnej.

## 1.5. Ogólne wymagania dotyczące robót

Ogólne wymagania dotyczące prowadzenia robót podano w Specyfikacji Technicznej D-M.00.00.00.

“Wymagania Ogólne”.

Wykonawca jest odpowiedzialny za jakość wykonania robót oraz za ich zgodność z Dokumentacją Projektową, Polskimi Normami, niniejszą SST oraz poleceniami Inspektora Nadzoru.

## 2. MATERIAŁY

### 2.1. Ogólne wymagania dotyczące robót

Ogólne wymagania dotyczące materiałów podano SST D-M.00.00.00. "Wymagania Ogólne".

### 2.2. Grodźce nowe

Materiały stosowane do wykonania stalowych ścianek szczelnych to grodźce stalowe ze stali o gatunku zgodnym z Dokumentacją Projektową oraz Polskimi Normami.

Grodźce stalowe GU 16-400 (G-62) ze stali wg. PN-EN 10248-1:1999 i PN-EN 10248-2:1999 lub inne zgodne z Dokumentacją Projektową i zaakceptowane przez Inspektora Nadzoru. Grodźce powinny mieć oznaczone trudno zmywalną farbą: gabaryty, numer partii i datę produkcji.

Gatunki stali z której wytwarzane są grodźce zgodne z PN-EN 10248-1:1999 [2] podano w tablicy 1

Tablica 1. Gatunki stali grodźce

Gatunek stali	Granica plastyczności $R_{ch}$ [MPa]	Wytrzymałość na rozciąganie $R_m$ [MPa]	Maksymalne wydłużenie A [%]
S240GP	240	340	26
S270GP	270	410	24
S320GP	320	440	23
S355GP	355	480	22
S390GP	390	490	20
S430GP	430	510	19

### 2.3. Grodźce używane

Grodźce wcześniej używane mogą zostać ponownie użyte do wykonania robót pod warunkiem, że Dokumentacja Projektowa przewiduje taką możliwość oraz Wykonawca udokumentuje spełnienie wszystkim wymagań (np. w zakresie gatunku stali, wskaźnika wytrzymałości i innych) zawartych w Dokumentacji Projektowej.

### 2.4 Materiały uszczelniające

Materiały uszczelniające powinny spełniać wymagania Dokumentacji Projektowej.

Wszystkie materiały i wyroby nie wymienione w niniejszej SST, a przewidziane do wykorzystania w trakcie realizacji robót powinny posiadać deklarację zgodności z Polską Normą lub Aprobata Techniczną, być zgodne z wymaganiami Dokumentacji Projektowej i zaleceniami Inspektora Nadzoru..

## 3. SPRZĘT

### 3.1. Ogólne wymagania dotyczące sprzętu

Ogólne wymagania dotyczące sprzętu podano w SST D-M.00.00.00. "Wymagania Ogólne" oraz w Polskiej Normie PN-EN 996:1998 [14].

Sprzęt używany do wykonania ścianki szczelnej musi być zaakceptowany przez Inspektora Nadzoru.

### 3.2. Szczegółowe wymagania dotyczące sprzętu

Roboty należy wykonać wyłącznie urządzeniami hydraulicznymi do statycznego wciskania grodźce zgodnie z wymaganiami Dokumentacji Projektowej oraz zaakceptowanymi przez Inspektora Nadzoru. Wymaga się aby maksymalna siła możliwa do osiągnięcia przez prasę hydrauliczną wynosiła nie mniej niż 500kN.

O ile w Dokumentacji Projektowej nie przewidziano inaczej dopuszcza się możliwość zainstalowania grodźce startowych dla urządzeń hydraulicznych, które tego wymagają, inną metodą.

Wykonawca na życzenie Nadzoru przedstawi charakterystykę sprzętu przeznaczonego do wykonania robót.

Roboty pomocnicze, w zależności od zakresu, warunków lokalnych i przyjętej technologii instalacji ścianki, mogą być wykonywane ręcznie lub/i mechanicznie przy użyciu koparek, dźwigów itp.

Wykonawca zobowiązany jest do używania sprawnego sprzętu, który zapewni właściwą jakość prowadzonych robót, zgodność z normami BHP, ochrony środowiska oraz przepisami dotyczącymi użytkowania sprzętu. Liczba, jakość i wydajność sprzętu musi gwarantować prowadzenie robót z odpowiednią wydajnością zgodnie z zasadami określonymi w Dokumentacji Projektowej i SST.

## 4. TRANSPORT

### 4.1. Wymagania ogólne

Wymagania ogólne dotyczące sprzętu podano w SST D-M.00.00.00. "Wymagania Ogólne".

### 4.2. Wymagania szczegółowe

Materiały do wykonania stalowej ścianki szczelnej (grodzice, zamki) mogą być przewożone dowolnymi środkami transportu przystosowanymi do przewozu elementów o długościach przewidzianych w Dokumentacji Projektowej. Dobór środków transportu należy do Wykonawcy i zależy od wymagań konkretnego projektu. Przewożone materiały należy rozmieścić równomiernie na całej powierzchni ładunkowej i zabezpieczyć przed przesunięciem.

Niewłaściwe przenoszenie i nieodpowiednie składowanie grodzic, zwłaszcza profili płaskich, jest częstą przyczyną trudności podczas zagłębiania. Niewłaściwe podnoszenie, transport lub składowanie może być także przyczyną zniszczenia wstępnej powłoki grodzic. Podczas ustawiania grodzic zaleca się zapewnienie bezpiecznego dostępu robotnikom prowadzącym podstawę grodzicy podczas jej wstawiania w zamek grodzicy wcześniej zagłębianej

Przenoszenie oraz składowanie brusów na placu budowy należy wykonywać w sposób niepowodujący znacznych ugięć brusów, uszkodzeń zamków i ewentualnych powłok ochronnych. W przypadku poziomego ułożenia brusów podczas transportu i składowania należy zapewnić podparcie w co najmniej w dwóch punktach (odstęp co 2m).

Zaleca się przestrzeganie specjalnych wskazań, dotyczących przenoszenia i składowania określonych przez producenta grodzic. Zalecane jest składowanie brusów w sposób umożliwiający ich łatwe podnoszenie w kolejności ich wykorzystania. Sposób uchwycenia elementu przy podnoszeniu powinien zabezpieczyć go przed zginaniem.

Grodzice różnych typów i różnych gatunków stali należy składować oddzielnie i prawidłowo oznakować.

Składowanie i przenoszenie grodzic o profilach płaskich należy przeprowadzać z największą ostrożnością w celu uniknięcia odkształceń brusów.

Gdy składowane są grodzice stalowe wstępnie powlekane, należy stosować przekładki między każdą grodzicą w stosie.

W celu uniknięcia ugięć grodzic, które mogą powodować trwałe odkształcenia, należy przy przyjmowaniu liczby i miejsc podparć grodzic w stosie wziąć pod uwagę długość i sztywność pojedynczego brusa.

Zaleca się używanie do podnoszenia i pozycjonowania grodzic specjalnego oprzyrządowania jak szakle, haki i inne podobne, aby uniknąć zniszczenia grodzic, a w szczególności zamków. Ochrona zamków nie jest wymagana, jeżeli do przenoszenia grodzic wykorzystuje się niemetalowe zawiesia płaskie. W przypadku stosowania do przemieszczenia grodzic szakli zdalnie sterowanych ich niezawodne działanie należy sprawdzić przed użyciem. Oprzyrządowanie wykorzystujące przyczepność cierną może ulec zwolnieniu w sposób nieoczekiwany, dlatego też nie należy go stosować do przemieszczania brusów jeżeli nie są zapewnione dodatkowe środki bezpieczeństwa.

Szczegółowe wymagania dotyczące składowania oraz przenoszenia grodzic podane są w Załączniku A normy [1].

## 5. WYKONANIE ROBÓT

### 5.1. Wymagania ogólne

Ogólne wymagania dotyczące wykonania robót podano D-M.00.00.00. "Wymagania Ogólne".

### 5.2. Wymagania szczegółowe

#### 5.2.1. Dokumentacja projektowa

Roboty należy prowadzić na podstawie zatwierdzonej do wykonania Dokumentacji Projektowej, która powinna zawierać następujące informacje ogólne:

- plan sytuacyjny z zaznaczonymi drogami dojazdowymi oraz możliwymi utrudnieniami;
- ograniczenia dotyczące dowozu sprzętu lub/i materiałów;
- lokalizację reperów na terenie lub w sąsiedztwie budowy wraz z opisem wysokościowym;
- lokalizację wszystkich instalacji podziemnych (np. elektrycznych, telekomunikacyjnych, gazowych, wodociągowych, kanalizacyjnych) i nadziemnych oraz sąsiadujących budynków i budowli wraz z określeniem podatności na uszkodzenia w trakcie prowadzenia robót;
- opis rodzaju i parametrów/stanu gruntów, uwarstwienia podłoża na całym obszarze budowy oraz występowania i poziomów wód gruntowych;
- możliwość występowania kamieni, głazów lub innych przeszkód naturalnych i sztucznych w gruncie (np.

- starych fundamentów, kotew gruntowych, elementów ochrony katodowej, itp.);
- możliwość przyczepiania się gruntów spoistych do brusów w trakcie wrywania ścianek;
- ograniczenia poziomu hałasu i drgań;
- ograniczenia dotyczące metody zagłębiania ścianki oraz metody wspomagającej;
- wymagania określające współczynnik przepuszczalności ścianki szczelnej w odniesieniu do wody i innych cieczy;
- w przypadku konstrukcji stykających się z wodą: poziom wody i jego zmiany (amplituda, częstość zmian wraz z ich przyczyną, np. opróżnienie zbiornika piętrzącego, pływy, itp.);
- dane dotyczące możliwych zanieczyszczeń gruntów.

Dokumentacja Projektowa powinna zawierać również informacje szczegółowe wymagania techniczne dotyczące ścianek szczelnych obejmujące:

- osie projektowanej ścianki szczelnej;
- rozmieszczenie, rodzaj, długości i gatunek stali grodzic;
- projektowane rzędne korony i spodu ściany;
- sposób zabezpieczenia przed korozją lub system konserwujący;
- informacje, czy konieczne jest zespawanie zamków dla przenoszenia obciążenia ścinającego w kierunku podłużnym;
- różne etapy wykonania konstrukcji ścianki szczelnej.

Przed przystąpieniem do realizacji robót zaleca się, aby dostępne były następujące dane uzupełniające:

- porównywalne doświadczenia z robót przeprowadzonych na terenach przyległych lub z robót podobnych przeprowadzonych w podobnych warunkach;
- stan istniejących budowli, konstrukcji i instalacji zlokalizowanych na terenach przyległych wraz z określeniem rodzaju i głębokości posadowienia;
- dane dotyczące niesprzyjających warunków pogodowych (np. silne wiatry i ich częstotliwość);
- silne przemarzanie gruntu wówczas, gdy może prowadzić do przekroczenia naprężeń w elementach ścianki szczelnej.

Ponadto zaleca się, aby Dokumentacja Projektowa precyzowała następujące aspekty realizacji robót jeśli odnoszą się do realizowanej konstrukcji:

- jakość spawania;
- metoda zaryglowania zamków;
- metodę cięcia elementów stalowych;
- metodę wspomagania zagłębiania brusów i głębokość do której może być zastosowana;
- kształt buta oraz innych zabiegów wymaganych dla zabezpieczenia ostrza grodzicy w podłożu skalnym;
- metoda, dzięki której, w plastycznych gruntach spoistych zalegających nad skałami, można unikać przeciskania się gruntu przez szczelinę między podstawą grodzicy i stropem skały;
- jakość zasypu gruntowego lub/i metoda jego wykonywania;
- wstępne sprężenie rozpór lub zakotwień w celu zmniejszenia przemieszczeń gruntu za ścianką szczelną;
- ograniczenia czasowe podczas krytycznych etapów wykonawstwa;
- metody i poziomy obniżania zwierciadła wody gruntowej;
- typ, rodzaj i metoda nakładania powłok na elementy stalowe;
- metody ochrony katodowej;
- wzajemna zgodność między materiałami uszczelniającymi zamki i powłokami ochronnymi;
- specjalne wymagania dotyczące przepuszczalności lub szczelności stalowych ścianek szczelnych;
- metoda zabezpieczająca położenie podstawy grodzicy podczas wykonywania przyległego wykopu w podłożu skalnym;
- wpływ wyciągania brusów na wytworzenie połączeń hydraulicznych między warstwami gruntów mających różne poziomy wodonośne;

Jeżeli w sąsiedztwie placu budowy znajdują się obiekty znajdujące się w zasięgu stref oddziaływania wykopu to projekt powinien zawierać następujące informacje:

- zasięgi stref oddziaływania wykopu,
- informacje o stanie technicznym i typie konstrukcji obiektów znajdujących się w strefie tych oddziaływań,
- zalecenia co do montażu reperów, plomb i piezometrów przed wykonaniem wykopu,
- zalecenia co do częstotliwości wykonywania pomiarów geodezyjnych, badania stanu plomb

i sprawdzania wahań poziomu wody gruntowej,

- zalecenia co do ewentualnego wzmocnienia konstrukcji, fundamentów, podłoża gruntowego pod sąsiadującymi z wykopem obiektami.

Jeżeli Dokumentacja Projektowa nie zawiera tego typu informacji, uważa się, że opisane sytuacje nie mają w danym wypadku miejsca.

Jeżeli Dokumentacja Projektowa nie zawiera powyższych informacji, a istnieje podejrzenie, że opisane sytuacje mają w danym wypadku miejsce, obowiązkiem Wykonawcy jest doprecyzowanie ustaleń Dokumentacji Projektowej przed rozpoczęciem robót i opracowanie ogólnych wytycznych postępowania (np. w przypadku natrafienia w gruncie na przeszkody). Opracowania Wykonawcy podlegają przedłożeniu i zatwierdzeniu przez Nadzór.

### 5.2.2. Etapowanie robót

Poszczególne etapy realizacji robót powinny zostać ustalone w harmonogramie robót na podstawie informacji zawartych w Dokumentacji Projektowej. Przed przystąpieniem do realizacji robót jednoznacznie powinny zostać zdefiniowane kryteria przejścia z jednego etapu do następnego.

Dla każdego etapu realizacji robót ważne są następujące dane dotyczące:

- poziomów zasypów i wykopów;
- poziomów i zmienności poziomów wody gruntowej i wód swobodnych w przypadku prowadzenia odwodnienia;
- charakterystyk materiału zasypowego i jego jakości po obu stronach ścianki szczelnej;
- przemieszczeń ścianki szczelnej na końcu poszczególnych etapów;
- ograniczeń dotyczących obciążeń naziomu za wykonywaną ścianką.

### 5.3. Przygotowanie terenu budowy

Teren budowy należy tak przygotować, aby prace można było wykonywać w sposób zapewniający bezpieczeństwo i założoną wydajność prowadzonych robót. Przygotowanie i wykorzystanie konstrukcji pomocniczych powinno odbywać się zgodnie z Dokumentacją Projektową.

Przygotowanie terenu budowy obejmuje:

- wytyczenie w sposób trwały osi ścianki w terenie;
- wykonanie ewentualnych wykopów wstępnych lub/i ewentualnych platform roboczych i startowych;
- ewentualne spawanie, cięcie i malowanie powierzchni grodzic zgodnie z Polską Normą [1] oraz odpowiednią SST;

Zaleca się, aby przed przystąpieniem do pogrążania grodzic wykonać niezbędne urządzenia pomocnicze: kleszcze drewniane lub kleszcze z belek stalowych. Kleszcze drewniane są rozparte wkładkami drewnianymi i ściągnięte śrubami. Zabiegi te wykonuje się w celu utrzymania należytego kierunku zgodnego z liniami wytyczonej osi ścianki. Podczas pogrążania grodzic w grunt żwirowaty zaleca się doczepiać od dołu sworznie ochronne, które zabezpieczają przed włączaniem kamyków i zatykaniem zamka.

### 5.4. Ochrona instalacji naziemnych i podziemnych

Wykonawca na terenie prowadzenia robót odpowiada za ochronę wszystkich instalacji na powierzchni ziemi i urządzeń podziemnych wykazanych w Dokumentacji Projektowej dostarczonej przez Zamawiającego. Wykonawca zapewni ich właściwe oznaczenie i zabezpieczenie. Zaleca się, aby Wykonawca uzyskał od odpowiednich władz potwierdzenie informacji dostarczonych mu przez Zamawiającego.

W przypadku natrafienia w trakcie realizacji robót na niezainwentaryzowane urządzenie podziemne, należy niezwłocznie przerwać roboty, zabezpieczyć urządzenie, wezwać Kierownika Budowy, Nadzór, Projektanta oraz właściciela urządzenia w celu ustalenia dalszego trybu postępowania.

### 5.5. Pogrążanie grodzic

#### 5.5.1. Metody pogrążania

Jeżeli w Dokumentacji Projektowej sprzęt i metoda wspomaganie zagłębiania nie zostały jednoznacznie określone, należy je dobrać na podstawie doświadczeń uzyskanych w porównywalnych warunkach. Jeżeli nie istnieją porównywalne doświadczenia lub są one niewystarczające, zaleca się przeprowadzenie próbnego wciskania/wyciągania grodzic. Dane uzyskane z przeprowadzonego próbnego wciskania/wyciągania grodzic mogą być wykorzystane do zwiększenia efektywności zagłębiania grodzic oraz potwierdzenia poprawności wyboru profilu grodzicy. Próbne wciskania/wyciągania mogą także wskazać na konieczność wspomaganie zagłębiania.



W przypadku gruntów zagęszczonych, zwartych gruntów spoiстых i gruntów, w których istnieją przeszkody, stosowanie metody ustawienie i pograżenie może prowadzić przy swobodnym prowadzeniu do trudności związanych z rozejściem się zamków oraz czasami do znacznych odchyień od wymaganego położenia.

Gdy w trakcie pograżania grodzic elementy napotkają na przeszkody to należy zastosować odpowiednią w warunków gruntowych metodę wspomaganie wciskania. Jeżeli natomiast trudność w pograżeniu wystającej grodzicy jest wynikiem odchylenia się sąsiadujących grodzic w osi ścianki w przeciwnych kierunkach to należy rozważyć wyciągnięcie tej i sąsiadujących grodzic i ponowne ich wciśnięcie ze zwróceniem szczególnej uwagi na ich pionowość.

Metoda instalacji grodzic jest ściśle związana z typem urządzenia do statycznego wciskania/wyciągania grodzic. Rozróżnia się dwa typy tego rodzaju urządzeń: samokroczące (Rysunek 1) oraz mocowana do masztu prowadzącego (Rysunek 2).

W obydwu metodach głowica brusa podnoszona jest ponad powierzchnię gruntu na wysokość równą długości grodzicy. Grodzice można łatwo ręcznie wprowadzić w zamek grodzicy już zagłębionej.

### 5.5.2. Wykonanie robót

W zależności od typu stosowanego urządzenia grodzice należy instalować w gruncie:

- w przypadku urządzenia samokroczącego - parami lub pojedynczo. Jeśli grodzice nie były dostarczone jako sparowane z zaciśniętymi zamkami przed wciskaniem łączy się je na terenie budowy przed instalacją (zwykle w pewnej odległości od miejsca pograżania w gruncie). Zamek łączący dwa elementy należy wtedy zacisnąć lub zespawać, aby uniemożliwić ich rozłączenie w czasie wciskania/wyciągania. Nowe grodzice mogą być dostarczone przez producenta jako sparowane z zaciśniętymi zamkami. Sparowane grodzice przywożone są i podnoszone jako całość.
- w przypadku urządzenia mocowanego do masztu prowadzącego – jako panel 4 grodzic. Grodzice łączy się w panel na terenie budowy przed instalacją (zwykle w pewnej odległości od miejsca pograżania w gruncie). Zamków łączących elementy w panelu nie łączy się ze sobą, gdyż w trakcie wciskania przesuwają się one względem siebie. Tak przygotowany panel grodzic podnoszony jest jako całość.

Ścianką stalową można przebić się przez kłody drewniane w gruncie, przez żwiry i pospółki, a nawet przez gruzowiska i słabe betony. Jeżeli spodziewamy się napotkania przeszkód w trakcie pograżania zaleca się wzmocnić podstawę pała (pkt. 8.4.19 normy [1]).

Jeżeli ścianka z grodzic typu U nie jest przewidziana do późniejszego wyciągnięcia oraz nie jest zwieńczona oczepem żelbetowym, po zainstalowaniu grodzic na projektowaną głębokość wskazane jest zespawanie zamków na górnym odcinku na długości 50-80cm, w celu polepszenia współpracy grodzic przy zginaniu.

Ścianki szczelne stalowe przy napotkaniu podczas pograżania w grunt na przeszkody w formie dużych głazów mogą ulec uszkodzeniu. Uszkodzenia te mogą mieć różne formy, np.:

- a) rozerwanie blachy ścianki między zamkami;
- b) zgniecenie dolnego końca ścianki.

Można zmniejszyć prawdopodobieństwo ich wystąpienia przez wzmocnienie podstawy pała. Uszkodzenie te dadzą się łatwo zidentyfikować podczas wciskania.

### 5.5.3. Tarcie w zamkach grodzic w trakcie ich wciskania/wyciągania.

W trakcie wciskania/wyciągania grodzic występuje pomiędzy grodzicami tarcie w zamkach. Jeżeli siły tarcia w zamkach są bardzo duże to w trakcie pograżania może uwidocznić się jedno lub więcej wymienionych poniżej zjawisk.

**Pochylenie się grodzic w osi ścianki.** Tarcie w zamku powoduje mimośrodowe działanie siły na grodzicę.

Problem ten można rozwiązać w jeden z poniższych sposobów:

- zmniejszenie tarcia w prowadzącym zamku (zmniejszenie to może być osiągnięte różnymi środkami smarującymi; można też podjąć zabiegi utrudniające dostanie się gruntu do zamków),
- wciskanie grodzic z prowadzeniem,
- pograżanie grodzic w jedno- lub dwupoziomowej sztywnej ramie prowadzącej.

Jeżeli powyższe zabiegi nie przyniosążą żądanego efektu to należy fragment ściany wyciągnąć i zainstalować ponownie.

W celu zminimalizowania podłużnych odchyień nie zaleca się stosować takich metod jak: ukosowanie, częściowe wycinanie podstaw stalowych grodzic lub dospawywanie do ich podstaw po stronie wolnego zamka stalowych elementów mających za zadanie zrównoważenie oporów powstających w zamku, ponieważ takie działania zwiększa to ryzyko rozejścia się zamków.

**Wciąganie w grunt poprzednio pograżonej grodzicy.** W trakcie pograżania grodzic, w zamkach może występować tak duże tarcie, że wraz z pograżanymi grodzicami wciągane są w głąb gruntu poprzednio wbite elementy. Przeciwdziałać temu można przez:

- zmniejszenie tarcia w prowadzącym zamku poprzez jego nasmarowanie lub/i zachowanie pionowości pogrążanych grodzic,
- spawanie ze sobą zamków już pogrążonych grodzic.

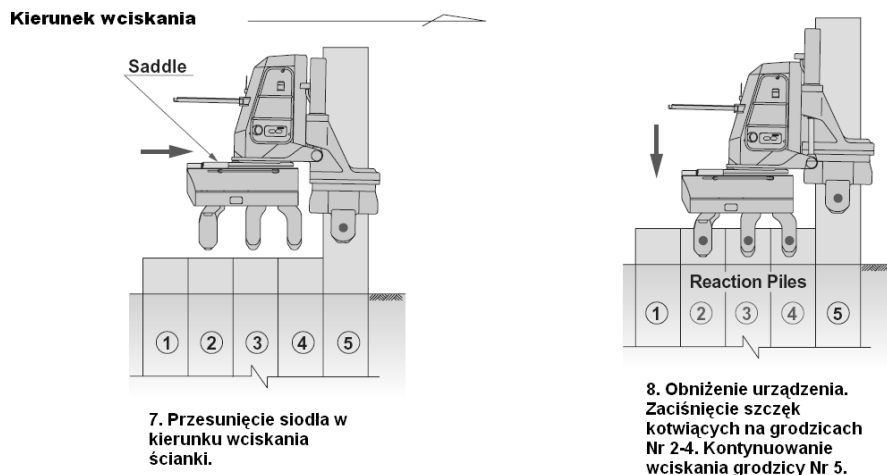
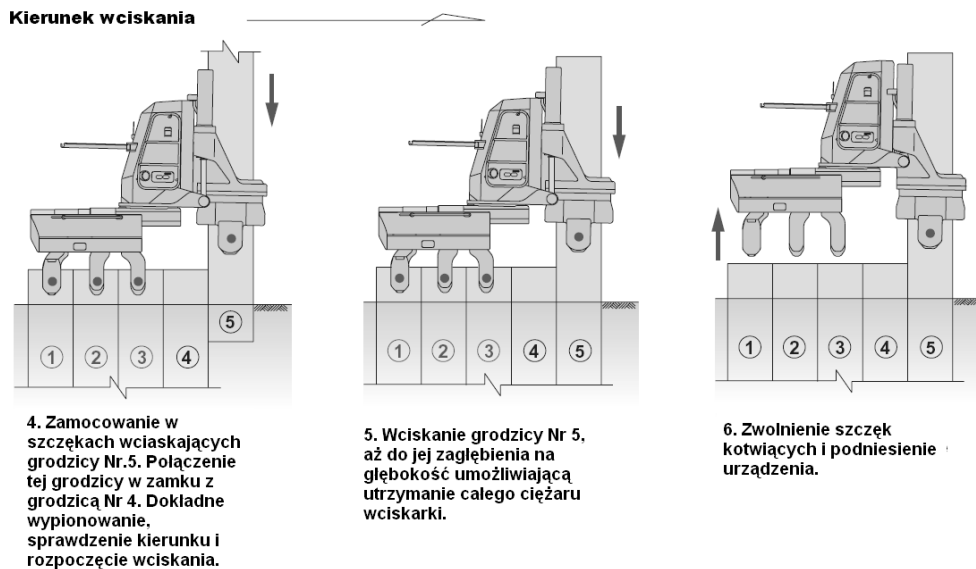
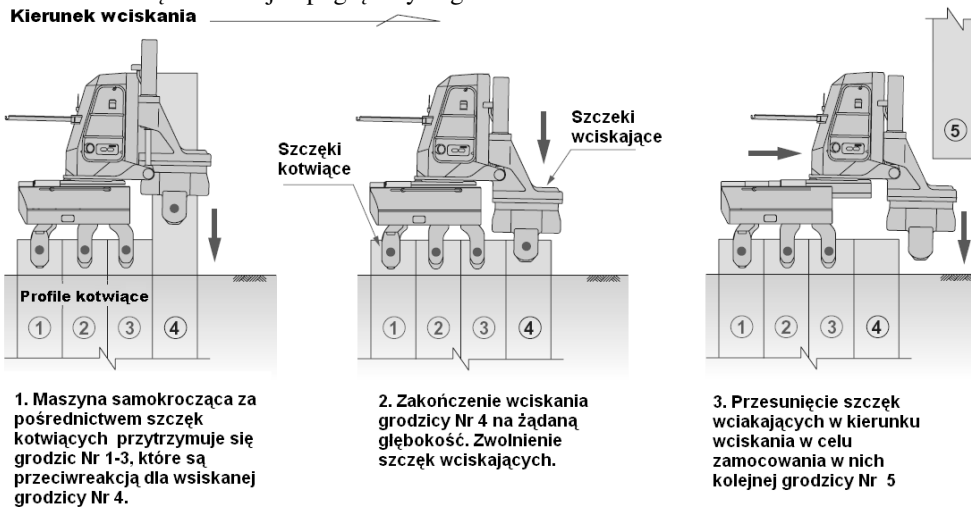

Rysunek 1. Procedura wciskania grodzic urządzeniem samokroczącym

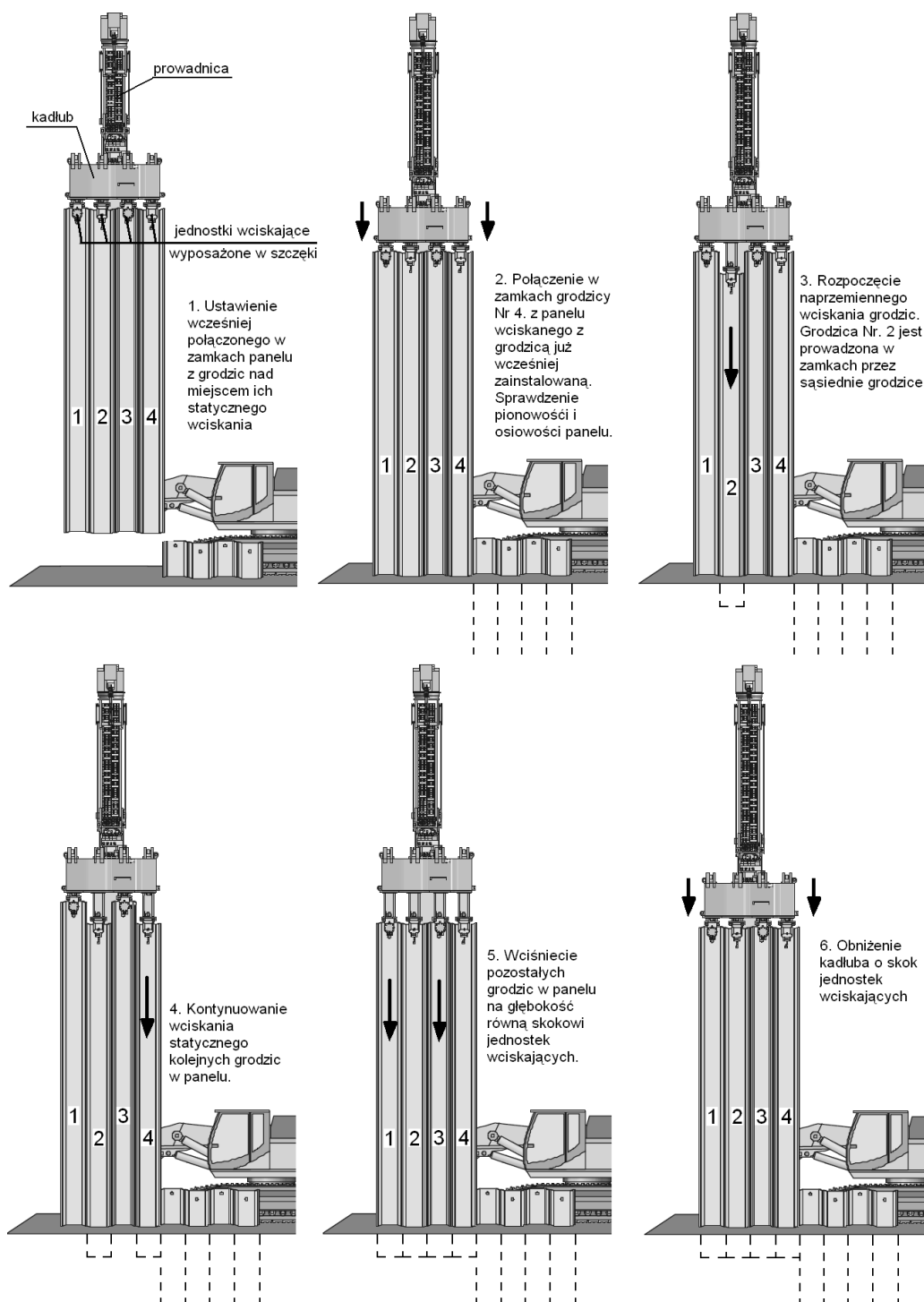

Rysunek 2. Procedura wciskania grodzic urządzeniem mocowanym do masztu prowadzącego

#### 5.5.4. Ramy prowadzące

Jeżeli bardzo ważnym aspektem jest estetyka i szczelność ścianki szczelnej z grodzic wymagana jest zwykle duża dokładność pograżania. Dla jej uzyskania zaleca się, aby przed przystąpieniem do pograżania grodzic wykonać urządzenia pomocnicze: ramy prowadzące jednopoziomowe (Rysunek 3) drewniane lub z belek stalowych. Drewniane ramy prowadzące są rozparte wkładkami drewnianymi i ściągnięte śrubami.

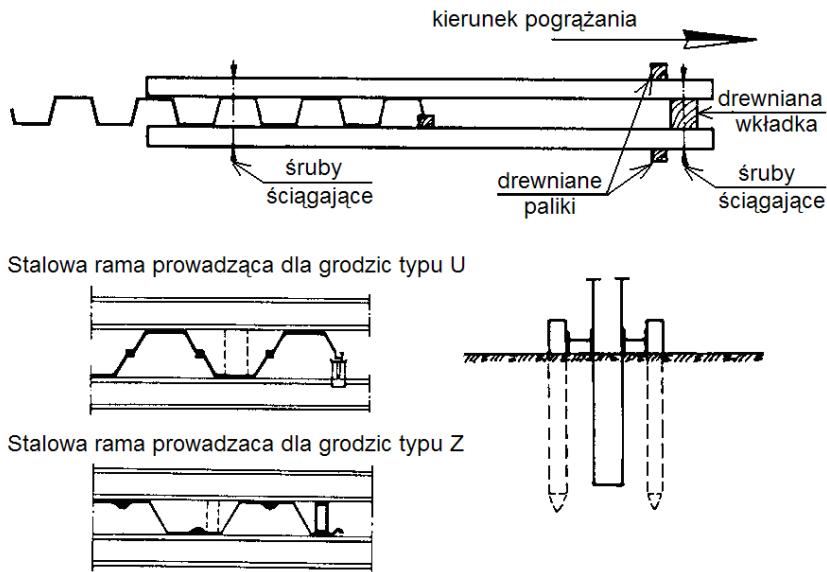

Rysunek 3. Drewniane oraz stalowe ramy prowadzące jednopoziomowe

Ramy prowadzące jednopoziomowe wykonuje się w celu utrzymania należytego kierunku zgodnego z liniami wytyczonej osi ścianki.

#### 5.5.5. Metody wspomagające

W przypadku występowania trudności w procesie pograżania grodzic stosowane są zwykle następujące metody wspomagania:

- a) podpłukiwanie niskociśnieniowe z małą objętością wody:
  - ciśnienie: 1,5 – 2,0 MPa
  - wydajność: 2,0 – 4,0 l/s na rurę
  - średnica rur: około 25 mm
  - liczba rur: zaleca się nie rzadziej niż w załamaniach grodzic.
- b) podpłukiwanie wysokociśnieniowe:
  - ciśnienie: 25,0 – 50,0 MPa (na wylocie pompy)
  - wydajność: 1,0 – 2,0 l/s na rurę
  - średnica rur<sup>1</sup>: około 25 mm
  - średnica dyszy: 1,5 – 3,0 mm
- c) wstępne wiercenie z użyciem lub bez użycia mieszanki cementowo-bentonitowej;
- d) wysadzanie w wyjątkowych sytuacjach.

**Podpłukiwanie niskociśnieniowe** z małą ilością wody stosowane jest głównie w zagęszczonych gruntach niespoistych. Podpłukiwanie niskociśnieniowe z małą ilością wody powoduje zwykle bardzo nieznaczne zmiany parametrów gruntów, nie wpływa znacząco na wzrost osiadań, chociaż należy zachować szczególną ostrożność w przypadkach, gdy grodzice mają przenosić obciążenia pionowe. Metoda nie daje dobrych efektów w połączeniu w urządzeniami do statycznego wciskania/wyciągania grodzic, natomiast jest czasem stosowana do wstępnego przygotowania gruntu przed wciskaniem/wyciąganiem grodzic.

**Podpłukiwanie wysokociśnieniowe** może być bardzo skuteczne w bardzo zagęszczonych warstwach gruntu. Podczas podpłukiwania wysokociśnieniowego ograniczona objętość płuczki zostaje wprowadzona do gruntu poprzez dysze zamocowane do grodzicy w nieznacznej odległości ponad jej podstawą. Warunki gruntowe ulegają nieznacznemu pogorszeniu tylko w ograniczonym obszarze wokół grodzicy. Warunki gruntowe w odniesieniu do nośności nie ulegają znacznym zmianom.

**Wstępne wiercenie** wykonuje się czasami przed wciskaniem grodzic w celu lokalnego rozluźnienia gruntu. Zwykle używane są wiertła ślimakowe z rurą lub bez rury osłonowej. Wstępne wiercenie wykonywane może być wzdłuż całej linii pograżania (bardzo ciężkie warunki gruntowe) lub tylko w miejscu zamków wolnych. Często

w przypadku wciskania grodzic sparowanych rozwierca się grunt w miejscach połączenia zamków grodzicy podwójnej.

Nie należy podpłukiwać grodzic wciskanych we wcześniej rozwiercony grunt, gdyż połączenie tych zabiegów znacznie pogarsza parametry gruntowe w otoczeniu grodzicy.

### 5.6. Wyciąganie grodzic

W trakcie planowania wyciągania grodzic należy uwzględnić:

- pionowe i poziome odkształcenia otaczającego gruntu;
- możliwość połączenia różnych poziomów wodonośnych w gruncie.

W przypadkach uzasadnionych dopuszcza się możliwość rezygnacji z wyciągania grodzic po uzgodnieniu tego z Projektantem.

W trakcie wyciągania grodzic szczególnie grunty spoiste mogą przywierać do powierzchni brusów, tworząc w ten sposób puste przestrzenie w gruncie.

W trakcie wyciągania brusów należy wziąć pod uwagę:

- pionowe i poziome odkształcenia otaczającego gruntu
- możliwość połączenia różnych poziomów wodonośnych w gruncie.

Tam, gdzie brusy znajdują się w pobliżu konstrukcji podatnych na uszkodzenie, zakładów chemicznych, podatnych na uszkodzenie instalacji między konstrukcjami i w konstrukcjach, podziemnych linii kolejowych itd., wyciąganie brusów należy wykonywać ze szczególną ostrożnością

### 5.7. Zwiększenie szczelności ścianek szczelnych

Z reguły woda przepływając przez zamki grodzic niesie ze sobą cząsteczki gruntu i dochodzi do samo uszczelnienia. Jeżeli wymagania Dokumentacji Projektowej w zakresie szczelności zamków są bardzo wysokie lub jeżeli istnieją uzasadnione obawy co możliwości wystąpienia samouszczelnienia można zastosować jedną z metod zmniejszenia wodoprzepuszczalności ścianek szczelnych. Metody te powinny być określone w Dokumentacji Projektowej lub zgodne z jej wymaganiami.

Szczelność zamków można powiększyć przez wprowadzenie specjalnych płynów lub mas wypełniających do wnętrza zamków. Najczęściej środki takie jest w stanie dostarczyć producent grodzic. Inne metody zwiększenia wodoszczelności grodzic są wymienione w Załączniku E Polskiej Normy [1].

### 5.8. Inne roboty

Inne roboty takie jak:

- montaż kleszczy, zakotwień, rozpór i podparć;
- wykop, zasyp, drenaż i odwodnienie;
- montaż zakotwień ścianek;

powinny być prowadzone zgodnie z wymaganiami Dokumentacji Projektowej i SST.

## 6. KONTROLA JAKOŚCI

### 6.1. Wymagania ogólne

Wymagania ogólne dotyczące kontroli jakości robót podano SST D-M.00.00.00. "Wymagania Ogólne".

### 6.2. Kontrola jakości wykonania ścianki

Przed przystąpieniem do wciskania grodzic należy sprawdzić:

- wymiary i jakość grodzic przygotowanych do wbicia
- geodezyjne wytyczenie ścianki szczelnej.

Grodzice nie powinny być powyginane, a ich końce nie mogą być uszkodzone. Zamki powinny zapewniać szczelność połączeń.

Materiały przeznaczone do wbudowania powinny być zgodne z nn. SST, posiadać Aprobatę Techniczną, posiadać atest producenta oraz uzyskać przed wbudowaniem akceptację Inspektora Nadzoru. Po wykonaniu ścianki szczelnej należy sprawdzić jej położenie w planie i wysokościowe.

Tolerancje wbijania grodzic są następujące:

- przesunięcie w planie nie powinno być większe niż 5 cm
- odchylenie od projektowanej osi grodzicy nie powinno być większe niż 1,0% w stosunku do ich długości
- poziom wysokościowy wykonanej ścianki w stosunku do projektowanego:  $\pm 1$  cm,

## 7. OBMIAR ROBÓT

### 7.1. Wymagania ogólne

Ogólne zasady obmiaru robót podano w podano SST D-M.00.00.00. "Wymagania Ogólne".

### 7.2. Jednostka obmiarowa

Jednostką obmiarową jest 1 m (metr) wciśniętej i wyciągniętej ścianki szczelnej.

## 8. ODBIÓR ROBÓT

### 8.1. Ogólne zasady odbioru robót

Ogólne zasady odbioru robót podano w podano w SST D-M.00.00.00. "Wymagania Ogólne".

### 8.2. Szczegółowe zasady odbioru ścianki szczelnej

Odbioru robót dokonuje się na podstawie:

- obserwacji przebiegu pogrążania grodzic,
- zgodności wykonanych robót z Dokumentacją Projektową, wymaganiami SST i uzgodnionym sposobem wykonania,
- deklaracji zgodności wbudowanych materiałów z Polską Normą;
- wyniki pomiarów geodezyjnych,
- wyników innych badań rutynowych i dodatkowych wymaganych w Dokumentacji Projektowej lub zleconych przez Inspektora Nadzoru.
- Dokumentacji Projektowej z naniesionymi zmianami wprowadzonymi w trakcie realizacji robót;

Wszystkie badania i próby powinny dać wynik pozytywny. Jeżeli którekolwiek badanie lub próba dała wynik negatywny należy usunąć zaistniałą wadę i przedstawić roboty do ponownego odbioru. Wykonawca wykona je na własny koszt w ustalonym terminie.

## 9. PODSTAWA PŁATNOŚCI

### 9.1. Ogólne wymagania dotyczące podstawy płatności

Ogólne wymagania dotyczące płatności podane zostały w SST D-M.00.00.00. "Wymagania Ogólne".

### 9.2. Cena jednostki obmiarowej

Płatność za 1m wciśniętej ścianki szczelnej stalowej należy przyjmować zgodnie z obmiarem i oceną jakości wykonanych robót na podstawie wyników pomiarów.

Cena jednostki obmiarowej obejmuje:

- opracowanie i przekazanie dla Inspektora Nadzoru wszystkich wymaganych kontraktem dokumentów poprzedzających przystąpienie do robót (projekty wykonawcze, technologiczne, harmonogramy, programy zapewnienia jakości itp.);
- zakup i transport na budowę wszystkich niezbędnych czynników produkcji;
- organizacja placu składowania grodzic wraz z jego likwidacją po zakończeniu robót, rozładunek, przemieszczanie elementów w obrębie placu;
- montaż i demontaż oraz przemieszczenie sprzętu;
- wykonanie niezbędnych pomiarów, badań i ekspertyz wymaganych w Dokumentacji Projektowej, SST lub zleconych przez Inspektora Nadzoru;
- wykonanie i montaż elementów dodatkowych,
- wykonanie ewentualnego pogrążania/wyrywania próbnego;
- pogrążanie - wciskanie/wyrywanie ścianki szczelnej;
- usunięcie ewentualnych usterek ścianki szczelnej lub elementów dodatkowych,
- roboty pomiarowe w trakcie wykonania i powykonawcze mające na celu określenie poziomu korony wbicia ściany oraz jej położenie w planie;
- w przypadkach uzasadnionych wymaganiami Dokumentacji Projektowej ucięcie grodzic do odpowiedniej rzędnej;
- uporządkowanie terenu robót;
- przygotowanie materiałów niezbędnych do dokonania odbioru robót;

Odpady i ubytki materiałowe są uwzględnione w cenie jednostkowej.  
Wszelkie uszkodzenia budowli i instalacji zlokalizowanych w sąsiedztwie robót, powstałe w trakcie lub po wykonaniu ścianek szczelnych spowodowane robotami objętymi SST Wykonawca będzie usuwać na własny koszt.

#### 10. PRZEPISY ZWIĄZANE

- [1]. PN-EN 12063:2001: Wykonawstwo specjalnych robót geotechnicznych. Ścianki szczelne.
- [2]. PN-EN 10248-1:1999: Grodzice walcowane na gorąco ze stali niestopowych. Techniczne warunki dostawy.
- [3]. PN-EN 12048-2:1999: Grodzice walcowane na gorąco ze stali niestopowych. Tolerancje kształtu i wymiarów.
- [4]. PN-EN 10249-1:2000: Grodzice kształtowane na zimno ze stali niestopowych. Techniczne warunki dostawy.
- [5]. PN-EN 10249-2:2000: Grodzice kształtowane na zimno ze stali niestopowych. Tolerancje kształtu i wymiarów.
- [6]. PN-86/B-02480 Grunty budowlane. Określenia. Symbole. Podział i opis gruntów.
- [7]. PN-68/B-06050 Roboty ziemne budowlane. Wymagania w zakresie wykonywania i badania przy odbiorze.
- [8]. PN-88/B-04481 Grunty budowlane. Badania próbek gruntu.
- [9]. PN-60/B-04493 Grunty budowlane. Oznaczenie kapilarności biernej.
- [10]. PN-83/B-02482 Fundamenty budowlane. Nośność pali i fundamentów palowych.
- [11]. PN-81/B-03020 Posadowienie bezpośrednio budowli. Obliczenia statyczne i projektowanie.
- [12]. PN-83/B-03010 Ściany oporowe. Obliczenia statyczne i projektowanie.
- [13]. PN-90/B-03200 Konstrukcje stalowe. Obliczenia statyczne i projektowanie.
- [14]. PN-EN 996:1998 Sprzęt do palowania – Wymagania bezpieczeństwa.
- [15]. PN-EN 1993-5:2007 (U) Eurokod 3 – Projektowanie konstrukcji stalowych – Część 5: Palowanie i grodze
- [16]. PN-EN 1997-1:2005 (U) Eurokod 7 – Projektowanie geotechniczne – Część 1: Zasady ogólne
- [17]. PN-EN 1997-2:2005 (U) Eurokod 7 – Projektowanie geotechniczne – Część 2: Badania podłoża gruntowego
- [18]. PN-EN 10025:2007 - Wyroby walcowane na gorąco ze stali konstrukcyjnych
- [19]. PN-S-10050:1989 - Stalowe konstrukcje mostowe - Wymagania i badania
- [20]. PN-EN 499:1997 Spawalnictwo. Materiały dodatkowe do spawania. Elektrody otulone do ręcznego spawania łukowego stali niestopowych i drobnoziarnistych. Oznaczenie





**BUDOWA PRZEPUSTU SKRZYNKOWEGO 120x60 cm  
W KM 0+807,70**

## **SPIS SZCZEGÓŁOWYCH SPECYFIKACJI TECHNICZNYCH**

-BUDOWA PRZEPUSTU 120x60cm NA ULICY BRZOSKWINIOWEJ W KM 0+807,70

1.	D.M.00.00.00	Wymagania ogólne	str.3
2.	D.01.01.01	Odtworzenie trasy i punktów wysokościowych	str.17
3.	D.01.02.04	Rozbiórki elementów dróg, ogrodzeń i przepustów	str.21
4.	D.03.01.01.47	Ułożenie przepustów pod koroną drogi, prefabrykowane skrzynkowe o wymiarach 1,2x0,6m	str.23
5.	D.03.01.01.61	Wykonanie ścianek czołowych przepustów	str.49
6.	D.06.01.01	Umocnienie skarp i dna cieku	str.75
7.	D.07.05.01	Bariery i barieroporęcze stalowe	str.79
8.	M.11.07.01	Ścianka szczelna stalowa	str.87



# SZCZEGÓŁOWA SPECYFIKACJA TECHNICZNA

## D-M-00.00.00 WYMAGANIA OGÓLNE

-BUDOWA PRZEPUSTU 120x60cm NA ULICY BRZOSKWINIOWEJ W KM 0+807,70

### 1. WSTĘP

#### 1.1. Przedmiot Szczegółowej Specyfikacji Technicznej

Szczegółowa Specyfikacja Techniczna D.M.00.00.00 - "Wymagania Ogólne" odnosi się do wymagań wspólnych dla poszczególnych wymagań technicznych dotyczących wykonania i odbioru robót związanych z wykonaniem przepustu 120x60cm, które zostaną wykonane w ramach budowy ulic: Brzoscwiniowej na odcinku od ulicy Dojlidy Górne do ulicy Milowej i ulicy Milowej na odcinku od ulicy Brzoscwiniowej do ulicy Stoczni Gdańskiej wraz z budową ronda na skrzyżowaniu ulicy Milowej z ulicą Stoczni Gdańskiej i ulicą Wodną w Białymstoku w zakresie budowy: jezdni, zjazdów, chodników, sieci wodociągowej wraz z hydrantami, linii teletechnicznej, kanalizacji deszczowej wraz z przykanalikami i wpustami ulicznymi, rozbiórki trzech przepustów drogowych i budową dwóch przepustów drogowych, rozbiórki i budowy sieci energetycznej kablowej SN oraz kablowej i napowietrznej NN.

#### 1.2. Zakres stosowania SST

Szczegółowa Specyfikacja Techniczna jest stosowana jako dokument przetargowy i kontraktowy przy zleceniu i realizacji robót wymienionych w pkt. 1.1.

#### 1.3. Zakres robót objętych SST

Ustalenia zawarte w n/n SST obejmują wymagania wspólne dla robót objętych niżej wymienionymi Szczegółowymi Specyfikacjami Technicznymi:

##### **D.01.00.00 ROBOTY PRZYGOTOWAWCZE**

D.01.01.01 Odtworzenie trasy i punktów wysokościowych

D.01.02.04 Rozbiórki elementów dróg, ogrodzeń i przepustów

##### **D.03.00.00 ODWODNIENIE KORPUSU DROGOWEGO**

D.03.01.01.47 Ułożenie przepustów pod koroną drogi, prefabrykowane skrzynkowe o wymiarach 1,2x0,6m

D.03.01.01.61 Wykonanie ścianek czołowych przepustów

##### **D.06.00.00 ROBOTY WYKOŃCZENIOWE**

D.06.01.01 Umocnienie skarp i dna cieku

##### **D.07.00.00 OZNAKOWANIE DRÓG I URZĄDZENIA BEZPIECZEŃSTWA RUCHU**

D.07.05.01 Bariery i barieroporce stalowe

##### **INNE ROBOTY**

M.11.07.01 Ścianka szczelna stalowa

W ramach niniejszej SST należy wykonać stosownie do dokumentacji technicznej wszystkie roboty ujęte w przedmiarze robót.

#### 1.4. Określenia podstawowe

Użyte w SST wymienione poniżej określenia należy rozumieć w każdym przypadku następująco:

**1.4.1. Aprobata techniczna** - dokument stwierdzający przydatność wyrobów budowlanych do zamierzonego stosowania.

**1.4.2. Budowla drogowa** - obiekt budowlany, nie będący budynkiem, stanowiący całość techniczno-użytkową (drogę) albo jego część stanowiąca odrębny element konstrukcyjny lub technologiczny (obiekt mostowy, korpus ziemny, węzeł)

**1.4.3. Droga** - wydzielony pas terenu przeznaczony do ruchu lub postoju pojazdów oraz ruchu pieszych wraz z wszelkimi urządzeniami technicznymi związanymi z prowadzeniem i zabezpieczeniem ruchu.

**1.4.4. Dziennik budowy** - opatrzone pieczęcią Zamawiającego zeszyt, z ponumerowanymi stronami, służący do notowania wydarzeń zaistniałych w czasie wykonywania zadania budowlanego, rejestrowania dokonywanych odbiorów robót, przekazywania poleceń i innej korespondencji technicznej pomiędzy Inspektorem Nadzoru, Wykonawcą i projektantem.

**1.4.5. Jezdnia** - część korony drogi przeznaczona do ruchu pojazdów.

**1.4.6. Kierownik budowy** - osoba wyznaczona przez Wykonawcę, upoważniona do kierowania robotami i do występowania w jego imieniu w sprawach realizacji kontraktu.

**1.4.7. Inspektor Nadzoru** - osoba wymieniona w danych kontraktowych (wyznaczona przez Zamawiającego, o której wyznaczeniu poinformowany jest Wykonawca), odpowiedzialna za nadzorowanie robót i administrowanie kontraktem.

**1.4.8. Korona drogi** - jezdnia z poboczami lub chodnikami, zatokami, pasami awaryjnego postoju i pasami dzielącymi jezdnie.

**1.4.9. Konstrukcja nawierzchni** - układ warstw nawierzchni wraz ze sposobem ich połączenia.

- 1.4.10. Korpus drogowy** - nasyp lub część wykopu, która jest ograniczona koroną drogi i skarpami rowów.
- 1.4.11. Koryto** - element uformowany w korpusie drogowym w celu ułożenia w nim konstrukcji nawierzchni.
- 1.4.12. Rejestr obmiarów** - akceptowany przez Inspektora Nadzoru rejestr z ponumerowanymi stronami służący do wpisywania przez Wykonawcę obmiarów dokonywanych robót w formie wyliczeń, szkiców i ew. dodatkowych załączników. Wpisy w rejestrze obmiarów podlegają potwierdzeniu przez Inspektora Nadzoru.
- 1.4.13. Laboratorium** - drogowe lub inne laboratorium badawcze, zaakceptowane przez Zamawiającego, niezbędne do przeprowadzenia wszelkich badań i prób związanych z oceną jakości materiałów oraz robót.
- 1.4.14. Materiały** - wszelkie tworzywa niezbędne do wykonania robót, zgodne z Dokumentacją Projektową i Szczegółowymi Specyfikacjami Technicznymi, zaakceptowane przez Inspektora Nadzoru.
- 1.4.15. Nawierzchnia** - warstwa lub zespół warstw służących do przejmowania i rozkładania obciążeń od ruchu na podłoże gruntowe i zapewniających dogodne warunki dla ruchu.
- Warstwa ścieralna** - górna warstwa nawierzchni poddana bezpośrednio oddziaływaniu ruchu i czynników atmosferycznych.
  - Warstwa wiążąca** - warstwa znajdująca się między warstwą ścieralną a podbudową, zapewniająca lepsze rozłożenie naprężeń w nawierzchni i przekazywanie ich na podbudowę.
  - Warstwa wyrównawcza** - warstwa służąca do wyrównania nierówności podbudowy lub profilu istniejącej nawierzchni.
  - Podbudowa** - dolna część nawierzchni służąca do przenoszenia obciążeń od ruchu na podłoże. Podbudowa może składać się z podbudowy zasadniczej i podbudowy pomocniczej.
  - Podbudowa zasadnicza** - górna część podbudowy spełniająca funkcje nośne w konstrukcji nawierzchni. Może ona składać się z jednej lub dwóch warstw.
  - Podbudowa pomocnicza** - dolna część podbudowy spełniająca, obok funkcji nośnych, funkcje zabezpieczenia nawierzchni przed działaniem wody, mrozu i przenikaniem cząstek podłoża. Może zawierać warstwę mrozoochronną, odsączającą lub odcinającą.
- 1.4.16. Niweleta** - wysokościowe i geometryczne rozwinięcie na płaszczyźnie pionowego przekroju w osi drogi lub obiektu mostowego.
- 1.4.17. Odpowiednia (bliżka) zgodność** - zgodność wykonywanych robót z dopuszczonymi tolerancjami, a jeśli przedział tolerancji nie został określony - z przeciętnymi tolerancjami, przyjmowanymi zwyczajowo dla danego rodzaju robót budowlanych.
- 1.4.18. Pas drogowy** - wydzielony liniami rozgraniczającymi pas terenu przeznaczony do umieszczania w nim drogi oraz drzew i krzewów. Pas drogowy może również obejmować teren przewidziany do rozbudowy drogi i budowy urządzeń chroniących ludzi i środowisko przed uciążliwościami powodowanymi przez ruch na drodze.
- 1.4.19. Pobocze** - część korony drogi przeznaczona do chwilowego zatrzymywania się pojazdów, umieszczenia urządzeń bezpieczeństwa ruchu i wykorzystywana do ruchu pieszych, służąca jednocześnie do bocznego oparcia konstrukcji nawierzchni.
- 1.4.20. Podłoże** - grunt rodzimy lub nasypowy, leżący pod nawierzchnią do głębokości przemarzania.
- 1.4.21. Polecenie Inspektora Nadzoru** - wszelkie polecenia przekazane Wykonawcy przez Inspektora Nadzoru, w formie pisemnej, dotyczące sposobu realizacji robót lub innych spraw związanych z prowadzeniem budowy.
- 1.4.22. Projektant** - uprawniona osoba prawna lub fizyczna będąca autorem Dokumentacji Projektowej.
- 1.4.23. Przedsięwzięcie budowlane** - kompleksowa realizacja nowego połączenia drogowego lub całkowita modernizacja (zmiana parametrów geometrycznych trasy w planie i przekroju podłużnym) istniejącego połączenia.
- 1.4.24. Przepust** - obiekty wybudowane w formie zamkniętej obudowy konstrukcyjnej, służące do przepływu małych cieków wodnych pod nasypami korpusu drogowego lub dla ruchu kołowego, pieszego.
- 1.4.25. Przetargowa Dokumentacja Projektowa** - część Dokumentacji Projektowej, która wskazuje lokalizację, charakterystykę i wymiary obiektu będącego przedmiotem robót.
- 1.4.26. Ślepy Kosztorys** - wykaz robót z podaniem ich ilości (przedmiar) w kolejności technologicznej ich wykonania.
- 1.4.27. Zadanie budowlane** - część przedsięwzięcia budowlanego, stanowiąca odrębną całość konstrukcyjną lub technologiczną, zdolną do samodzielnego spełnienia przewidywanych funkcji techniczno-użytkowych. Zadanie może polegać na wykonywaniu robót związanych z budową, modernizacją, utrzymaniem oraz ochroną budowli drogowej lub jej elementu.

## 1.5. Ogólne wymagania dotyczące robót

Wykonawca robót jest odpowiedzialny za jakość ich wykonania oraz za ich zgodność z Dokumentacją Projektową, SST i poleceniami Inspektora Nadzoru.

### 1.5.1. Przekazanie terenu budowy

Zamawiający w terminie określonym w dokumentach kontraktowych przekazuje Wykonawcy teren budowy wraz ze wszystkimi wymaganymi uzgodnieniami, lokalizację i współrzędne reperów, współrzędne punktów głównych oraz wszelkie dane niezbędne do ich zidentyfikowania w terenie, dziennik budowy oraz dwa egzemplarze Dokumentacji Projektowej i dwa komplety SST.

Na Wykonawcy spoczywa odpowiedzialność za ochronę przekazanych mu punktów pomiarowych do chwili odbioru ostatecznego robót. Uszkodzone lub zniszczone znaki geodezyjne Wykonawca odtworzy i utrwali na własny koszt.

#### **1.5.2. Dokumentacja Projektowa**

Dokumentacja Projektowa będzie zawierać rysunki, obliczenia i dokumenty, zgodne z wykazem podanym w szczegółowych warunkach umowy, uwzględniającym podział na Dokumentację Projektową:

- Zamawiającego,
- sporządzoną przez Wykonawcę.

#### **1.5.3. Zgodność robót z Dokumentacją Projektową i SST**

Dokumentacja Projektowa, Szczegółowe Specyfikacje Techniczne oraz dodatkowe dokumenty przekazane przez Inspektora Nadzoru Wykonawcy stanowią część kontraktu, a wymagania wyszczególnione w choćby jednym z nich są obowiązujące dla Wykonawcy tak jakby zawarte były w całej dokumentacji.

W przypadku rozbieżności w ustaleniach poszczególnych dokumentów obowiązuje kolejność ich ważności wymieniona w "Ogólnych warunkach umowy".

Wykonawca nie może wykorzystywać błędów lub opuszczeń w dokumentach kontraktowych, a o ich wykryciu winien natychmiast powiadomić Inspektora Nadzoru, który dokona odpowiednich zmian lub poprawek. W przypadku rozbieżności opis wymiarów ważniejszy jest od odczytu ze skali rysunków.

Wszystkie wykonane roboty i dostarczone materiały będą zgodne z Dokumentacją Projektową i SST.

Dane określone w Dokumentacji Projektowej i w SST będą uważane za wartości docelowe, od których dopuszczalne są odchylenia w ramach określonego przedziału tolerancji. Cechy materiałów i elementów budowy muszą być jednorodne i wykazywać bliską zgodność z określonymi wymaganiami, a rozrzuty tych cech nie mogą przekraczać dopuszczalnego przedziału tolerancji.

W przypadku, gdy materiały lub roboty nie będą w pełni zgodne z Dokumentacją Projektową lub SST, i wpłynie to na niezadowalającą jakość elementu budowy, to takie materiały będą niezwłocznie zastąpione innymi, a roboty rozebrane na koszt Wykonawcy.

#### **1.5.4. Zabezpieczenie terenu budowy**

a) Roboty modernizacyjne / przebudowa i remontowe („pod ruchem“)

Wykonawca jest zobowiązany do utrzymania ruchu publicznego oraz utrzymania istniejących obiektów (jezdnie, obiekty mostowe, ścieżki rowerowe, ciągi piesze, znaki drogowe, bariery ochronne, urządzenia odwodnienia, zieleń, pozostałe elementy wyposażenia drogi itp.) na terenie budowy, w okresie od dnia przejęcia terenu budowy do dnia przekazania odcinka drogi w utrzymanie odpowiedniemu organowi administracji drogowej, po uprzednim uzyskaniu od Inspektora Nadzoru Świadectwa Przejęcia Robót (lub odpowiednio: części robót albo odcinka). Powyższe zobowiązanie Wykonawcy do utrzymania nie obejmuje tzw. „zimowego utrzymania”, polegającego na zwalczaniu śliskości zimowej i odśnieżania odcinków dróg publicznych dopuszczonych do ruchu, za które odpowiedzialny jest odpowiedni organ administracji drogowej.

Wymaga się, aby na odcinkach dróg dopuszczonych do ruchu Wykonawca nie pozostawiał w zakresie nawierzchni i poboczy uszkodzeń poprzecznych lub podłużnych, mogących stanowić zagrożenie warunków bezpieczeństwa ruchu drogowego lub utrudniać prowadzenie robót utrzymaniowych na drodze.

Przed przystąpieniem do robót Wykonawca przedstawi Inspektorowi Nadzoru do wiadomości projekt organizacji ruchu i zabezpieczenia robót w okresie trwania budowy, zaopiniowany przez odpowiedni zarząd drogi i zatwierdzony przez organ zarządzania ruchem drogowym.

W zależności od potrzeb i postępu robót, projekt organizacji ruchu musi być na bieżąco aktualizowany przez Wykonawcę. Każda zmiana, w stosunku do zatwierdzonego projektu organizacji ruchu, wymaga każdorazowo ponownego zatwierdzenia projektu przez organ zarządzania ruchem drogowym i przedstawiona do wiadomości Inspektora Nadzoru.

Wprowadzenie poszczególnych etapów czasowej organizacji ruchu dokonuje Wykonawca w obecności Inspektora Nadzoru i Zarządcy Drogi na warunkach określonych przez organ zarządzający ruchem na etapie zatwierdzenia projektu tymczasowej organizacji ruchu.

W czasie wykonywania robót Wykonawca dostarczy, zainstaluje i będzie obsługiwał wszystkie tymczasowe urządzenia zabezpieczające takie jak: zapory, światła ostrzegawcze, sygnały, itp., zapewniając w ten sposób bezpieczeństwo pojazdów i pieszych.

Wykonawca zapewni stałe warunki widoczności w dzień i w nocy tych zapór i znaków, dla których jest to nieodzowne ze względów bezpieczeństwa.

Wszystkie znaki, zapory i inne urządzenia zabezpieczające będą akceptowane przez Inspektora Nadzoru.

Koszt zabezpieczenia terenu budowy nie podlega odrębnej zapłacie i przyjmuje się, że jest włączony w cenę kontraktową w ramach poszczególnych pozycji kosztorysu.

b) Roboty o charakterze inwestycyjnym

Wykonawca jest zobowiązany do zabezpieczenia terenu budowy w okresie trwania realizacji kontraktu aż do zakończenia i odbioru ostatecznego robót.

Wykonawca dostarczy, zainstaluje i będzie utrzymywał tymczasowe urządzenia zabezpieczające, w tym: ogrodzenia, poręczę, oświetlenie, sygnały i znaki ostrzegawcze oraz wszelkie inne środki niezbędne do ochrony robót, wygody społeczności i innych.

W miejscach przylegających do dróg otwartych dla ruchu, Wykonawca ogrodzi lub wyraźnie oznakuje teren budowy, w sposób uzgodniony z zarządcą drogi oraz organem zarządzającym ruchem i poinformuje Inspektora Nadzoru.

Wjazdy i wyjazdy z terenu budowy przeznaczone dla pojazdów i maszyn pracujących przy realizacji robót, Wykonawca odpowiednio oznakuje w sposób uzgodniony z zarządcą drogi oraz organem zarządzającym ruchem i poinformuje Inspektora Nadzoru.

Wykonawca niezwłocznie po rozpoczęciu realizacji kontraktu dostarczy, zainstaluje i utrzyma w czasie trwania kontraktu tablice informacyjne budowy, przedstawiające informacje dotyczące Robót Kontraktowych, zgodnie z Ustawą Prawo Budowlane. Tablice informacyjne budowy będą utrzymywane przez Wykonawcę w dobrym stanie przez cały okres realizacji kontraktu.

Koszt zabezpieczenia terenu budowy nie podlega odrębnej zapłacie i przyjmuje się, że jest włączony w cenę kontraktową w ramach poszczególnych pozycji kosztorysu.

#### **1.5.5. Ochrona środowiska w czasie wykonywania robót**

Wykonawca ma obowiązek znać i stosować w czasie prowadzenia robót wszelkie przepisy dotyczące ochrony środowiska naturalnego.

W okresie trwania budowy i wykańczania robót Wykonawca będzie:

- a) utrzymywać teren budowy i wykopy w stanie bez wody stojącej,
- b) podejmować wszelkie uzasadnione kroki mające na celu stosowanie się do przepisów i norm dotyczących ochrony środowiska na terenie i wokół terenu budowy oraz będzie unikać uszkodzeń lub uciążliwości dla osób lub własności społecznej i innych, a wynikających ze skażenia, hałasu lub innych przyczyn powstałych w następstwie jego sposobu działania.

Stosując się do tych wymagań będzie miał szczególny wzgląd na:

- 1) lokalizację baz, warsztatów, magazynów, składowisk, ukopów i dróg dojazdowych
- 2) środki ostrożności i zabezpieczenia przed:
  - zanieczyszczeniem zbiorników i cieków wodnych pyłami lub substancjami toksycznymi,
  - zanieczyszczeniem powietrza pyłami i gazami,
  - możliwością powstania pożaru.

#### **1.5.6. Ochrona przeciwpożarowa**

Wykonawca będzie przestrzegać przepisów ochrony przeciwpożarowej.

Wykonawca będzie utrzymywać sprawny sprzęt przeciwpożarowy, wymagany przez odpowiednie przepisy, na terenie baz produkcyjnych, w pomieszczeniach biurowych, mieszkalnych i magazynach oraz w maszynach i pojazdach.

Materiały łatwopalne będą składowane w sposób zgodny z odpowiednimi przepisami i zabezpieczone przed dostępem osób trzecich. Wykonawca będzie odpowiedzialny za wszelkie straty spowodowane pożarem wywołanym jako rezultat realizacji robót albo przez personel Wykonawcy.

#### **1.5.7. Materiały szkodliwe dla otoczenia**

Materiały, które w sposób trwały są szkodliwe dla otoczenia, nie będą dopuszczone do użycia. Nie dopuszcza się użycia materiałów wywołujących szkodliwe promieniowanie o stężeniu większym od dopuszczalnego, określonego odpowiednimi przepisami.

Wszelkie materiały odpadowe użyte do robót będą miały świadectwa dopuszczenia, wydane przez uprawnioną jednostkę, jednoznacznie określające brak szkodliwego oddziaływania tych materiałów na środowisko.

Materiały, które są szkodliwe dla otoczenia tylko w czasie robót, a po zakończeniu robót ich szkodliwość zanika (np. materiały pyłaste) mogą być użyte pod warunkiem przestrzegania wymagań technologicznych w budowaniu. Jeżeli wymagają tego odpowiednie przepisy Zamawiający powinien otrzymać zgodę na użycie tych materiałów od właściwych organów administracji państwowej.

Jeżeli Wykonawca użył materiałów szkodliwych dla otoczenia zgodnie z SST, a ich użycie spowodowało jakiekolwiek zagrożenie środowiska, to konsekwencje tego poniesie Zamawiający.

#### **1.5.8. Ochrona własności publicznej i prywatnej**

Wykonawca odpowiada za ochronę instalacji napowietrznych, na powierzchni ziemi i za urządzenia podziemne, takie jak: linie napowietrzne, rurociągi, kable itp. oraz uzyska od odpowiednich władz będących właścicielami tych urządzeń potwierdzenie informacji dostarczonych mu przez Zamawiającego w ramach planu ich lokalizacji. Wykonawca zapewni właściwe oznaczenie i zabezpieczenie przed uszkodzeniem tych instalacji i urządzeń w czasie trwania budowy.

Wykonawca zobowiązany jest umieścić w swoim harmonogramie rezerwę czasową dla wszelkiego rodzaju robót, które mają być wykonane w zakresie przełożenia instalacji i urządzeń podziemnych na terenie budowy i powiadomić Inspektora Nadzoru, właściciela instalacji oraz władze lokalne o zamiarze rozpoczęcia robót.

O falię przypadkowego uszkodzenia tych instalacji Wykonawca niezwłocznie powiadomi Inspektora Nadzoru i zainteresowanego właściciela instalacji oraz (w zależności od potrzeb) władze lokalne oraz będzie z nimi współpracował, dostarczając wszelkiej pomocy potrzebnej przy dokonywaniu napraw.

Wykonawca będzie odpowiadać za wszelkie spowodowane przez jego działania uszkodzenia instalacji napowietrznych, na powierzchni ziemi i urządzeń podziemnych wykazanych w dokumentach dostarczonych mu przez Zamawiającego.

Jeżeli teren budowy przylega do terenów z zabudową mieszkaniową, Wykonawca będzie realizować roboty w sposób powodujący minimalne niedogodności dla mieszkańców.

Wykonawca odpowiada za wszelkie uszkodzenia zabudowy mieszkaniowej w sąsiedztwie budowy, spowodowane jego działalnością. W celu uniknięcia niesłusznych roszczeń odszkodowawczych ze strony właścicieli istniejących nieruchomości,

Wykonawca przed rozpoczęciem robót budowlanych sporządzi inwentaryzację stanu istniejącej zabudowy zlokalizowanej w bezpośrednim sąsiedztwie pasa drogowego, dokumentując stan techniczny tych obiektów.

Nieodłączną częścią tej dokumentacji będą zdjęcia, skatalogowane w sposób nie budzący wątpliwości co do momentu ich wykonania oraz obiektu, który dokumentują.

Inspektor Nadzoru będzie na bieżąco informowany o wszystkich umowach zawartych pomiędzy Wykonawcą a właścicielami nieruchomości i dotyczących korzystania z własności i dróg wewnętrznych. Jednakże, ani Inspektor Nadzoru ani Zamawiający nie będzie ingerował w takie porozumienia, o ile nie będą one sprzeczne z postanowieniami zawartymi w warunkach Kontraktu.

Przed rozpoczęciem robót budowlanych Wykonawca sporządzi dokumentację stanu technicznego istniejących dróg lokalnych, znajdujących się w najbliższym otoczeniu inwestycji oraz w dalszej odległości, wykorzystywanych do ciężkiego transportu Wykonawcy. Dane inwentaryzacyjne zawarte w dokumentacji Wykonawca potwierdzi u zarządcy drogi za zgodne ze stanem faktycznym w danym dniu i zgłosi ten fakt do lokalnych władz samorządowych. Nieodłączną częścią tej dokumentacji będą zdjęcia, skatalogowane w sposób nie budzący wątpliwości co do momentu ich wykonania oraz obiektu, który dokumentują.

Wykonawca będzie mógł transportować materiały i wyposażenie na i z terenu budowy wyłącznie po drogach, których stan został zinventaryzowany w w/w sposób i potwierdzony u Zarządcy drogi.

W przypadku ewentualnych roszczeń odszkodowawczych za zniszczenie dróg przez transport budowy Wykonawca jest zobowiązany do ich naprawy na własny koszt.

Koszt ten nie podlega odrębnej zapłacie i przyjmuje się, że jest włączony w cenę kontraktową w ramach poszczególnych pozycji kosztorysu.

#### **1.5.9. Ograniczenie obciążeń osi pojazdów**

Wykonawca będzie stosować się do ustawowych ograniczeń obciążenia na oś przy transporcie materiałów i wyposażenia na i z terenu robót. Uzyska on wszelkie niezbędne zezwolenia od władz co do przewozu nietypowych wagowo ładunków i w sposób ciągły będzie o każdym takim przewozie powiadamiał Inspektora Nadzoru.

Pojazdy i ładunki powodujące nadmierne obciążenie osiowe nie będą dopuszczone na świeżo ukończony fragment budowy i Wykonawca będzie odpowiedzialny za naprawę wszelkich robót w ten sposób uszkodzonych, zgodnie z poleceniami Inspektora Nadzoru.

#### **1.5.10. Bezpieczeństwo i higiena pracy**

Podczas realizacji robót Wykonawca będzie przestrzegać przepisów dotyczących bezpieczeństwa i higieny pracy.

W szczególności Wykonawca ma obowiązek zadbać, aby personel nie wykonywał pracy w warunkach niebezpiecznych, szkodliwych dla zdrowia oraz nie spełniających odpowiednich wymagań sanitarnych.

Wykonawca zapewni i będzie utrzymywał wszelkie urządzenia zabezpieczające, socjalne oraz sprzęt i odpowiednią odzież dla ochrony życia i zdrowia osób zatrudnionych na budowie oraz dla zapewnienia bezpieczeństwa publicznego.

Uznaje się, że wszelkie koszty związane z wypełnieniem wymagań określonych powyżej nie podlegają odrębnej zapłacie i są uwzględnione w cenie kontraktowej.

#### **1.5.11. Ochrona i utrzymanie robót**

Wykonawca będzie odpowiedzialny za ochronę robót i za wszelkie materiały i urządzenia używane do robót od daty rozpoczęcia do daty wydania potwierdzenia zakończenia przez Inspektora Nadzoru.

Wykonawca będzie utrzymywać roboty do czasu ostatecznego odbioru. Utrzymanie powinno być prowadzone w taki sposób, aby budowla drogowa lub jej elementy były w zadowalającym stanie przez cały czas, do momentu odbioru ostatecznego.

Jeśli Wykonawca w jakimkolwiek czasie zaniedba utrzymanie, to na polecenie Inspektora Nadzoru powinien rozpocząć roboty utrzymaniowe nie później niż w 24 godziny po otrzymaniu tego polecenia.

#### **1.5.12. Stosowanie się do prawa i innych przepisów**

Wykonawca zobowiązany jest znać wszystkie zarządzenia wydane przez władze centralne i miejscowe oraz inne przepisy, regulaminy i wytyczne, które są w jakikolwiek sposób związane z wykonywanymi robotami i będzie w pełni odpowiedzialny za przestrzeganie tych postanowień podczas prowadzenia robót.

Wykonawca będzie przestrzegać praw patentowych i będzie w pełni odpowiedzialny za wypełnienie wszelkich wymagań prawnych odnośnie znaków firmowych, nazw lub innych chronionych praw w odniesieniu do sprzętu, materiałów lub urządzeń użytych lub związanych z wykonywaniem robót i w sposób ciągły będzie informować Inspektora Nadzoru o swoich działaniach, przedstawiając kopie zezwoleń i inne odnośne dokumenty. Wszelkie straty, koszty postępowania, obciążenia i wydatki wynikłe z lub związane z naruszeniem jakichkolwiek praw patentowych pokryje Wykonawca, z wyjątkiem przypadków, kiedy takie naruszenie wyniknie z wykonania projektu lub specyfikacji dostarczonej przez Inspektora Nadzoru.

#### **1.5.13. Równoważność norm i zbiorów przepisów prawnych**

Gdziekolwiek w dokumentach kontraktowych powołane są konkretne normy i przepisy, które spełniać mają materiały, sprzęt i inne towary oraz wykonane i zbadane roboty, będą obowiązywać postanowienia najnowszego wydania lub poprawionego wydania



powołanych norm i przepisów o ile w warunkach kontraktu nie postanowiono inaczej. W przypadku, gdy powołane normy i przepisy są państwowe lub odnoszą się do konkretnego kraju lub regionu, mogą być również stosowane inne odpowiednie normy zapewniające równy lub wyższy poziom wykonania niż powołane normy lub przepisy, pod warunkiem ich sprawdzenia i pisemnego zatwierdzenia przez Inspektora Nadzoru. Różnice pomiędzy powołanymi normami a ich proponowanymi zamiennikami muszą być dokładnie opisane przez Wykonawcę i przedłożone Inspektorowi Nadzoru do zatwierdzenia.

#### **1.5.14. Wykopaliska**

Wszelkie wykopaliska, monety, przedmioty wartościowe, budowle oraz inne pozostałości o znaczeniu geologicznym lub archeologicznym odkryte na terenie budowy będą uważane za własność Zamawiającego.

Wykonawca zobowiązany jest powiadomić Inspektora Nadzoru i postępować zgodnie z jego poleceniami. Jeżeli w wyniku tych poleceń Wykonawca poniesie koszty i/lub wystąpią opóźnienia w robotach, Inspektor Nadzoru po uzgodnieniu z Zamawiającym i Wykonawcą ustali wydłużenie czasu wykonania robót i/lub wysokość kwoty, o którą należy zwiększyć cenę kontraktową.

#### **1.5.15. Niewypały, niewybuchy**

W razie natrafienia w czasie prowadzenia robót na niewypały/niewybuchy Wykonawca zobowiązany jest do niezwłocznego przerwania robót, zabezpieczenia terenu oraz wezwania odpowiednich służb (policja, straż pożarna, pogotowie saperskie) i niezwłocznego powiadomienia Inspektora Nadzoru. Koszty zabezpieczenia terenu oraz akcji usunięcia niewypałów/niewybuchów poniesie Zamawiający.

## **2. MATERIAŁY**

### **2.1. Źródła uzyskania materiałów**

Co najmniej na trzy tygodnie przed zaplanowanym wykorzystaniem jakichkolwiek materiałów przeznaczonych do robót Wykonawca przedstawi szczegółowe informacje dotyczące proponowanego źródła wytwarzania, zamawiania lub wydobywania tych materiałów i odpowiednie świadectwa badań laboratoryjnych oraz próbki do zatwierdzenia przez Inspektora Nadzoru. Zatwierdzenie partii (części) materiałów z danego źródła nie oznacza automatycznie, że wszelkie materiały z danego źródła uzyskają zatwierdzenie.

Wykonawca zobowiązany jest do prowadzenia badań w celu udokumentowania, że materiały uzyskane z dopuszczonego źródła w sposób ciągły spełniają wymagania Szczegółowych Specyfikacji Technicznych w czasie postępu robót.

### **2.2. Pozyskiwanie materiałów miejscowych**

Wykonawca odpowiada za uzyskanie pozwoleń od właścicieli i odnośnych władz na pozyskanie materiałów ze źródeł miejscowych włączając w to źródła wskazane przez Zamawiającego i jest zobowiązany dostarczyć Inspektorowi Nadzoru wymagane dokumenty przed rozpoczęciem eksploatacji źródła.

Wykonawca przedstawi Inspektorowi Nadzoru do zatwierdzenia dokumentację zawierającą raporty z badań terenowych i laboratoryjnych oraz proponowaną przez siebie metodę wydobywania i selekcji, uwzględniając aktualne decyzje o eksploatacji, organów administracji państwowej i samorządowej.

Wykonawca ponosi odpowiedzialność za spełnienie wymagań ilościowych i jakościowych materiałów pochodzących ze źródeł miejscowych.

Wykonawca ponosi wszystkie koszty, z tytułu wydobywania materiałów, dzierżawy i inne jakie okażą się potrzebne w związku z dostarczeniem materiałów do robót.

Humus i nadkład czasowo zdjęte z terenu wykopów, dokopów i miejsc pozyskania materiałów miejscowych będą formowane w hałdy i wykorzystane przy zasypce i rekultywacji terenu po ukończeniu robót.

Wszystkie odpowiednie materiały pozyskane z wykopów na terenie budowy lub z innych miejsc wskazanych w dokumentach umowy będą wykorzystane do robót lub odwiezione na odkład odpowiednio do wymagań umowy lub wskazań Inspektora Nadzoru (w przypadku możliwości ich składowania w liniach rozgraniczających).

Wykonawca nie będzie prowadzić żadnych wykopów w obrębie terenu budowy poza tymi, które zostały wyszczególnione w dokumentach umowy, chyba, że uzyska na to pisemną zgodę Inspektora Nadzoru.

Eksploatacja źródeł materiałów będzie zgodna z wszelkimi regulacjami prawnymi obowiązującymi na danym obszarze.

### **2.3. Materiały pochodzące z rozbiórek**

Materiały pochodzące z rozbiórek nadające się do przetworzenia na pełnowartościowy materiał do budowy dróg np. nawierzchnia bitumiczna /jako kruszywo do MCE/, Wykonawca może wykorzystać jako materiał na cele budowlane, pod warunkiem uzyskania zatwierdzenia przez Inspektora Nadzoru.

Materiały budowlane pochodzące z rozbiórek nie posiadające pełnowartościowych właściwości materiałowych i nie nadające się do wykorzystania do wbudowania, Wykonawca po uzyskaniu wymaganych zezwoleń wywiezie poza teren budowy na zwalnię. Teren zwalnię Wykonawca zabezpieczy staraniem własnym, przy czym lokalizacja terenu zwalnię musi uzyskać pozytywną opinię odpowiednich miejscowo władz samorządowych i Inspektora Nadzoru.

Przyjmuje się, że koszt związany z rozbiórką, transportem, zwalnię (utylicacją) w/w materiałów Wykonawca zawarł w cenie kontraktowej i nie będzie on podlegał odrębnej zapłacie.

Istniejące urządzenia BRD w postaci oznakowania aktywnego, istniejących barier drogowych oraz oznakowania pionowego (w tym tablice drogowaskazowe) Wykonawca zdemontuje w sposób nie powodujący ich uszkodzenia i przetransportuje w miejsce wskazane przez Inspektora Nadzoru, (który uprzednio uzgodni je z Kierownikiem Projektu).

Elementy pochodzące z rozbiórek sieci uzbrojenia terenu Wykonawca zdemontuje i przetransportuje w miejsce wskazane przez Inspektora Nadzoru (który uprzednio uzgodni je z odpowiednim właścicielem sieci uzbrojenia terenu).

Koszt transportu w miejsca wskazane przez Inspektora Nadzoru nie podlega osobnej zapłacie i jest zawarty w cenie kontraktowej.

#### **2.4. Materiały nie odpowiadające wymaganiom**

Materiały nie odpowiadające wymaganiom zostaną przez Wykonawcę wywiezione z terenu budowy i złożone w miejscu uzgodnionym z Inspektorem Nadzoru.

Jeśli Inspektor Nadzoru zezwoli Wykonawcy na użycie tych materiałów do innych robót, niż te dla których zostały zakupione, to koszt tych materiałów zostanie odpowiednio przewartościowany (skorygowany) przez Wykonawcę i przedstawiony do akceptacji Inspektorowi Nadzoru.

Każdy rodzaj robót, w którym znajdują się nie zbadane i nie zaakceptowane materiały, Wykonawca wykonuje na własne ryzyko, licząc się z jego nieprzyjęciem, usunięciem i niezapłaceniem

#### **2.5. Wariantowe stosowanie materiałów**

Jeśli Dokumentacja Projektowa lub SST przewidują możliwość wariantowego zastosowania rodzaju materiału w wykonywanych robotach, Wykonawca powiadomi Inspektora Nadzoru o swoim zamiarze co najmniej 3 tygodnie przed użyciem materiału, albo w okresie dłuższym, jeśli będzie to wymagane dla badań prowadzonych przez Inspektora Nadzoru. Wybrany i zaakceptowany rodzaj materiału nie może być później zmieniany bez zgody Inspektora Nadzoru.

#### **2.6. Przechowywanie i składowanie materiałów**

Wykonawca, zapewni aby tymczasowo składowane materiały, do czasu gdy będą one potrzebne do robót, były zabezpieczone przed zanieczyszczeniem, zachowały swoją jakość i właściwość do robót i były dostępne do kontroli przez Inspektora Nadzoru.

Miejsca czasowego składowania będą zlokalizowane w obrębie terenu budowy w miejscach uzgodnionych z Inspektorem Nadzoru lub poza terenem budowy w miejscach zorganizowanych przez Wykonawcę i zaakceptowanych przez Inspektora Nadzoru.

#### **2.7. Inspekcja wytwórni materiałów**

Wytwórnice materiałów mogą być okresowo kontrolowane przez Inspektora Nadzoru w celu sprawdzenia zgodności stosowanych metod produkcyjnych z wymaganiami. Próbki materiałów mogą być pobierane w celu sprawdzenia ich właściwości. Wynik tych kontroli będzie podstawą akceptacji określonej partii materiałów pod względem jakości.

W przypadku, gdy Inspektor Nadzoru będzie przeprowadzał inspekcję wytwórni będą zachowane następujące warunki:

- a) Inspektor Nadzoru będzie miał zapewnioną współpracę i pomoc Wykonawcy oraz producenta materiałów w czasie przeprowadzania inspekcji,
- b) Inspektor Nadzoru będzie miał wolny dostęp, w dowolnym czasie, do tych części wytwórni, gdzie odbywa się produkcja materiałów przeznaczonych do realizacji umowy.
- c) Jeżeli produkcja odbywa się w miejscu nie należącym do Wykonawcy, Wykonawca uzyska dla Inspektora Nadzoru zezwolenie dla przeprowadzenia inspekcji i badań w tych miejscach.

### **3. SPRZĘT**

Wykonawca jest zobowiązany do używania jedynie takiego sprzętu, który nie spowoduje niekorzystnego wpływu na jakość wykonywanych robót. Sprzęt używany do robót powinien być zgodny z ofertą Wykonawcy i powinien odpowiadać pod względem typów i ilości wskazaniom zawartym w SST, PZJ lub projekcie organizacji robót, zaakceptowanym przez Inspektora Nadzoru; w przypadku braku ustaleń w takich dokumentach sprzęt powinien być uzgodniony i zaakceptowany przez Inspektora Nadzoru.

Liczba i wydajność sprzętu będzie gwarantować przeprowadzenie robót, zgodnie z zasadami określonymi w Dokumentacji Projektowej, SST i wskazaniach Inspektora Nadzoru w terminie przewidzianym umową.

Sprzęt będący własnością Wykonawcy lub wynajęty do wykonania robót ma być utrzymywany w dobrym stanie i gotowości do pracy. Będzie on zgodny z normami ochrony środowiska i przepisami dotyczącymi jego użytkowania.

Wykonawca dostarczy Inspektorowi Nadzoru kopie dokumentów potwierdzających dopuszczenie sprzętu do użytkowania, tam gdzie jest to wymagane przepisami.

Jeżeli Dokumentacja Projektowa lub SST przewidują możliwość wariantowego użycia sprzętu przy wykonywanych robotach, Wykonawca powiadomi Inspektora Nadzoru o swoim zamiarze wyboru i uzyska jego akceptację przed użyciem sprzętu. Wybrany sprzęt, po akceptacji Inspektora Nadzoru, nie może być później zmieniany bez jego zgody.

Jakikolwiek sprzęt, maszyny, urządzenia i narzędzia nie gwarantujące zachowania warunków umowy, zostaną przez Inspektora Nadzoru zdyskwalifikowane i nie dopuszczone do robót.

#### 4. TRANSPORT

Wykonawca stosować się będzie do ustawowych ograniczeń obciążenia na oś przy transporcie materiałów/sprzętu na i z terenu robót. Uzyska on wszelkie niezbędne zezwolenia od władz co do przewozu nietypowych ładunków i w sposób ciągły będzie o każdym takim przewozie powiadamiał Inspektora Nadzoru.

Wykonawca jest zobowiązany do stosowania jedynie takich środków transportu, które nie wpłyną niekorzystnie na jakość wykonywanych robót i właściwości przewożonych materiałów.

Liczba środków transportu będzie zapewniać prowadzenie robót zgodnie z zasadami określonymi w Dokumentacji Projektowej, SST i wskazaniach Inspektora Nadzoru, w terminie przewidzianym umową.

Środki transportu nie odpowiadające warunkom dopuszczalnych obciążeń na osie mogą być użyte przez Wykonawcę pod warunkiem przywrócenia do stanu pierwotnego użytkowanych dróg publicznych na koszt Wykonawcy.

Wykonawca będzie usuwać na bieżąco, na własny koszt, wszelkie zanieczyszczenia spowodowane jego pojazdami na drogach publicznych oraz dojazdach do terenu budowy.

#### 5. WYKONANIE ROBÓT

##### 5.1. Ogólne zasady wykonywania robót

Wykonawca jest odpowiedzialny za prowadzenie robót zgodnie z warunkami umowy, oraz za jakość zastosowanych materiałów i wykonywanych robót, za ich zgodność z Dokumentacją Projektową, wymaganiami SST, PZI, planem BIOZ, projektu organizacji robót oraz poleceniami Inspektora Nadzoru.

Wykonawca jest odpowiedzialny za stosowane metody wykonywania robót.

Wykonawca ponosi odpowiedzialność za dokładne wytyczenie w terenie i wyznaczenie wysokości wszystkich elementów robót zgodnie z wymiarami i rzędnymi określonymi w Dokumentacji Projektowej lub przekazanymi na piśmie przez Inspektora Nadzoru.

Błędy popełnione przez Wykonawcę w wytyczeniu i wyznaczaniu robót zostaną usunięte przez Wykonawcę na własny koszt, z wyjątkiem, kiedy dany błąd okaże się skutkiem błędu zawartego w danych dostarczonych Wykonawcy na piśmie przez Inspektora Nadzoru.

Sprawdzenie wytyczenia robót lub wyznaczenia wysokości przez Inspektora Nadzoru nie zwalnia Wykonawcy od odpowiedzialności za ich dokładność.

Decyzje Inspektora Nadzoru dotyczące akceptacji lub odrzucenia materiałów i elementów robót będą oparte na wymaganiach sformułowanych w umowie, Dokumentacji Projektowej i w SST, a także w normach i wytycznych. Przy podejmowaniu decyzji Inspektor Nadzoru uwzględni wyniki badań materiałów i robót, rozrzuty normalnie występujące przy produkcji i przy badaniach materiałów, doświadczenia z przeszłości, wyniki badań naukowych oraz inne czynniki wpływające na rozważaną kwestię.

Wszelkie Polecenia Inspektora Nadzoru powinny być wykonywane przez Wykonawcę w czasie zgodnym z warunkami Kontraktu i określonym przez Inspektora Nadzoru. W przypadku niewykonania w terminie Poleczeń Inspektora Nadzoru, skutki finansowe z tego tytułu poniesie Wykonawca.

#### 6. KONTROLA JAKOŚCI ROBÓT

##### 6.1. Program zapewnienia jakości (PZJ)

Do obowiązków Wykonawcy należy opracowanie i przedstawienie do aprobaty Inspektora Nadzoru programu zapewnienia jakości, w którym przedstawi on zamierzony sposób wykonywania robót, możliwości techniczne, kadrowe i organizacyjne gwarantujące wykonanie robót zgodnie z Dokumentacją Projektową, SST oraz poleceniami i ustaleniami przekazanymi przez Inspektora Nadzoru. Program zapewnienia jakości będzie zawierać:

- a) część ogólną opisującą:
  - organizację wykonania robót, w tym terminy i sposób prowadzenia robót,
  - organizację ruchu na budowie wraz z oznakowaniem robót,
  - bhp,
  - wykaz zespołów roboczych, ich kwalifikacje i przygotowanie praktyczne,
  - wykaz osób odpowiedzialnych za jakość i terminowość wykonania poszczególnych elementów robót,
  - system (sposób i procedurę) proponowanej kontroli i sterowania jakością wykonywanych robót,
  - wyposażenie w sprzęt i urządzenia do pomiarów i kontroli (opis laboratorium własnego lub laboratorium, któremu Wykonawca zamierza zlecić prowadzenie badań),
  - sposób oraz formę gromadzenia wyników badań laboratoryjnych, zapis pomiarów, nastaw mechanizmów sterujących a także wyciąganych wniosków i zastosowanych korekt w procesie technologicznym, proponowany sposób i formę przekazywania tych informacji Inspektorowi Nadzoru;
- b) część szczegółową opisującą dla każdego asortymentu robót:
  - wykaz maszyn i urządzeń stosowanych na budowie z ich parametrami technicznymi oraz wyposażeniem w mechanizmy do sterowania i urządzenia pomiarowo-kontrolne,
  - rodzaje i ilość środków transportu oraz urządzeń do magazynowania i załadunku materiałów, spoiw, lepiszczy, kruszyw itp.,

- sposób zabezpieczenia i ochrony ładunków przed utratą ich właściwości w czasie transportu,
- sposób i procedurę pomiarów i badań (rodzaj i częstotliwość, pobieranie próbek, legalizacja i sprawdzanie urządzeń, itp.) prowadzonych podczas dostaw materiałów, wytwarzania mieszanek i wykonywania poszczególnych elementów robót,
- sposób postępowania z materiałami i robotami nie odpowiadającymi wymaganiom.

## **6.2. Zasady kontroli jakości robót**

Celem kontroli robót będzie takie sterowanie ich przygotowaniem i wykonaniem, aby osiągnąć założoną jakość robót.

Wykonawca jest odpowiedzialny za pełną kontrolę robót i jakości materiałów. Wykonawca zapewni odpowiedni system kontroli, włączając personel, laboratorium, sprzęt, zaopatrzenie i wszystkie urządzenia niezbędne do pobierania próbek i badań materiałów oraz robót.

Przed zatwierdzeniem systemu kontroli Inspektor Nadzoru może zażądać od Wykonawcy przeprowadzenia badań w celu zademonstrowania, że poziom ich wykonywania jest zadowalający.

Wykonawca będzie przeprowadzać pomiary i badania materiałów oraz robót z częstotliwością zapewniającą stwierdzenie, że roboty wykonano zgodnie z wymaganiami zawartymi w Dokumentacji Projektowej i SST.

Minimalne wymagania co do zakresu badań i ich częstotliwość są określone w SST, normach i wytycznych. W przypadku, gdy nie zostały one tam określone, Inspektor Nadzoru ustali jaki zakres kontroli jest konieczny, aby zapewnić wykonanie robót zgodnie z umową.

Wykonawca dostarczy Inspektorowi Nadzoru świadectwa, że wszystkie stosowane urządzenia i sprzęt badawczy posiadają ważną legalizację, zostały prawidłowo wykalibrowane i odpowiadają wymaganiom norm określających procedury badań.

Inspektor Nadzoru będzie mieć nieograniczony dostęp do pomieszczeń laboratoryjnych, w celu ich inspekcji.

Inspektor Nadzoru będzie przekazywać Wykonawcy pisemne informacje o jakichkolwiek niedociągnięciach dotyczących urządzeń laboratoryjnych, sprzętu, zaopatrzenia laboratorium, pracy personelu lub metod badawczych. Jeżeli niedociągnięcia te będą tak poważne, że mogą wpłynąć ujemnie na wyniki badań, Inspektor Nadzoru natychmiast wstrzyma użycie do robót badanych materiałów i dopuści je do użycia dopiero wtedy, gdy niedociągnięcia w pracy laboratorium Wykonawcy zostaną usunięte i stwierdzona zostanie odpowiednia jakość tych materiałów.

Wszystkie koszty związane z organizowaniem i prowadzeniem badań materiałów ponosi Wykonawca.

## **6.3. Pobieranie próbek**

Próbki będą pobierane losowo. Zaleca się stosowanie statystycznych metod pobierania próbek, opartych na zasadzie, że wszystkie jednostkowe elementy produkcji mogą być z jednakowym prawdopodobieństwem wytypowane do badań.

Inspektor Nadzoru będzie mieć zapewnioną możliwość udziału w pobieraniu próbek. Ponadto Inspektor Nadzoru może pobierać próbki i badać materiały niezależnie od Wykonawcy, korzystając w tym celu z niezależnego od Wykonawcy zaplecza.

Na zlecenie Inspektora Nadzoru Wykonawca będzie przeprowadzać dodatkowe badania tych materiałów, które budzą wątpliwości co do jakości, o ile kwestionowane materiały nie zostaną przez Wykonawcę usunięte lub ulepszone z własnej woli.

Pojemniki do pobierania próbek będą dostarczone przez Wykonawcę i zatwierdzone przez Inspektora Nadzoru.

Próbki dostarczone przez Wykonawcę do badań wykonywanych przez Inspektora Nadzoru będą odpowiednio opisane i oznakowane, w sposób zaakceptowany przez Inspektora Nadzoru.

Koszty pobierania próbek przez Wykonawcę oraz koszty prowadzenia badań przez Wykonawcę są zawarte w cenie kontraktowej w ramach poszczególnych pozycji kosztorysu i nie podlegają odrębnej zapłacie.

Koszty dodatkowych badań zleconych przez Inspektora Nadzoru do niezależnego laboratorium pokrywa Wykonawca tylko w przypadku uzyskania negatywnych wyników tych badań potwierdzających niedostateczną jakość robót; w przeciwnym przypadku koszty te pokrywa Zamawiający.

## **6.4. Badania i pomiary**

Wszystkie badania i pomiary będą przeprowadzone zgodnie z wymaganiami norm. W przypadku, gdy normy nie obejmują jakiegokolwiek badania wymaganego w SST, stosować można wytyczne krajowe, albo inne procedury, zaakceptowane przez Inspektora Nadzoru.

Przed przystąpieniem do pomiarów lub badań, Wykonawca powiadomi Inspektora Nadzoru o rodzaju, miejscu i terminie pomiaru lub badania. Po wykonaniu pomiaru lub badania, Wykonawca przedstawi na piśmie ich wyniki do akceptacji Inspektora Nadzoru.

## **6.5. Raporty z badań**

Wykonawca będzie przekazywać Inspektorowi Nadzoru kopie raportów z wynikami badań jak najszybciej, nie później jednak niż w terminie określonym w programie zapewnienia jakości.

Wyniki badań (kopie) będą przekazywane Inspektorowi Nadzoru na formularzach według dostarczonego przez niego wzoru lub innych, przez niego zaakceptowanych.

## 6.6. Badania prowadzone przez Inspektora Nadzoru

Dla celów kontroli jakości i zatwierdzenia, Inspektor Nadzoru uprawniony jest do dokonywania kontroli, pobierania próbek i badania materiałów u źródła ich wytwarzania, i zapewniona mu będzie wszelka pomoc ze strony Wykonawcy i producenta materiałów.

Inspektor Nadzoru, po uprzedniej weryfikacji systemu kontroli robót prowadzonego przez Wykonawcę, będzie oceniać zgodność materiałów i robót z wymaganiami SST na podstawie wyników badań dostarczonych przez Wykonawcę.

Inspektor Nadzoru może pobierać próbki materiałów i prowadzić badania niezależnie od Wykonawcy, na swój koszt. Jeżeli wyniki tych badań wykażą, że raporty Wykonawcy są niewiarygodne, to Inspektor Nadzoru poleci Wykonawcy lub zleci niezależnemu laboratorium przeprowadzenie powtórnych lub dodatkowych badań, albo oprze się wyłącznie na własnych badaniach przy ocenie zgodności materiałów i robót z Dokumentacją Projektową i SST. W takim przypadku całkowite koszty powtórnych lub dodatkowych badań i pobierania próbek poniesione zostaną przez Wykonawcę.

## 6.7. Certyfikaty i deklaracje

Inspektor Nadzoru może dopuścić do użycia tylko te materiały, które posiadają:

1. certyfikat na znak „CE”, wykazujący że zapewniono zgodność z normą zharmonizowaną albo europejską aprobatą techniczną lub certyfikat na znak budowlany „B”, wykazujący że zapewniono zgodność z kryteriami technicznymi określonymi na podstawie Polskich Norm, aprobat technicznych oraz właściwych przepisów i dokumentów technicznych,
2. deklarację zgodności lub certyfikat zgodności z:
  - \* Polską Normą lub
  - \* aprobatą techniczną, w przypadku wyrobów, dla których nie ustanowiono Polskiej Normy, jeżeli nie są objęte certyfikacją określoną w pkt 1.

i które spełniają wymogi SST.

Do użycia dopuszcza się również materiały posiadające informację o wyrobie lub oświadczenie o wyrobie do jednostkowego zastosowania.

Produkty przemysłowe muszą posiadać w/w dokumenty wydane przez producenta, a w razie potrzeby poparte wynikami badań wykonanych przez niego.

Kopie wyników tych badań będą dostarczone przez Wykonawcę Inspektorowi Nadzoru.

Jakiegokolwiek materiały, które nie spełniają tych wymagań będą odrzucone.

## 6.8. Dokumenty budowy

### (1) Dziennik budowy

Dziennik budowy jest wymaganym dokumentem prawnym obowiązującym Zamawiającego i Wykonawcę w okresie od przekazania Wykonawcy terenu budowy do końca okresu gwarancyjnego. Odpowiedzialność za prowadzenie dziennika budowy zgodnie z obowiązującymi przepisami spoczywa na Wykonawcy.

Zapisy w dzienniku budowy będą dokonywane na bieżąco i będą dotyczyć przebiegu robót, stanu bezpieczeństwa ludzi i mienia oraz technicznej i gospodarczej strony budowy.

Każdy zapis w dzienniku budowy będzie opatrzony datą jego dokonania, podpisem osoby, która dokonała zapisu, z podaniem jej imienia i nazwiska oraz stanowiska służbowego. Zapisy będą czytelne, dokonane trwałą techniką, w porządku chronologicznym, bezpośrednio jeden pod drugim, bez przerw.

Załączone do dziennika budowy protokoły i inne dokumenty będą oznaczone kolejnym numerem załącznika i opatrzone datą i podpisem Wykonawcy i Inspektora Nadzoru.

Do dziennika budowy należy wpisywać w szczególności:

- datę przekazania Wykonawcy terenu budowy,
- datę przekazania przez Zamawiającego Dokumentacji Projektowej,
- uzgodnienie przez Inspektora Nadzoru programu zapewnienia jakości i harmonogramów robót,
- terminy rozpoczęcia i zakończenia poszczególnych elementów robót,
- przebieg robót, trudności i przeszkody w ich prowadzeniu, okresy i przyczyny przerw w robotach,
- uwagi i polecenia Inspektora Nadzoru,
- daty zarządzenia wstrzymania robót, z podaniem powodu,
- zgłoszenia i daty odbiorów robót zanikających i ulegających zakryciu, częściowych i ostatecznych odbiorów robót,
- wyjaśnienia, uwagi i propozycje Wykonawcy,
- stan pogody i temperaturę powietrza w okresie wykonywania robót podlegających ograniczeniom lub wymaganiom szczególnym w związku z warunkami klimatycznymi,
- zgodność rzeczywistych warunków geotechnicznych z ich opisem w Dokumentacji Projektowej,
- dane dotyczące czynności geodezyjnych (pomiarowych) dokonywanych przed i w trakcie wykonywania robót,
- dane dotyczące sposobu wykonywania zabezpieczenia robót,

- dane dotyczące jakości materiałów, pobierania próbek oraz wyniki przeprowadzonych badań z podaniem, kto je przeprowadzał,
- wyniki prób poszczególnych elementów budowli z podaniem, kto je przeprowadzał,
- inne istotne informacje o przebiegu robót.

Propozycje, uwagi i wyjaśnienia Wykonawcy, wpisane do dziennika budowy będą przedłożone Inspektorowi Nadzoru do ustosunkowania się.

Decyzje Inspektora Nadzoru wpisane do dziennika budowy Wykonawca podpisuje z zaznaczeniem ich przyjęcia lub zajęciem stanowiska.

Wpis projektanta do dziennika budowy obliuguje Inspektora Nadzoru do ustosunkowania się. Projektant nie jest jednak stroną umowy i nie ma uprawnień do wydawania poleceń Wykonawcy robót.

### **(2) Książka obmiarów**

Książka obmiarów stanowi dokument pozwalający na rozliczenie faktycznego postępu każdego z elementów robót. Obmiary wykonanych robót przeprowadza się w sposób ciągły w jednostkach przyjętych w kosztorysie i wpisuje do książki obmiarów dokumentując narastająco postęp rzeczowy robót. Wzór książki, a w szczególności formularza obmiarów zaproponuje Wykonawca do zatwierdzenia przez Inspektora Nadzoru. Wpisów do Książki Obmiarów dokonuje Kierownik Budowy i są one potwierdzane przez Inspektora Nadzoru.

### **(3) Dokumenty laboratoryjne**

Dzienniki laboratoryjne, deklaracje zgodności lub certyfikaty zgodności materiałów, orzeczenia o jakości materiałów, recepty robocze i kontrolne wyniki badań Wykonawcy i Zamawiającego powinny być gromadzone w formie uzgodnionej w programie zapewnienia jakości. Dokumenty te stanowią załączniki do odbioru robót. Winny być udostępnione na każde życzenie Inspektora Nadzoru.

### **(4) Pozostałe dokumenty budowy**

Do dokumentów budowy zalicza się, oprócz wymienionych w pkt (1)-(3) następujące dokumenty:

- a) pozwolenie na realizację zadania budowlanego,
- b) protokoły przekazania terenu budowy,
- c) umowy cywilnoprawne z osobami trzecimi i inne umowy cywilno-prawne,
- d) protokoły odbioru robót,
- e) protokoły z narad i ustaleń,
- f) korespondencję na budowie.

### **(5) Przechowywanie dokumentów budowy**

Dokumenty budowy będą przechowywane na terenie budowy w miejscu odpowiednio zabezpieczonym.

Zaginięcie któregośkolwiek z dokumentów budowy spowoduje jego natychmiastowe odtworzenie w formie przewidzianej prawem.

Wszelkie dokumenty budowy będą zawsze dostępne dla Inspektora Nadzoru i przedstawiane do wglądu na życzenie Zamawiającego.

## **7. OBMIAR ROBÓT**

### **7.1. Ogólne zasady obmiaru robót**

Obmiar robót będzie określać faktyczny zakres wykonywanych robót zgodnie z Dokumentacją Projektową i SST, w jednostkach ustalonych w kosztorysie.

Obmiaru robót dokonuje Wykonawca po pisemnym powiadomieniu Inspektora Nadzoru o zakresie obmierzanych robót i terminie obmiaru, co najmniej na 3 dni przed tym terminem.

Wyniki obmiaru będą wpisane do książki obmiarów.

Jakikolwiek błąd lub przeoczenie (opuszczenie) w ilościach podanych w ślepych kosztorysie lub gdzie indziej w SST nie zwalnia Wykonawcy od obowiązku ukończenia wszystkich robót.

Błędne dane zostaną poprawione wg instrukcji Inspektora Nadzoru na piśmie.

Obmiar gotowych robót będzie przeprowadzony z częstością wymaganą do celu miesięcznej płatności na rzecz Wykonawcy lub w innym czasie określonym w umowie lub oczekiwanym przez Wykonawcę i Inspektora Nadzoru.

### **7.2. Zasady określania ilości robót i materiałów**

Długości i odległości pomiędzy wyszczególnionymi punktami skrajnymi będą obmierzone poziomo wzdłuż linii osiowej.

Jeśli Szczegółowe Specyfikacje Techniczne właściwe dla danych robót nie wymagają tego inaczej, objętości będą wyliczone w m<sup>3</sup> jako długość pomnożona przez średni przekrój.

Ilości, które mają być obmierzone wagowo, będą ważone w tonach lub kilogramach zgodnie z wymaganiami Szczegółowych Specyfikacji Technicznych.

### **7.3. Urządzenia i sprzęt pomiarowy**

Wszystkie urządzenia i sprzęt pomiarowy, stosowany w czasie obmiaru robót będą zaakceptowane przez Inspektora Nadzoru.

Urządzenia i sprzęt pomiarowy zostaną dostarczone przez Wykonawcę. Jeżeli urządzenia te lub sprzęt wymagają badań atestujących to Wykonawca będzie posiadać ważne świadectwa legalizacji.

Wszystkie urządzenia pomiarowe będą przez Wykonawcę utrzymywane w dobrym stanie, w całym okresie trwania robót.

#### **7.4. Wagi i zasady ważenia**

Wykonawca dostarczy i zainstaluje urządzenia wagowe odpowiadające odnośnym wymaganiom Szczegółowych Specyfikacji Technicznych. Będzie utrzymywać to wyposażenie zapewniając w sposób ciągły zachowanie dokładności wg norm zatwierdzonych przez Inspektora Nadzoru.

#### **7.5. Czas przeprowadzenia obmiaru**

Obmiary będą przeprowadzone przed częściowym lub ostatecznym odbiorem odcinków robót, a także w przypadku występowania dłuższej przerwy w robotach.

Obmiar robót zanikających przeprowadza się w czasie ich wykonywania.

Obmiar robót podlegających zakryciu przeprowadza się przed ich zakryciem.

Roboty pomiarowe do obmiaru oraz nieodzwonne obliczenia będą wykonane w sposób zrozumiały i jednoznaczny.

Wymiary skomplikowanych powierzchni lub objętości będą uzupełnione odpowiednimi szkicami umieszczonymi na karcie książki obmiarów. W razie braku miejsca szkice mogą być dołączone w formie oddzielnego załącznika do książki obmiarów, którego wzór zostanie uzgodniony z Inspektorem Nadzoru.

### **8. ODBIÓR ROBÓT**

#### **8.1. Rodzaje odbiorów robót**

W zależności od ustaleń odpowiednich SST, roboty podlegają następującym etapom odbioru:

- a) odbiorowi robót zanikających i ulegających zakryciu,
- b) odbiorowi częściowemu,
- c) odbiorowi ostatecznemu,
- d) odbiorowi pogwarancyjnemu.

#### **8.2. Odbiór robót zanikających i ulegających zakryciu**

Odbiór robót zanikających i ulegających zakryciu polega na finalnej ocenie ilości i jakości wykonywanych robót, które w dalszym procesie realizacji ulegną zakryciu.

Odbiór robót zanikających i ulegających zakryciu będzie dokonany w czasie umożliwiającym wykonanie ewentualnych korekt i poprawek bez hamowania ogólnego postępu robót.

Odbioru robót dokonuje Inspektor Nadzoru.

Gotowość danej części robót do odbioru zgłasza Wykonawca wpisem do dziennika budowy i jednoczesnym powiadomieniem Inspektora Nadzoru. Odbiór będzie przeprowadzony niezwłocznie, nie później jednak niż w ciągu 3 dni od daty zgłoszenia wpisem do dziennika budowy i powiadomienia o tym fakcie Inspektora Nadzoru.

Jakość i ilość robót ulegających zakryciu ocenia Inspektor Nadzoru na podstawie dokumentów zawierających komplet wyników badań laboratoryjnych i w oparciu o przeprowadzone pomiary, w konfrontacji z Dokumentacją Projektową, SST i uprzednimi ustaleniami.

Wykonawca jest zobowiązany również do dokumentowania odbieranych robót w postaci fotograficznej. Dokumentacja ta powinna być skatalogowana w sposób nie budzący wątpliwości, co do dat wykonania fotografii oraz obiektów, które dokumentuje.

Koszt przygotowania dokumentacji odbiorowej, w tym fotograficznej, nie podlega odrębnej zapłacie i przyjmuje się, że jest włączony w cenę kontraktową

#### **8.3. Odbiór częściowy**

Odbiór częściowy polega na ocenie ilości i jakości wykonanych części robót. Odbioru częściowego robót dokonuje się wg zasad jak przy odbiorze ostatecznym robót. Odbioru robót dokonuje Komisja w obecności Inspektora Nadzoru i Wykonawcy. Komisja jest powoływana przez Zamawiającego. Warunkiem dokonania odbioru częściowego jest uprzednie wystawienie przez Inspektora Nadzoru Świadectwa Przejęcia w zakresie części robót, o ile Wykonawca jest uprawniony do uzyskania takiego świadectwa zgodnie z warunkami Kontraktu.

#### **8.4. Odbiór ostateczny robót**

##### **8.4.1. Zasady odbioru ostatecznego robót**

Odbiór ostateczny polega na finalnej ocenie rzeczywistego wykonania robót w odniesieniu do ich ilości, jakości i wartości.

Całkowite zakończenie robót oraz gotowość do odbioru ostatecznego będzie stwierdzona przez Wykonawcę wpisem do dziennika budowy z bezzwłocznym powiadomieniem na piśmie o tym fakcie Inspektora Nadzoru. Odbiór ostateczny robót nastąpi w terminie ustalonym w dokumentach kontraktowych, licząc od dnia potwierdzenia przez Inspektora Nadzoru zakończenia robót i przyjęcia dokumentów, o których mowa w punkcie 8.4.2.

Warunkiem dokonania odbioru ostatecznego jest uprzednie wystawienie przez Inspektora Nadzoru Świadectwa Przejęcia.

Odbioru ostatecznego robót dokona Komisja wyznaczona przez Zamawiającego w obecności Inspektora Nadzoru i Wykonawcy. Komisja odbierająca roboty dokona ich oceny jakościowej na podstawie przedłożonych dokumentów w tym dokumentacji fotograficznej, wyników badań i pomiarów, ocenie wizualnej oraz zgodności wykonania robót z Dokumentacją Projektową i SST.

W toku odbioru ostatecznego robót komisja zapozna się z realizacją ustaleń przyjętych w trakcie odbiorów robót zanikających i ulegających zakryciu, zwłaszcza w zakresie wykonania robót uzupełniających i robót poprawkowych.

W przypadkach niewykonania wyznaczonych robót poprawkowych lub robót uzupełniających w warstwie ścieralnej lub robotach wykończeniowych, Komisja przerwie swoje czynności i ustali nowy termin odbioru ostatecznego.

W przypadku stwierdzenia przez Komisję, że jakość wykonywanych robót w poszczególnych asortymentach odbiega od wymaganej Dokumentacją Projektową i SST z uwzględnieniem tolerancji ale nie ma większego wpływu na cechy eksploatacyjne obiektu i bezpieczeństwo ruchu, komisja może dokonać potrąceń, oceniając pomniejszoną wartość wykonywanych robót w stosunku do wymagań przyjętych w dokumentach umowy lub nakazać Wykonawcy wykonanie robót poprawkowych, wyznaczając jednocześnie nowy termin odbioru ostatecznego.

#### **8.4.2. Dokumenty do odbioru ostatecznego**

Podstawowym dokumentem do dokonania odbioru ostatecznego robót jest protokół odbioru ostatecznego robót sporządzony wg wzoru ustalonego przez Zamawiającego.

Do odbioru ostatecznego Wykonawca jest zobowiązany przygotować następujące dokumenty:

1. Dokumentację Projektową podstawową z naniesionymi zmianami, potwierdzonymi przez Inspektora Nadzoru oraz dodatkową, jeśli została sporządzona w trakcie realizacji umowy, wymaga się przy tym, żeby dokumentacja została tak opracowana graficznie, aby wszelkie naniesione zmiany były łatwo rozpoznawalne.
2. Szczegółowe Specyfikacje Techniczne (podstawowe z dokumentów umowy i ew. uzupełniające lub zamienne).
3. Recepty i ustalenia technologiczne.
4. Dzienniki budowy i książki obmiarów (oryginały).
5. Wyniki pomiarów kontrolnych oraz badań i oznaczeń laboratoryjnych, zgodnie z SST i ew. PZJ.
6. Deklaracje zgodności lub certyfikaty zgodności wbudowanych materiałów zgodnie z SST i ew. PZJ.
7. Opinię technologiczną sporządzoną na podstawie wszystkich wyników badań i pomiarów załączonych do dokumentów odbioru, wykonanych zgodnie z SST i PZJ.
8. Rysunki (dokumentacje) na wykonanie robót towarzyszących (np. na przełożenie linii telefonicznej, energetycznej, gazowej, oświetlenia itp.) oraz protokoły odbioru i przekazania tych robót właścicielowi urządzeń.
9. Dokumentację fotograficzną skatalogowaną w sposób nie budzący wątpliwości, co do dat wykonania fotografii oraz obiektów, które dokumentuje.
10. Geodezyjną inwentaryzację powykonawczą robót i sieci uzbrojenia terenu.
11. Kopię mapy zasadniczej powstałej w wyniku geodezyjnej inwentaryzacji powykonawczej, zatwierdzonej w odpowiednim ośrodku dokumentacji geodezyjnej.

W przypadku, gdy wg Komisji, roboty pod względem przygotowania dokumentacyjnego nie będą gotowe do odbioru ostatecznego, Komisja w porozumieniu z Wykonawcą wyznaczy ponowny termin odbioru ostatecznego robót.

Wszystkie zarządzone przez Komisję roboty poprawkowe lub uzupełniające będą zestawione wg wzoru ustalonego przez Zamawiającego. Termin wykonania robót poprawkowych i robót uzupełniających wyznaczy Komisja.

#### **8.5. Odbiór pogwarancyjny**

Odbiór pogwarancyjny polega na ocenie wykonanych robót związanych z usunięciem wad stwierdzonych przy odbiorze ostatecznym i zaistniałych w okresie gwarancyjnym.

Odbiór pogwarancyjny będzie dokonany na podstawie oceny wizualnej obiektu z uwzględnieniem zasad opisanych w punkcie 8.4. "Odbiór ostateczny robót".

### **9. PODSTAWA PŁATNOŚCI**

#### **9.1. Ustalenia ogólne**

Podstawą płatności jest cena jednostkowa skalkulowana przez Wykonawcę za jednostkę obmiarową ustaloną dla danej pozycji kosztorysu.

Dla pozycji kosztorysowych wycenionych ryczałtowo podstawą płatności jest wartość (kwota) podana przez Wykonawcę w danej pozycji kosztorysu.

Cena jednostkowa lub kwota ryczałtowa pozycji kosztorysowej będzie uwzględniać wszystkie czynności, wymagania i badania składające się na jej wykonanie, określone dla tej roboty w Szczegółowej Specyfikacji Technicznej i w Dokumentacji Projektowej.

Ceny jednostkowe lub kwoty ryczałtowe robót będą obejmować:

- robocizną bezpośrednią wraz z towarzyszącymi kosztami,
- zakupy i koszty zakupu potrzebnych materiałów,
- dostarczenie i koszty dostarczenia potrzebnych materiałów,
- koszt zapewnienia niezbędnych czynników produkcji,
- wartość zużytych materiałów wraz z kosztami zakupu, magazynowania, ewentualnych ubytków i transportu na teren budowy,



- wartość pracy sprzętu wraz z towarzyszącymi kosztami i dróg dojazdowych wraz z ich demontażem po zakończeniu robót,,
  - koszty pośrednie, zysk kalkulacyjny i ryzyko,
  - podatki obliczone zgodnie z obowiązującymi przepisami.
- Do cen jednostkowych nie należy wliczać podatku VAT.

### 9.2. Warunki umowy i wymagania ogólne SST D.M.00.00.00

Koszt dostosowania się do wymagań warunków umowy i wymagań ogólnych zawartych w Szczegółowej Specyfikacji Technicznej D.M.00.00.00 obejmuje wszystkie warunki określone w w/w dokumentach, a nie wyszczególnione w kosztorysie.

### 9.3. Objazdy, przejazdy i organizacja ruchu

Koszt wybudowania objazdów/przejazdów i organizacji ruchu obejmuje:

- (a) zakupy i koszty zakupu potrzebnych materiałów,
- (b) dostarczenie i koszty dostarczenia potrzebnych materiałów,
- (c) koszt zapewnienia niezbędnych czynników produkcji,
- (d) ustawienie tymczasowego oznakowania i oświetlenia zgodnie z wymaganiami bezpieczeństwa ruchu.
- (e) opłaty/dzierżawy terenu
- (f) przygotowanie terenu
- (g) konstrukcję tymczasowej nawierzchni, ramp, chodników, krawężników, barier, oznakowań i drenażu.
- (h) tymczasową przebudowę urządzeń obcych.

Koszt utrzymania objazdów/przejazdów i organizacji ruchu obejmuje:

- (a) oczyszczanie, przestawienie, przykrycie i usunięcie tymczasowych oznakowań pionowych, poziomych, barier i świateł
- (b) utrzymanie płynności ruchu publicznego.

Koszt likwidacji objazdów/przejazdów i organizacji ruchu obejmuje:

- (a) usunięcie wbudowanych materiałów i oznakowania
- (b) doprowadzenie terenu do stanu pierwotnego w tym przywrócenie oznakowania zgodnego z uprzednią stałą organizacją ruchu, zgodnie z wymaganymi standardami.

## 10. PRZEPISY ZWIĄZANE

1. Ustawa z dnia 7 lipca 1994 r. - Prawo budowlane (Dz. U. Nr 89, poz. 414 z późniejszymi zmianami).
2. Zarządzenie Ministra Infrastruktury z dnia 19 listopada 2001 r. w sprawie dziennika budowy, montażu i rozbiórki oraz tablicy informacyjnej (Dz. U. Nr 138, poz. 1555).
3. Ustawa z dnia 21 marca 1985 r. o drogach publicznych (Dz. U. Nr 14, poz. 60 z późniejszymi zmianami).
4. Ustawa z dnia 27 kwietnia 2001 r. Prawo ochrony środowiska (Dz. U. Nr 62, poz. 627; z późn. zm.)
5. Ustawa z dnia 27 lipca 2001 r. o wprowadzeniu ustawy - Prawo ochrony środowiska, ustawy o odpadach oraz o zmianie niektórych ustaw (Dz. U. Nr 100, poz. 1085; z późn. zm.)
6. Ustawa z dnia 27 kwietnia 2001 r. o odpadach (Dz. U. Nr 62, poz. 628; z późn. zm.)
7. Rozporządzenie Ministra Środowiska z dnia 27 września 2001 r. w sprawie katalogu odpadów (Dz. U. nr 112, poz. 1206),
8. Rozporządzenie Ministra Środowiska z dnia 11 grudnia 2001 r. w sprawie wzorów dokumentów stosowanych na potrzeby ewidencji odpadów (Dz. U. nr 152, poz. 1736)
9. Ustawa z dnia 20 czerwca 1997 r. Prawo o ruchu drogowym (Dz. U. 1997 nr 98, poz. 602; z późniejszymi zmianami)
10. Rozporządzenie Ministra Infrastruktury z dnia 3 lipca 2003 r. w sprawie szczegółowych warunków technicznych dla znaków i sygnałów drogowych oraz urządzeń bezpieczeństwa ruchu drogowego i warunków ich umieszczania na drogach (Dz. U. 2003 nr 220, poz. 2181),
11. Rozporządzenie Ministra Infrastruktury z dnia 23 września 2003 r. w sprawie szczegółowych warunków zarządzania ruchem na drogach oraz wykonywania nadzoru nad tym zarządzaniem (Dz. U. 2003 nr 177, poz. 1729)
12. Rozporządzeniem Ministra Infrastruktury z dn. 27 sierpnia 2002 r. w sprawie szczegółowego zakresu i formy planu bezpieczeństwa i ochrony zdrowia oraz szczegółowego zakresu rodzajów robót budowlanych stwarzających zagrożenie bezpieczeństwa i zdrowia ludzi (Dz. U. 151 poz. 1256)
13. Ustawa o wyrobach budowlanych z 16 kwietnia 2004r (Dz. U z 2004r., nr 92, poz. 881 z późn. zm.)
14. Rozporządzenie Ministra Infrastruktury z dnia 11 sierpnia 2004r. w sprawie systemów oceny zgodności, wymagań, jakie powinny spełniać jednostki uczestniczące w ocenie zgodności oraz sposobu oznaczania wyrobów budowlanych oznakowaniem CE. (Dz. Uz2004r.,nr 195, poz. 2011)
15. Rozporządzenie Ministra Infrastruktury z dnia 11 sierpnia 2004r. w sprawie deklarowania zgodności wyrobów budowlanych oraz sposobu znakowania ich znakiem budowlanym (Dz. U. z 2004r., nr 198, poz. 2041)

# SZCZEGÓŁOWA SPECYFIKACJA TECHNICZNA

## D-01.01.01

### ODTWORZENIE TRASY I PUNKTÓW WYSOKOŚCIOWYCH

-BUDOWA PRZEPUSTU 120x60cm NA ULICY BRZOSKWINIOWEJ W KM 0+807,70

#### 1. WSTĘP

##### 1.1. Przedmiot Szczegółowej Specyfikacji Technicznej (SST)

Przedmiotem niniejszej SST są wymagania dotyczące wykonania i odbioru robót związanych z wykonaniem odtworzenia osi trasy i jej punktów wysokościowych w związku z wykonaniem przepustu 120x60cm w ramach budowy ulic: Brzozkwiniowej na odcinku od ulicy Dojlidy Górne do ulicy Milowej i ulicy Milowej na odcinku od ulicy Brzozkwiniowej do ulicy Stoczni Gdańskiej wraz z budową ronda na skrzyżowaniu ulicy Milowej z ulicą Stoczni Gdańskiej i ulicą Wodną w Białymstoku w zakresie budowy: jezdni, zjazdów, chodników, sieci wodociągowej wraz z hydrantami, linii teletechnicznej, kanalizacji deszczowej wraz z przykanalikami i wpustami ulicznymi, rozbiórki trzech przepustów drogowych i budową dwóch przepustów drogowych, rozbiórki i budowy sieci energetycznej kablowej SN oraz kablowej i napowietrznej NN.

##### 1.2. Zakres stosowania SST

Szczegółowa Specyfikacja Techniczna jest stosowana jako dokument przetargowy i kontraktowy przy zleceniu i realizacji robót wymienionych w punkcie 1.1.

##### 1.3. Zakres robót objętych SST

Ustalenia zawarte w n/n SST obejmują odtworzenie w terenie przebiegu trasy, położenia obiektów inżynierskich, cieków, tymczasowych objazdów, punktów wysokościowych oraz wykonanie inwentaryzacji powykonawczej na terenie objętym zakresem jak w pkt. 1.1 n/n SST.

W ramach niniejszej SST należy wykonać stosownie do dokumentacji technicznej wszystkie roboty ujęte w przedmiarze robót.

##### 1.3.1. Odtworzenie trasy i punktów wysokościowych

W zakres robót pomiarowych, związanych z odtworzeniem trasy i punktów wysokościowych wchodzi:

- a) pomiar wysokościowy w osi i w innych charakterystycznych miejscach trasy,
- b) wyznaczenie dodatkowych punktów wysokościowych (reperów roboczych),
- c) wyznaczenie przekrojów poprzecznych w miejscach charakterystycznych i promieni łuków poziomych,
- d) zastabilizowanie punktów w sposób trwały, ochrona ich przed zniszczeniem oraz oznakowanie w sposób ułatwiający odszukanie i ewentualne odtworzenie.

##### 1.3.2. Wyznaczenie przepustu

Wyznaczenie obiektu (przepustu) obejmuje sprawdzenie wyznaczenia osi obiektu i punktów wysokościowych, zastabilizowanie ich w sposób trwały, ochronę ich przed zniszczeniem, oznakowanie w sposób ułatwiający odszukanie i ewentualne odtworzenie oraz wyznaczenie usytuowania obiektu.

##### 1.4. Określenia podstawowe

1.4.1. *Punkty główne trasy* - punkty załamania osi trasy, punkty kierunkowe oraz początkowy i końcowy punkt trasy.

1.4.2. *Mapa zasadnicza* - wielkoskalowe opracowanie kartograficzne, zawierające aktualne informacje o przestrzennym rozmieszczeniu obiektów ogólnogeograficznych oraz elementów ewidencji i budynków, a także sieci uzbrojenia terenu.

Pozostałe określenia są zgodne z obowiązującymi, odpowiednimi polskimi normami oraz definicjami podanymi w SST D.M.00.00.00 „Wymagania ogólne”.

##### 1.5. Ogólne wymagania dotyczące robót

Wykonawca robót jest odpowiedzialny za jakość wykonanych robót oraz za ich zgodność z Dokumentacją Projektową, SST oraz poleceniami Inspektora Nadzoru.

#### 2. MATERIAŁY

##### 2.1. Wymagania ogólne dotyczące materiałów

Wymagania ogólne dotyczące materiałów podano w SST D.M.00.00.00 „Wymagania ogólne”.

##### 2.2. Rodzaje materiałów

Materiałami stosowanymi przy wykonywaniu robót określonych w pkt. 1.3 są:

- słupki betonowe,

- pale i paliki drewniane,
  - rurki i bolce metalowe,
  - płytki betonowe z krzyżem, rurki drenarskie - jako znaki podziemne,
  - repery metalowe - jako znaki wysokościowe,
  - materiały do prac obliczeniowych i kartograficznych,
- bądź inne materiały akceptowane przez Inspektora Nadzoru.

Do utrwalenia punktów głównych trasy należy stosować bolce metalowe.

Pale drewniane umieszczone w sąsiedztwie punktów załamania trasy w czasie ich stabilizacji powinny mieć średnice  $0,15 \pm 0,20$  m i długość  $1,5 \pm 1,7$  m.

Do stabilizacji pozostałych punktów należy stosować paliki drewniane o długości około 0,30 m i średnicy  $0,05 \pm 0,08$  m.

### **3. SPRZĘT**

#### **3.1. Wymagania ogólne dotyczące sprzętu**

Wymagania ogólne dotyczące sprzętu podano w SST D.M.00.00.00 „Wymagania ogólne”.

#### **3.2. Sprzęt do wykonania robót**

Do odtworzenia punktów wysokościowych oraz osi trasy, a także wykonania inwentaryzacji powykonawczej należy stosować odpowiedni sprzęt geodezyjny:

- teodolity lub tachimetry,
- niwelatory,
- dalmierze,
- tyczki,
- łąty,
- taśmy stalowe, szpilki,

lub inny sprzęt akceptowany przez Inspektora Nadzoru.

Stosowany sprzęt powinien gwarantować uzyskanie wymaganej dokładności przy pracach pomiarowych, jak i przy opracowaniach kartograficznych.

### **4. TRANSPORT**

Nie występuje.

### **5. WYKONANIE ROBÓT**

#### **5.1. Ogólne wymagania dotyczące robót**

Ogólne wymagania dotyczące robót podano w SST D.M.00.00.00 „Wymagania ogólne”.

Prace pomiarowe powinny być wykonane zgodnie z obowiązującymi instrukcjami GUGiK [2÷11].

W oparciu o materiały dostarczone przez Inspektora Nadzoru, Wykonawca powinien przeprowadzić obliczenia i pomiary geodezyjne niezbędne do szczegółowego wytyczenia robót.

Wykonawca powinien sprawdzić czy rzędne terenu określone w Dokumentacji Projektowej są zgodne z rzeczywistymi rzędnymi terenu. Jeżeli Wykonawca stwierdzi, że rzeczywiste rzędne terenu istotnie różnią się od rzędnych określonych w Dokumentacji Projektowej to powinien powiadomić o tym Inspektora Nadzoru.

Punkty wierzchołkowe, punkty główne trasy i punkty pośrednie osi trasy muszą być zaopatrzone w oznaczenia określające w sposób wyraźny i jednoznaczny charakterystykę i położenie tych punktów. Forma i wzór tych oznaczeń powinny być zaakceptowane przez Inspektora Nadzoru.

Wykonawca jest odpowiedzialny za ochronę wszystkich punktów pomiarowych i ich oznaczeń w czasie trwania robót.

Pomiary powykonawcze zrealizowanego obiektu powinny być poprzedzone uzyskaniem z ośrodka dokumentacji geodezyjnej i kartograficznej informacji o rodzaju, położeniu i stanie punktów osnowy geodezyjnej (poziomej i wysokościowej) oraz o mapie zasadniczej i ewidencji gruntów.

#### **5.2. Sprawdzenie wyznaczenia punktów głównych osi trasy i punktów wysokościowych**

Sprawdzenie wyznaczenia punktów głównych osi trasy i punktów wysokościowych (repery robocze) należy przeprowadzić poprzez wykonanie pomiarów w oparciu o materiały dostarczone przez Inspektora Nadzoru.

Dopuszczalne odchylenia sytuacyjne punktów głównych osi trasy w stosunku do podanych przez Inspektora Nadzoru współrzędnych tych punktów nie powinny przekraczać 3 cm.

Rzędne reperów roboczych należy sprawdzać z dokładnością do 0,5 cm, stosując niwelację podwójną w nawiązaniu do reperów państwowych.

#### **5.3. Wyznaczenie osi trasy**

Tyczenie osi trasy należy wykonać w oparciu o Dokumentację Projektową oraz dane geodezyjne przekazane przez Inspektora Nadzoru, przy wykorzystaniu osnowy geodezyjnej określonej w Dokumentacji Projektowej.

Oś trasy powinna być wyznaczona w punktach głównych i w punktach pośrednich w odległości zależnej od charakterystyki terenu i ukształtowania trasy, lecz nie rzadziej niż co 25 m. Dopuszczalne odchylenia sytuacyjne wytyczonej osi trasy w stosunku do Dokumentacji Projektowej nie mogą być większe niż 3 cm.

Rzędne punktów osi trasy należy wyznaczyć z dokładnością do 1 cm w stosunku do rzędnych określonych w Dokumentacji Projektowej.

Do utrwalenia osi trasy w terenie należy użyć odpowiednich pali drewnianych, rur metalowych i bolców stalowych.

#### **5.4. Wyznaczenie przekrojów poprzecznych**

Wyznaczenie przekrojów poprzecznych obejmuje wyznaczenie krawędzi nasypów i wykopów na powierzchni terenu (określenie granicy robót), zgodnie z Dokumentacją Projektową oraz w miejscach wymagających uzupełnienia dla poprawnego przeprowadzenia robót i w miejscach zaakceptowanych przez Inspektora Nadzoru.

Do wyznaczenia krawędzi nasypów i wykopów należy stosować dobrze widoczne paliki lub wiechy. Wiechy należy stosować w przypadku nasypów o wysokości przekraczającej 1 m oraz wykopów głębszych niż 1 m. Odległość między palikami lub wiechami należy dostosować do ukształtowania terenu oraz geometrii trasy drogowej. Odległość ta /co najmniej/ powinna odpowiadać odstępowi kolejnych przekrojów poprzecznych.

Profilowanie przekrojów poprzecznych musi umożliwiać wykonanie nasypów i wykopów o kształcie zgodnym z Dokumentacją Projektową.

#### **5.5. Zabezpieczenie punktu osnowy geodezyjnej**

Zabezpieczenie punktu osnowy geodezyjnej przed zniszczeniem powinno być dokonane przez uprawnionego geodetę w porozumieniu z Powiatowym Ośrodkiem Dokumentacji Geodezyjnej i Kartograficznej.

#### **5.6. Wykonanie pomiarów powykonawczych**

W pierwszej kolejności należy pomierzyć wznowioną lub założoną osnowę geodezyjną. Następnie należy wykonać pomiary inwentaryzacyjne, zgodnie z instrukcją G-4 "Pomiary sytuacyjne i wysokościowe", mierząc wszystkie elementy treści mapy zasadniczej.

Prace obliczeniowe należy wykonywać przy pomocy sprzętu komputerowego. Wniesienie pomierzonej treści na mapę zasadniczą oraz mapę ewidencji gruntów prowadzonych technikami tradycyjnymi należy wykonać metodą klasyczną (kartowanie i kreślenie ręczne) lub przy pomocy automatów kreślących (ploterów).

Wykonaną dokumentację geodezyjną i kartograficzną należy skompletować zgodnie z przepisami Instrukcji 0-3 "Zasady kompletowania dokumentacji geodezyjnej i kartograficznej", z podziałem na:

- 1) dokumentację techniczną przeznaczoną dla Zamawiającego,
- 2) dokumentację techniczną przeznaczoną dla ośrodka dokumentacji.

Sposób skompletowania dokumentacji, o której mowa w pkt.2) oraz formę dokumentów należy uzgodnić z ośrodkiem dokumentacji.

Dla Zamawiającego należy skompletować następujące materiały:

- wtórnik mapy zasadniczej uzupełniony dodatkową treścią,
- powykonawczą mapę inwentaryzacyjną,
- kopie wykazów współrzędnych i wysokości punktów osnowy poziomej, wysokościowej oraz wykazy współrzędnych punktów granicznych,
- kopie protokołów przekazania znaków geodezyjnych pod ochronę,
- kopie opisów topograficznych,
- kopie szkiców polowych.

#### **5.7. Wyznaczenie położenia przepustów**

Dla przepustu należy wyznaczyć jego położenie w terenie poprzez:

- a) wytyczenie osi obiektu,
- b) wytyczenie punktów określających usytuowanie (kontur) obiektu.

Położenie obiektu w planie należy określić z dokładnością określoną w punkcie 5.3.

### **6. KONTROLA JAKOŚCI ROBÓT**

#### **6.1. Ogólne zasady kontroli jakości robót**

Ogólne zasady kontroli jakości robót podano w SST D.M.00.00.00 „Wymagania ogólne”.

Kontrolę jakości prac pomiarowych związanych z odtworzeniem trasy i punktów wysokościowych oraz wykonaniem pomiarów powykonawczych należy prowadzić według ogólnych zasad określonych w instrukcjach i wytycznych Głównego Urzędu Geodezji i Kartografii lub Głównego Geodety Kraju [2÷11].

#### **6.2. Sprawdzenie robót pomiarowych**

Sprawdzenie robót pomiarowych powinno być przeprowadzone według następujących zasad:

- oś drogi należy sprawdzać na wszystkich załamaniach pionowych i krzywiznach w poziomie oraz co najmniej co 25 m na prostych,
- robocze punkty wysokościowe należy sprawdzać niwelatorem na całej długości budowanego odcinka.

## **7. OBMIAR ROBÓT**

### **7.1. Ogólne zasady obmiaru robót**

Ogólne zasady obmiaru robót podano w SST D.M.00.00.00 „Wymagania ogólne”.

### **7.2. Jednostka obmiarowa**

Jednostką obmiarową robót związanych z odtworzeniem osi trasy i punktów wysokościowych w terenie oraz wykonaniem pomiarów powykonawczych jest 1 km trasy drogowej.

## **8. ODBIÓR ROBÓT**

### **8.1. Ogólne zasady odbioru robót**

Ogólne zasady odbioru robót podano w SST D.M.00.00.00 „Wymagania ogólne”.

### **8.2. Sposób odbioru robót**

Odbiór robót związanych z odtworzeniem osi trasy i punktów wysokościowych w terenie równinnym następuje na podstawie szkiców i dzienników pomiarów geodezyjnych lub protokołu z kontroli geodezyjnej, które Wykonawca przedkłada Inspektorowi Nadzoru.

Odbiór robót związanych z wykonaniem pomiarów powykonawczych następuje po przedłożeniu skompletowanej dokumentacji technicznej zgodnie z pkt. 5.6 n/n SST.

## **9. PODSTAWA PŁATNOŚCI**

### **9.1. Ogólne ustalenia dotyczące podstawy płatności**

Ogólne ustalenia dotyczące podstawy płatności podano w SST D.M.00.00.00 „Wymagania ogólne”.

### **9.2. Cena jednostki obmiarowej**

Płatność za kilometr należy przyjmować na podstawie szkiców i dzienników pomiarów geodezyjnych lub protokołu z kontroli geodezyjnej (odtworzenie trasy) oraz po odbiorze skompletowanej dokumentacji geodezyjnej (pomiaru powykonawcze).

Cena wykonania robót obejmuje:

- odtworzenie granic istniejącego i projektowanego pasa drogowego,
- sprawdzenie wyznaczenia punktów głównych osi trasy i punktów wysokościowych,
- uzupełnienie osi trasy dodatkowymi punktami,
- wyznaczenie dodatkowych punktów wysokościowych
- wyznaczenie przekrojów poprzecznych z ewentualnym wytyczeniem dodatkowych przekrojów,
- zastabilizowanie punktów w sposób trwały, ochrona ich przed zniszczeniem i oznakowanie ułatwiające odszukanie i ewentualne odtworzenie,
- zabezpieczenie punktu osnowy geodezyjnej,
- wykonanie pomiarów powykonawczych wraz z naniesieniem zmian na mapę zasadniczą (geodezyjne opracowanie mapy poinwentaryzacyjnej z udokumentowanym jej przekazaniem do Powiatowego Ośrodka Dokumentacji Geodezyjnej i Kartograficznej).

## **10. PRZEPISY ZWIĄZANE**

### **10.1. Normy**

1. PN-N-02207 Geodezja. Terminologia.

### **10.2. Inne dokumenty**

2. Instrukcja techniczna O-1. Ogólne zasady wykonywania prac geodezyjnych.
3. Instrukcja techniczna O-3. Zasady kompletowania dokumentacji geodezyjnej i kartograficznej.
4. Instrukcja techniczna G-1. Pozioma osnowa geodezyjna.
5. Instrukcja techniczna G-2. Wysokościowa osnowa geodezyjna.
6. Instrukcja techniczna G-3. Geodezyjna obsługa inwestycji.
7. Instrukcja techniczna G-4. Pomiary sytuacyjne i wysokościowe.
8. Instrukcja techniczna K-1. Mapa zasadnicza.
9. Wytyczne techniczne G-3.1. Pomiary i opracowania realizacyjne.
10. Wytyczne techniczne G-3.2. Pomiary realizacyjne.
11. Ustawa z dnia 17.05.89 - Prawo geodezyjne i kartograficzne (Dz. U Nr 30, poz. 163 z późniejszymi zmianami)

# SZCZEGÓŁOWA SPECYFIKACJA TECHNICZNA

## D-01.02.04

### ROZBIÓRKI ELEMENTÓW DRÓG, OGRODZEŃ I PRZEPUSTÓW

-BUDOWA PRZEPUSTU 120x60cm NA ULICY BRZOSKWINIOWEJ W KM 0+807,70

#### 1. WSTĘP

##### 1.1. Przedmiot SST

Przedmiotem n/n Szczegółowej Specyfikacji Technicznej są wymagania dotyczące wykonania i odbioru robót związanych z rozbiórką elementów dróg, ogrodzeń i przepustów w związku z budową przepustu 120x60cm w ramach budowy ulic: Brzoskwiniowej na odcinku od ulicy Dojlidy Górne do ulicy Miłowej i ulicy Miłowej na odcinku od ulicy Brzoskwiniowej do ulicy Stoczni Gdańskiej wraz z budową ronda na skrzyżowaniu ulicy Miłowej z ulicą Stoczni Gdańskiej i ulicą Wodną w Białymstoku w zakresie budowy: jezdni, zjazdów, chodników, sieci wodociągowej wraz z hydrantami, linii teletechnicznej, kanalizacji deszczowej wraz z przykanalikami i wpustami ulicznymi, rozbiórki trzech przepustów drogowych i budową dwóch przepustów drogowych, rozbiórki i budowy sieci energetycznej kablowej SN oraz kablowej i napowietrznej NN.

##### 1.2. Zakres stosowania SST

Szczegółowa Specyfikacja Techniczna (SST) jest stosowana jako dokument przetargowy i kontraktowy przy zleceniu i realizacji robót wymienionych w pkt. 1.1.

##### 1.3. Zakres robót objętych SST

Ustalenia zawarte w n/n SST dotyczą rozbiórki elementów dróg, ogrodzeń i przepustów i obejmują:

- roboty ziemne w zakresie odkopania istniejącego przepustu;
- rozbiórkę części przelotowej przepustu.

W ramach niniejszej SST należy wykonać stosownie do dokumentacji technicznej wszystkie roboty ujęte w przedmiarze robót.

##### 1.4. Określenia podstawowe

Określenia podstawowe są zgodne z obowiązującymi, odpowiednimi polskimi normami i definicjami podanymi w SST D.M.00.00.00 „Wymagania ogólne”.

##### 1.5. Ogólne warunki dotyczące robót

Wykonawca robót jest odpowiedzialny za jakość ich wykonania oraz za zgodność z Dokumentacją Projektową, SST i poleceniami Inspektora Nadzoru.

Wymagania ogólne dotyczące robót podano w SST D.M.00.00.00 „Wymagania ogólne”.

#### 2. MATERIAŁY

Nie występują.

#### 3. SPRZĘT

##### 3.1. Wymagania ogólne dotyczące sprzętu

Wymagania ogólne dotyczące sprzętu podano w SST D.M.00.00.00 „Wymagania ogólne”.

##### 3.2. Sprzęt do rozbiórki

Do wykonania robót związanych z rozbiórką elementów dróg, ogrodzeń i przepustów należy stosować:

- spycharki,
- ładowarki,
- koparki,
- zrywarki,
- żurawie samochodowe,
- samochody ciężarowe,
- młoty pneumatyczne i inne.

Drobne roboty można wykonywać ręcznie przy zastosowaniu prostych narzędzi pomocniczych.

Sprzęt zastosowany do robót rozbiórkowych powinien uzyskać akceptację Inspektora Nadzoru.

#### 4. TRANSPORT

##### 4.1. Ogólne wymagania dotyczące transportu

Ogólne wymagania dotyczące transportu podano w SST D.M.00.00.00 „Wymagania ogólne”.

## 4.2. Transport materiałów z rozbiórki

Materiały z rozbiórki należy przewozić transportem samochodowym na miejsce zaakceptowane przez Inspektora Nadzoru.

## 5. WYKONANIE ROBÓT

### 5.1. Ogólne zasady wykonywania robót

Ogólne zasady wykonywania robót podano w SST D.M.00.00.00 „Wymagania ogólne”.

### 5.2. Roboty ziemne

Roboty ziemne należy prowadzić zgodnie z SST dot. części przelotowej przepustu.

### 5.3. Wykonanie rozbiórki

Przepusty rurowe należy rozbiierać przy wykorzystaniu żurawi samochodowych. Wszystkie elementy przewidziane według Dokumentacji Projektowej do powtórnego wykorzystania powinny być usuwane bez powodowania zbędnych uszkodzeń.

Ewentualne doły (wykopy) należy wypełnić, warstwami, odpowiednim gruntem do poziomu otaczającego terenu i zagęścić zgodnie z wymaganiami normy PN-S-02205 “Drogi samochodowe. Roboty ziemne. Wymagania i badania” [1].

## 6. KONTROLA JAKOŚCI ROBÓT

### 6.1. Ogólne zasady kontroli jakości robót

Ogólne zasady kontroli jakości robót podano w SST D.M.00.00.00 „Wymagania ogólne”.

### 6.2. Kontrola prawidłowości wykonania robót rozbiórkowych

Sprawdzenie jakości robót polega na sprawdzeniu kompletności wykonanych robót rozbiórkowych oraz uszkodzenia elementów przewidzianych do powtórnego wykorzystania.

Zagęszczenie gruntu wypełniającego doły po usuniętych elementach powinno spełniać odpowiednie wymagania określone w normie PN-S-02205 [1].

## 7. OBMIAR ROBÓT

### 7.1. Ogólne zasady obmiaru robót

Ogólne zasady obmiaru robót podano w SST D.M.00.00.00 „Wymagania ogólne”.

### 7.2. Jednostka obmiarowa

Jednostką obmiarową robót związanych z rozbiórką jest:

- dla robót ziemnych – 1m<sup>3</sup> (metr sześcienny),
- dla przepustów rurowych - 1 m (metr).

## 8. ODBIÓR ROBÓT

### 8.1. Ogólne zasady odbioru robót

Ogólne zasady odbioru robót podano w SST D.M.00.00.00 „Wymagania ogólne”.

### 8.2. Sposób odbioru robót

Roboty objęte niniejszą SST obejmują:

- odbiór robót zanikających i ulegających zakryciu,
- odbiór ostateczny,

zgodnie z zasadami podanymi w SST D.M.00.00.00 „Wymagania ogólne”.

## 9. PODSTAWA PŁATNOŚCI

### 9.1. Ogólne ustalenia dotyczące podstawy płatności

Ogólne ustalenia dotyczące podstawy płatności podano w SST D.M.00.00.00 „Wymagania ogólne”.

### 9.2. Cena jednostki obmiarowej

Płatność zostanie dokonana na podstawie obmiaru i oceny jakości robót w oparciu o pomiary rozebranych elementów:

- oznakowanie i zabezpieczenie robót
- rozebranie części przelotowej przepustu
- sortowanie i przyzwanie odzyskanych materiałów,
- odwiezienie i zagospodarowanie materiałów rozbiórkowych zgodnie z ustawą o odpadach
- zasypanie dołów (wykopów) gruntem z zagęszczeniem do uzyskania  $I_{z} \geq 1,00$  wg PN-S-02205 [1]
- uporządkowanie terenu budowy

## 10. PRZEPISY ZWIĄZANE

1. PN-S-02205 Drogi samochodowe. Roboty ziemne. Wymagania i badania.
2. Dz. U. Nr 62 z dnia 10.06.2001 Ustawa 628 z 27.04.2001 "O odpadach"

## SZCZEGÓŁOWA SPECYFIKACJA TECHNICZNA

### D-03.01.01.47

## UŁOŻENIE PRZEPUSTÓW POD KORONĄ DROGI, PREFABRYKOWANE SKRZYNKOWE O WYMIARACH 1,2x0,6m -BUDOWA PRZEPUSTU 120x60cm NA ULICY BRZOSKWINIOWEJ W KM 0+807,70

### 1. WSTĘP

#### 1.1. PRZEDMIOT SST

Przedmiotem niniejszej Szczegółowej Specyfikacji Technicznej (SST) są wymagania dotyczące wykonania i odbioru robót związanych z wykonaniem przepustu 120x60cm pod koroną drogi w ramach budowy ulic: Brzoskwiniowej na odcinku od ulicy Dojlidy Górne do ulicy Miłowej i ulicy Miłowej na odcinku od ulicy Brzoskwiniowej do ulicy Stoczni Gdańskiej wraz z budową ronda na skrzyżowaniu ulicy Miłowej z ulicą Stoczni Gdańskiej i ulicą Wodną w Białymstoku w zakresie budowy: jezdni, zjazdów, chodników, sieci wodociągowej wraz z hydrantami, linii teletechnicznej, kanalizacji deszczowej wraz z przykanalikami i wpustami ulicznymi, rozbiórki trzech przepustów drogowych i budową dwóch przepustów drogowych, rozbiórki i budowy sieci energetycznej kablowej SN oraz kablowej i napowietrznej NN.

#### 1.2. ZAKRES STOSOWANIA SST

Szczegółowa Specyfikacja Techniczna (SST) jest stosowana jako dokument przetargowy i kontraktowy przy zleceniu i realizacji robót wymienionych w punkcie 1.1

#### 1.3. ZAKRES ROBÓT OBJĘTYCH SST

Ustalenia zawarte w niniejszej Szczegółowej Specyfikacji Technicznej (SST) dotyczą zasad prowadzenia robót związanych z wykonaniem prefabrykowanych skrzynkowych przepustów żelbetowych o przekroju 120x60 cm.

Zakres robót obejmuje wykonanie części przelotowej przepustu, w tym:

- wykonanie wykopów pod przepust
- wykonanie ławy z betonu C16/20 (B20),
- ustawienie prefabrykatów skrzynkowych
- wykonanie połączeń między prefabrykatami
- wykonanie płyty zespalającej
- wykonanie izolacji cienkiej na powierzchniach stykających się z gruntem
- wykonanie izolacji grubej i warstwy ochronnej izolacji
- wykonanie zasyпки przepustu

W ramach niniejszej SST należy wykonać stosownie do dokumentacji technicznej wszystkie roboty ujęte w przedmiarze robót.

#### 1.4. OKREŚLENIA PODSTAWOWE

**1.4.1. Przepust prefabrykowany** - przepust, którego konstrukcja nośna wykonana jest z elementów prefabrykowanych.

**1.4.2. Prefabrykat (element prefabrykowany)** - część konstrukcyjna wykonana w zakładzie przemysłowym, z której po zmontowaniu na budowie, można wykonać przepust.

**1.4.3. Przepust żelbetowy** – przepust, którego konstrukcja nośna wykonana jest z żelbetu.

**1.4.4. Przepust ramowy(skrzynkowy)** – przepust, którego konstrukcja nośna wykonana jest w kształcie ramownicy pracującej na obciążenie pionowe i poziome.

**1.4.5. Papa termozgrzewalna** – papa polimeroasfaltowa na osnowie z włókniny lub tkaniny technicznej przesyconej i obustronnie powleczony modyfikowanym asfaltem. Obie powierzchnie papy są zabezpieczone przed sklejeniem w rolce posypką mineralną o odpowiedniej granulacji albo folią z tworzywa sztucznego. Papa



termozgrzewalna przyklejana jest do powierzchni konstrukcji mostowej „na gorąco” po nadtopieniu jej dolnej powierzchni.

**1.4.6. Środek gruntujący** – preparat asfaltowy lub żywiczny наносzony na powierzchnię budowli przed nałożeniem właściwej izolacji asfaltowej, zwiększający przyczepność izolacji do podłoża.

**1.4.7. Wskaźnik zagęszczenia gruntu** - wielkość charakteryzująca stan zagęszczenia gruntu, określona wg wzoru:

$$I_s = \frac{S_d}{S_{ds}}$$

gdzie:

$S_d$  - gęstość objętościowa szkieletu gruntu w nasypie, określona wg BN-77/8931-12, w gramach na centymetr sześcienny,

$S_{ds}$  - maksymalna gęstość objętościowa szkieletu gruntu zagęszczonego wg PN-B-04481, w gramach na centymetr sześcienny.

**1.4.8. Wskaźnik różnoziarnistości** - wielkość charakteryzująca zagęszczalność gruntów niespoistych, określona wg wzoru:

$$U = \frac{d_{60}}{d_{10}}$$

gdzie:

$d_{60}$  - średnica oczek sita, przez które przechodzi 60 % gruntu [mm]

$d_{10}$  - średnica oczek sita, przez które przechodzi 10 % gruntu [mm]

**1.4.9. Ukop** – miejsce pozyskania gruntu do wykonania nasypów, położone poza pasem robót ziemnych, lecz w obrębie pasa robót drogowych.

**1.4.10. Dokop** – miejsce pozyskania gruntu do wykonania nasypów, położone poza pasem robót drogowych.

**1.4.11.** Pozostałe określenia podane w niniejszej ST są zgodne z obowiązującymi odpowiednimi polskimi normami i z definicjami podanymi w ST D-M-00.00.00 „Wymagania ogólne”

## 1.5. OGÓLNE WYMAGANIA DOTYCZĄCE ROBÓT

Ogólne wymagania dotyczące robót podano w ST D-M-00.00.00 „Wymagania ogólne”

## 2. MATERIAŁY

### 2.1. OGÓLNE WYMAGANIA DOTYCZĄCE MATERIAŁÓW

Ogólne wymagania dotyczące materiałów podano w ST DM.00.00.00 „Wymagania ogólne”

Dla zastosowanych materiałów Wykonawca przedstawi Polską Normę, aprobatę techniczną wydaną przez IBDiM lub europejską aprobatę techniczną.

### 2.2. Materiały do wykonania wykopów

Wykopy będą wykonywane jako szerokoprzestrzenne lub w ściankach szczelnych wyciąganych.

Do wykonania ścianek szczelnych należy stosować grodzice stalowe typu GU-16-400 wg PN-EN 10248:1999 lub inne przekroje, dla których Wykonawca przedstawi deklarację zgodności z Polską Normą lub aprobatę techniczną wydaną przez IBDiM lub europejską aprobatę techniczną i uzyska zgodę Inspektora Nadzoru. Grodzice powinny być wykonane ze stali o granicy plastyczności nie mniejszej niż 240 MPa. Wskaźnik wytrzymałości dla ściany o długości 1 m wykonanej z grodzic powinien wynosić co najmniej 1600 cm<sup>3</sup>.

Długość ścianek oraz sposób zakotwienia grodzic określi Wykonawca w projekcie roboczym, który opracuje we własnym zakresie i uzyska aprobatę Inspektora Nadzoru. Grodzice, które były już wbijane mogą być stosowane, jeżeli spełniają założenia projektu roboczego w odniesieniu do rodzaju, wymiaru i jakości grodzicy i gatunku stali.

### 2.3 FUNDAMENTY PRZEPUSTÓW

#### 2.3.1. Ława z betonu klasy C16/20 (B20) wg PN-EN 206-1 [17]

## 2.4 PREFABRYKATY PRZEPUSTÓW

Prefabrykaty przepustów powinny być wykonane zgodnie z dokumentacją projektową. Zgodnie z powyższym, wszystkie elementy konstrukcyjne przepustów zostały zaprojektowane na obciążenie ruchome klasy „A” wg normy PN-85/S-10030 oraz obciążenie pojazdem specjalnym klasy 150.

Prefabrykaty należy wykonać z betonu C35/45 (B45), spełniającego wymagania, zbrojonego stalą klasy A-IIIIN (BSt500S).

W prefabrykacjach należy zakotwić łączniki do zespolenia z płytą nadbetonu oraz wykonać otwory do podnoszenia elementu. Wymiary prefabrykatu powinny być zgodne z dokumentacją projektową, odchyłki wymiarów nie powinny przekraczać:

- długość prefabrykatu  $\pm 5$  mm,
- wysokość i szerokość elementu  $\pm 5$  mm,
- grubość ścian prefabrykatu +4 mm, -2 mm,
- gabaryt otworu  $\pm 5$  mm,
- zbieżność ścian  $\pm 5$  mm,
- wymiar zewnętrzny przekroju  $\pm 20$  mm.

Powierzchnie elementów przepustów powinny być gładkie, bez raków, pęknięć i rys. Dopuszcza się drobne pory jako pozostałości po pęcherzykach powietrza i po wodzie, których głębokość nie przekracza 5 mm.

Dopuszczalne wady i uszkodzenia elementów prefabrykowanych przepustów podano w Tablicy 1.

**Tablica 1 Dopuszczalne wady i uszkodzenia prefabrykatów**

Określenie wad i uszkodzeń	Wielkość wad i uszkodzeń
Rysy otwarte i pęknięcia	niedopuszczalne
Rysy włoskowate (skurczowe, do 0,1 mm rozwarości):	na 1/4 długości w 4 miejscach lub 1 rysa na całej długości jednej ściany,
a) poprzeczne	na 1/3 długości w 2 miejscach na jednej ścianie
b) podłużne	niedopuszczalne
c) poprzeczne i podłużne krzyżujące	niedopuszczalne
Skupienie cementu, piasku lub kruszywa	w 2 miejscach, o łącznej powierzchni nie większej niż 2% powierzchni
Ciała obce	niedopuszczalne
Szczerby w przegubach	w 1 miejscu na 1/10 długości
Odsłonięcie zbrojenia	niedopuszczalne

Prefabrykaty powinny zostać wykonane w Wytwórni.

## 2.5 POŁĄCZENIA MIĘDZY PREFABRYKATAMI

Ściany czołowe prefabrykatów zostały zaprojektowane w postaci zamków. Wypełnienie zamków między prefabrykatami należy wykonać ze ściśliwej wkładki przeznaczonej do uszczelniania szczelin dylatacyjnych. Wkładka uszczelniająca powinna być wykonana z okrągłego profilu, np. z neoprenu i wykazywać ściśliwość do 50%, przy optymalnej ściśliwości około 25%. Średnica profilu powinna być indywidualnie dobrana do szerokości szczeliny zamka, zgodnie z dokumentacją projektową i zaleceniami Producenta profilu.

W przypadku szczeliny dylatacyjnej w płycie nadbetonu, należy dodatkowo stosować materiały uszczelniające w nadbetonie:

- Wytlączone uszczelniające taśmy dylatacyjne z PCV (waterstops) o szerokości min. 240 mm, z elastycznym kanałem dylatacyjnym, przeznaczone do zabezpieczenia dylatacji poddawanych ruchom i odkształceniom termicznym. Taśmy zewnętrzne powinny być zaopatrzone w cztery rzędy żeber. Taśmy powinny być odporne na bitumy, oleje i benzynę.

Należy stosować taśmy dopuszczone do kontaktu z bitumami.

Wymagane właściwości fizyczne polichloru winylu PVC, z którego wykonane są taśmy zestawiono w tab. 2.

Tablica 2

L.p.	Właściwości	Jedn.	Wymagania	Metody badań wg.
1	2	3	4	5
1	Twardość Shore'a, twardościomierz typu A	<sup>0</sup> Sh	75±10	PN-ISO 868:1998[18]
2	Wytrzymałość na rozciąganie	MPa	≥10	PN-EN ISO 527-1:1998[19]
3	Wydłużenie względne przy zerwaniu	%	≥225	PN-EN ISO 527-1:1998[19]
4	Wytrzymałość na rozdzielanie	N/mm	≥20	PN-ISO 34-1:1998[20]
5	Zachowanie w niskich temperaturach, -20 <sup>0</sup> C -twardość Shore'a, twardościomierz typu A -wytrzymałość na rozciąganie -wydłużenie względne przy zerwaniu	<sup>0</sup> Sh MPa %	75±10 ≥10 ≥225	PN-ISO 868:1998[18] PN-EN ISO 527-1:1998[19] PN-E ISO 527-1:1998[19]
6	Odporność na sztuczne starzenie cieplne w powietrzu, +70 <sup>0</sup> C, 28 dni, zmiana: - twardości Shore'a, twardościomierz typu A - wytrzymałości na rozciąganie - wydłużenie na rozciąganie	<sup>0</sup> Sh % %	≤12 ≤10 ≤10	PN-ISO 188:2000[21] PN-ISO 868:1998[18] PN-EN ISO 527-1:1998[19] PN-EN ISO 527-1:1998[19]
7	Odporność na działanie bitumu, zmiana: - twardości Shore'a, twardościomierz typu A - wytrzymałości na rozciąganie - wydłużenia względnego przy zerwaniu	<sup>0</sup> Sh % %	≤12 ≤20 ≤20	ZUAT-15/IV.03 PN-ISO 868:1998[18] PN-EN ISO 527-1:1998[19] PN-EN ISO 527-1:1998[19]

- Taśmy zamykające wykonane z materiału jak wyżej.
- Płyta korkowa nasycona bitumem grubości 25 mm - należy stosować granulaty korkowy wysokiej jakości wymieszany ze spoiwem bitumicznym, umieszczony między dwiema warstwami mocnego papieru nasyconego asfaltem. Płyty powinny być trwałym materiałem, odpornym na działanie czynników chemicznych. Płyty muszą być wodoodporne i odporne na gnicie.

## 2.6 ELEMENTY MONOLITYCZNE

Elementy monolityczne: płyta zespalająca, będzie wykonana z betonu klasy C25/30 (B30) i zazbrojona stalą A-IIIIN, wymagania wg SST dot. ścianek czołowych.

## 2.7 MATERIAŁY DO POŁĄCZENIA PREFABRYKATU Z BETONEM MONOLITYCZNYM

Do połączenia prefabrykatów z betonem monolitycznym należy stosować środek szepny, dla którego Wykonawca przedstawi Polską Normę, aprobatę techniczną IBDiM lub europejską aprobatę techniczną.

Należy stosować środek poprawiający przyczepność świeżego betonu do betonu w prefabrykacie, pełniący jednocześnie funkcję środka zabezpieczającego antykorozyjnie zbrojenie. Należy zastosować jednoskładnikowy środek na bazie cementu modyfikowanego polimerem, spełniający wymagania podane w tablica 3.

Tablica 3.

L.p.	Właściwości	Jednostka	Wymagania	Metoda badania wg
1	Wytrzymałość na odrywanie: - wartość średnia - wartość pojedynczego wyniku	MPa MPa	≥2,0 ≥1,5	Procedura IBDiM PB-TM-X1[45]
2	Przyczepność do zbrojenia: -wartość średnia -wartość pojedynczego wyniku	MPa MPa	≥2,0 ≥1,5	Procedura IBDiM IBDiM-TWm-18/97[46]

## 2.8 ZAPRAWA DO USTAWIANIA PREFABRYKATÓW

Jako podlewkę pod prefabrykaty należy stosować zaprawę cementowo-piaskową 1:2.

Zaprawa powinna spełniać wymagania podane w PN-90/B-1450

Cement do zaprawy powinien być klasy 32,5 N wg PN-EN 197-1:2002

Woda powinna odpowiadać wymaganiom PN-EN 1008:2004

Piasek powinien odpowiadać wymaganiom PN-79/B-0671

## 2.9 IZOLACJA PRZEPUSTU

Wszystkie powierzchnie stykające się z gruntem należy pokryć izolacją cienką.

### 2.9.1. Izolacja cienka

Do wykonania izolacji powinny być użyte następujące materiały:

Do gruntowania - rzadki (R) roztwór plastyfikowanych asfaltów ponaftowych w rozpuszczalnikach. Działanie roztworu powinno polegać na przenikaniu w pory betonu, uszczelnianiu powierzchni, wiązaniu pozostałych pyłów oraz na stwarzaniu warunków przyczepności warstw izolacyjnych do podłoża. Środek powinien być odporny na działanie temperatury do 60°C. Środka nie należy stosować na mokrych i przemrożonych powierzchniach. Rozprowadza się go na zimno, bez podgrzewania w temperaturze powyżej +5°C. Zależnie od porowatości podłoża zużycie materiału wynosi 0,3÷0,45 kg/m<sup>2</sup> powierzchni zabezpieczanej. Przy aplikacji należy zachować szczególne środki ostrożności, ponieważ środki te są łatwopalne i nie są odporne na działanie rozpuszczalników organicznych (benzol, benzyna, nafta itp).

Do wykonania właściwej izolacji - półgęsty roztwór (P) produkowany z asfaltów ponaftowych, plastyfikowanych olejami i rozcieńczanych rozpuszczalnikami organicznymi. Rozprowadzany na podłożu zagruntowanym powinien tworzyć po wyschnięciu silnie przylegającą powłokę asfaltową o dużej plastyczności. Powłoka ta powinna wykazywać odporność na działanie wód agresywnych o słabych stężeniach. Środek powinien być odporny na działanie temperatury do 60°C. Rozprowadza się go zimno, bez podgrzewania w temperaturze powyżej +5°C. Zużycie materiału przy jednokrotnym smarowaniu wynosi 0,8÷1,00 kg/m<sup>2</sup> powierzchni zabezpieczanej.

Zastosowane materiały powinny spełniać wymagania PN-B-24620:1998 [2].

### 2.9.2. Izolacja gruba

#### a) Wymagania ogólne

Należy stosować papę zgrzewalną na osnowie przesyconej i obustronnie powleczonej asfaltem modyfikowanym polimerami oraz dodatkami poprawiającymi adhezję. Można stosować papę, do produkcji której zastosowano: elastomeroasfalty, w których głównym dodatkiem jest kauczuk butadienowo-styrenowy SBS, plastomeroasfalty modyfikowane polipropylenem APP.

Dolna powierzchnia papy powinna być zabezpieczona folią z tworzywa sztucznego, której grubość nie powinna przekraczać 0,1 mm.

#### b) Wymagania techniczne dla papy układanej na drogowych obiektach inżynierskich

Należy stosować papę termozgrzewalną układanej w jednej warstwie.

Zgodnie z „Zaleceniami wykonywania izolacji z pap zgrzewalnych i nawierzchni asfaltowych na drogowych obiektach mostowych”, IBDiM, Warszawa, 2005, papa termozgrzewalna powinna odpowiadać wymaganiom podanym w tablicy 4.

**Tablica 4. Wymagania dla papy zgrzewalnej**

Lp.	Właściwość	Jednostka	Wymagana wartość	Metoda wg
1	Wygląd zewnętrzny		Bez wad <sup>1)</sup>	PN-90/B-04615 [2]
2	Długość arkusza	cm	$L \pm 1\% L$ <sup>2)</sup>	PN-90/B-04615 [2]
3	Szerokość arkusza	cm	$S \pm 2\% S$ <sup>3)</sup>	PN-90/B-04615 [2]
4	Grubość arkusza	mm	$\geq 5,0$	Procedura IBDiM nr PB/TM-1/1 [15]
5	Grubość warstwy izolacyjnej pod osnową	mm	$\geq 2,5$	Procedura IBDiM nr PB/TM-1/2 [16]
6	Giętkość na wałku $\phi$ 30 mm	°C	$\leq -20$	PN-90/B-04615 [2]
7	Prześlakliwość <sup>4)</sup> - według PN - według IBDiM	MPa MPa	$\geq 0,5$ $\geq 0,5$	PN-90/B-04615 [2] Procedura IBDiM nr PB/TM-1/3 [17]
8	Nasiakliwość	%	$\leq 0,5$	PN-90/B-04615 [2]
9	Siła zrywająca przy rozciąganiu <sup>5)</sup> - wzdłuż arkusza - w poprzek arkusza	N N	$\geq 900$ $\geq 800$	PN-90/B-04615 [2] lub PN-EN 12311-1:2001 [3]
10	Wydłużenie względne przy zerwaniu <sup>5)</sup> - wzdłuż arkusza - w poprzek arkusza	% %	$\geq 40$ $\geq 40$	PN-90/B-04615 [2] lub PN-EN 12311-1:2001 [3]
11	Siła zrywająca przy rozdzielaniu <sup>5)</sup> - wzdłuż arkusza - w poprzek arkusza	N N	$\geq 200$ $\geq 200$	Procedura IBDiM nr PB/TM-1/4 [18]
12	Wytrzymałość na ścinanie styków arkuszy papy - wzdłuż arkusza - w poprzek arkusza	N N	$\geq 500$ $\geq 500$	Procedura IBDiM nr PB/TM-1/9 [21]
13	Przyczepność do podłoża <sup>4), 5)</sup> - metoda „pull off” - metoda „ścianiania”	MPa N	$\geq 0,4$ $\geq 500$	Procedura IBDiM nr PB/TM-1/5 [19] Procedura IBDiM nr PB/TM-1/7 [21]
14	Odporność na działanie podwyższonej temperatury, 2h	°C	$\geq 100$	PN-90/B-04615 [2]

- 1) Arkusz papy powinien mieć równomiernie rozłożoną powłokę i posypkę oraz równe krawędzie. Niedopuszczalne są załamania, dziury, pęcherze i uszkodzenia powstałe na skutek sklejenia papy w rolce
- 2) L – długość arkusza papy wg producenta
- 3) S – szerokość arkusza papy wg producenta
- 4) Badanie należy wykonać jedną z metod
- 5) Badanie należy wykonać w temperaturze  $(20 \pm 2) ^\circ\text{C}$

Polimeroasfalt izolacyjny wytopiony z papy zgrzewalnej powinien spełniać wymagania wg tablicy 5. Polimeroasfalty należy wytapiać z pap zgrzewalnych w suszarce w temperaturze nie wyższej niż  $(20 \pm 5)^\circ\text{C}$  od temperatury mięknięcia polimeroasfaltu, określonej przez producenta. Czas wytapiania polimeroasfaltu nie powinien przekroczyć 4 godzin.

**Tablica 5. Wymagania w stosunku do polimeroasfaltów wytopionych z pap zgrzewalnych**

Lp.	Właściwość	Jednostka	Wymagana wartość	Metoda badania wg
1	Temperatura mięknięcia wg metody PiK - elastomeroasfalt (SBS) - plastomeroasfalt (APP)	$^\circ\text{C}$ $^\circ\text{C}$	$\geq 100$ $\geq 120$	PN-EN 1427:2001 [4]
2	Temperatura łamliwości według Fraassa - elastomeroasfalt (SBS) - plastomeroasfalt (APP)	$^\circ\text{C}$ $^\circ\text{C}$	$\leq -25$ $\leq -25$	PN-EN 12593:2004 [5]
3	Analiza w podczerwieni <sup>1)</sup>	-	Badanie identyfikacyjne	PN-EN 1767:2002 [6]

1) Badanie jest wykonywane na próbce asfaltu wyciętej z papy  
c/ Środki gruntujące

Zgodnie z zaleceniami producenta, dla danego materiału rolowego, należy stosować asfaltowy lub żywiczny środek gruntujący. Środek gruntujący powinien być dostarczony (lub zalecony do stosowania) przez producenta papy.

Wymagania dla asfaltowych środków gruntujących podano w tablicy 6.

**Tablica 6. Wymagania w stosunku do roztworów asfaltowych do gruntowania**

Lp.	Właściwość	Jednostka	Wymagana wartość	Metoda badania wg
1	Wygląd zewnętrzny i konsystencja	-	Jednorodna ciecz barwy czarnej, bez widocznych zanieczyszczeń. W temp. $(23 \pm 2) ^\circ\text{C}$ łatwo rozprowadza się i tworzy cienką równą błonkę bez pęcherzy	PN-B-24620:1998[7]
2	Czas wysychania	h	$\leq 12$	Procedura IBDiM nr PB/TM-1/10[24]
3	Zawartość wody <sup>1)</sup>	%	$\leq 0,5$	PN-83/C-04523 [8]
4	Sedymentacja <sup>1)</sup>	%	$\leq 1,0$	Procedura IBDiM nr PB/TM-1/8[22]
5	Lepkość, czas wypływu	s	$\eta \pm 5\% \eta^2)$	PN-EN ISO 2431:1999 [9]
6	Analiza w podczerwieni	-	Badanie identyfikacyjne	PN-EN 1767:2002 [6]

1) W aprobachie technicznej powinny być określone wymagania dla jednej z dwóch wartości. Właściwością podstawową jest zawartość wody. Wymagania dla sedymentacji powinny być określone dla tych roztworów asfaltowych, dla których określenie zawartości wody wg PN-83/C-04523 [8] nie jest możliwe

2)  $\eta$  – lepkość określona przez producenta

b) Żywiczne środki gruntujące

Żywiczne środki gruntujące stanowią żywice epoksydowe lub kopolimery żywic chemoutwardzalnych. Stosując żywiczny środek gruntujący Wykonawca musi sprawdzić, na jakie powierzchnie betonowe (o jakim wieku i jakiej wilgotności) jest on przeznaczony.

Wymagania dla żywicznych środków gruntujących zostały podane w tablicy 7.

Tablica 7. Wymagania w stosunku do żywicznych środków gruntujących

Lp.	Właściwość	Jednostka	Wymagana wartość	Metoda badania wg
Wymagania identyfikacyjne w stosunku do obu składników: żywicy podstawowej i utwardzacza				
1	Analiza w podczerwieni	-	Badanie identyfikacyjne	PN-EN 1767:2002 [6]
2	Gęstość	g/cm <sup>3</sup>	$\rho \pm 5\% \rho^{1)}$	PN-87/C-89085.03 [10]
3	Lepkość <sup>3)</sup> - lepkość dynamiczna - lepkość dynamiczna - lepkość, czas wypływu	MPa s KU s	$\eta \pm 5\% \eta^{2)}$ $\eta \pm 5\% \eta^{2)}$ $\eta \pm 5\% \eta^{2)}$	PN-86/C-89085.06 [11] Procedura IBDiM nr TN-3/4/2000[25] PN-EN ISO 2431:1999 [9]
Wymagania w stosunku do zmieszanych składników: żywicy podstawowej i utwardzacza				
4	Czas zachowania właściwości roboczych w temp. 20°C	min	$\geq 20$	Procedura IBDiM nr PB/TWm-24/97 [26]
Wymagania w stosunku do utwardzonej powłoki gruntującej				
5	Przyczepność do podłoża betonowego <sup>4)</sup> - po utwardzeniu żywicy - po 150 cyklach zamrażania i odmrażania	MPa MPa	$\geq 1,5$ $\geq 1,2$	Procedura IBDiM nr PB/TM-1/6 [20]

1)  $\rho$  – gęstość określona przez producenta

2)  $\eta$  – lepkość określona przez producenta

3) należy wybrać jedną z metod pomiaru lepkości

4) dotyczy tylko żywic przeznaczonych do gruntowania podłoża betonowego

Świeżo ułożone warstwy żywicy należy posypać piaskiem kwarcowym o odpowiedniej granulacji, w ilości zalecanej przez producenta żywicy. Posypanie świeżej żywicy piaskiem ma za zadanie uszorstnienie powierzchni, do której będzie klejona izolacja. Piaski kwarcowe stosowane jako posypka powinny być idealnie suche. Zaleca się stosowanie piasków konfekcjonowanych, dostarczanych na budowę w szczelnych workach z folii lub piasków suszonych ogniowo. W przypadku jakichkolwiek wątpliwości co do wilgotności piasku, konieczne jest jego wyprażenie na budowie. Piasek stosowany jako posypka powinien mieć temperaturę otoczenia. Żywic nie należy posypywać gorącym piaskiem.

## 2.10 ZASYPKA

Zasypkę przepustów należy wykonać w zakresie wskazanym w dokumentacji projektowej.

Jako materiał służący do zasyпки przepustu należy stosować pospółki i żwiry, piaski grube i średnioziarniste o wskaźniku różnoziarnistości nie mniejszym od 5. Górną warstwę nasypu o grubości co najmniej 0,5m należy wykonać z gruntów niespoistych, niewysadzinowych i współczynnika filtracji  $k_{10} \geq 6 \times 10^{-5}$  m/s. Grunty nie mogą być zanieczyszczone gruntami organicznymi (zawartość części organicznych nie powinna przekraczać 2%).

Zasyпки wykopów na instalacje (np. rury kanalizacyjne w gruncie) do wysokości 30 cm powyżej wysokości przewodu lub jego obudowy należy zasypywać gruntem piaszczystym lub pospółką o ziarnach nie większych niż 20 mm.

## 3. SPRZĘT

### 3.1. OGÓLNE WARUNKI STOSOWANIA SPRZĘTU

Ogólne warunki stosowania sprzętu podano w ST DM-00.00.00 „Wymagania ogólne”.

### 3.2. SPRZĘT DO WYKONANIA ROBÓT

- a) Do wykonania wykopów i z ewentualnym umocnieniem należy stosować sprzęt wg [11]
- koparki jednoznaczyniowe kołowe, samochodowe lub gąsiennicowe,
  - koparko-spycharki,
  - koparko-ładowarki,
  - spycharki gąsiennicowe,
  - ładowarki,
  - równiarki samojezdne,
  - sprzęt do ręcznego wykonywania płytkich wykopów szerokoprzestrzennych,

Do wbijania ścianek szczelnych można stosować:

- systemy wciskające,

Wszystkie urządzenia do zagłębiania brusów powinny spełniać wymagania PN-EN 996:1998 [3].

- b) Do wykonania zasypek można stosować następujący sprzęt
- gładkie walce stalowe
  - walce ogumione
  - lekkie, średnie, ciężkie walce wibracyjne
  - ubijaki
  - lekkie, ciężkie płyty wibracyjne.

Dobór sprzętu zagęszczającego zależy od miejsca, rodzaju gruntu i grubości zagęszczanej warstwy.

- c) Do wykonania robót betonowych sprzęt wg ST dot. ścianek czołowych
- d) Do wykonania robót zbrojeniowych sprzęt wg ST dot. ścianek czołowych
- e) Do wykonania izolacji cienkiej bitumicznej można stosować:
- wałki malarskie lub szczotki dekarские
- f) Do układania izolacji grubej można stosować sprzęt
- palniki gazowe wielopłomieniowe
  - palniki gazowe jedno- lub dwupłomieniowe
  - butle z gazem
  - wałki malarskie lub szczotki dekarские
- g) Do wykonania przykrycia dylatacyjnego w płycie nadbetonu można stosować:
- ostry nóż o długim ostrzu, ostrzałka
  - przymiar prostokątny
  - kolba spawalnicza płaska 200W do PCV w zimie
  - kolba koniczna 50 W i język spawalniczy 125 W do robót szczególnych (np poprawki)
  - szczotka druciana
  - taśma do wzmacniania i sznur spawalniczy
- h) Do połączenia świeżego betonu z betonem prefabrykatów można stosować:
- sprzęt do hydropiaskowania powierzchni betonowej o ciśnieniu 100-150 Atm, lance wodne, sprężarka z filtrem przeciwolejuwym,
  - pojemniki i mieszarkę wolnoobrotową do przygotowania środka szepnego
  - sztywny pędzel, wałek lub urządzenie natryskowe do nakładania środka szepnego.

Do przycinania elementów betonowych można stosować specjalne narzędzia tnące (np. przycinarki, szlifierki z tarczą).

Do zagęszczania umocnienia należy stosować zagęszczarki wibracyjne (płytkowe) z wykładziną elastomerową, chroniącą prefabrykaty przed ścieraniem i wykruszaniem naroży.

- i) Do odwodnienia wykopu należy stosować igłofiltry wraz z kolektorem odprowadzającym i agregatem pompowym do zestawu igłofiltrów.

### **Odwodnienie igłofiltrami**

#### Montaż igłofiltrów

Igłofiltry mogą być :

- wplukiwane w grunt bezpośrednio bez wykonania osypki,
- wplukiwane w grunt bezpośrednio z wykonaniem osypki,
- montowane w rurze obsadowej z osypką.

Igłofiltry montowane w rurze obsadowej z osypką instalować należy w gruncie metodą wplukiwania za pomocą rur wplukujących połączonych z pompą do wplukiwania lub hydrantem. Najwygodniejszymi pompami do wplukiwania są pompy zanurzeniowe. Wplukiwanie należy wykonywać rurą wplukującą 133 mm, służącą do instalowania igłofiltrów z zastosowaniem osypki filtracyjnej. Igłofiltry instaluje się w wyznaczonych odstępach w uprzednio wyznaczonej linii, zwracając uwagę, aby wszystkie filtry określonego ciągu igłofiltrów (podłączonego do jednej pompy) znajdowały się na jednym poziomie.

Przy instalowaniu igłofiltrów należy wykonać następujące czynności:

- podłączyć rurę wplukującą z pompą do wplukiwania lub hydrantem przy pomocy węża wplukującego (uwaga!

- Na przedłużeniu węży wplukujących używać węży z PCW zbrojonego),
- postawić pionowo rurę wplukującą 15-20 cm nad miejscem posadowienia igłofiltru poprzez przytrzymanie jej na linie dźwigu,
  - włączyć pompę do wplukiwania lub odkręcić hydrant,
  - w momencie wypływu wody z rury wplukującej opuścić ją na grunt. Prawidłowy przebieg pogrążania rury wplukującej w grunt charakteryzuje się równomiernym wypływem wody wokół rury (powstaniem źródłiska). Przy zaniku źródłiska rurę należy podnieść do poziomu, przy którym ustabilizuje się wypływ wody wokół rury i dopiero z tą chwilą kontynuować wplukiwanie,
  - po wplukaniu rury wplukującej na wymaganą głębokość należy przerwać dopływ wody i przez chwilę trzymać rurę w tym położeniu, nie dopuszczając do jej dalszego zagłębienia,
  - odłączyć wąż wplukujący od rury wplukującej (jeżeli z rury wplukującej po odłączeniu węża wplukującego wypływa woda, należy rurę unosić powoli do góry, aż do momentu zlikwidowania wypływu,
  - wsypać do rury około pół wiadra osypki,
  - wprowadzić igłofiltr do rury na pełną głębokość, zwracając uwagę, aby nie uszkodzić siatki filtra,
  - wykonać dalszą obsypkę na zaprojektowaną wysokość,
  - przytrzymując (wciskając lekko w rurę) igłofiltr, wyciągnąć rurę wplukującą z gruntu.

Przytrzymanie rury wplukującej przeprowadza się za pomocą dźwigu (lina zaczepiona o specjalny uchwyt na rurze) lub ręcznie przy pomocy pętli wykonanych z lin konopnych lub pasków klinowych. Przy wyciąganiu rury obsadowej należy zwrócić uwagę, aby nie wyciągnąć igłofiltru z osypki.

W przypadku wplukiwania igłofiltrów w grunt bezpośrednio z wykonaniem osypki zamiast wplukania rury obsadowej i montowania w nich igłofiltrów wykonuje się wplukiwanie igłofiltrów. W przypadku wplukiwania igłofiltrów w grunt bezpośrednio bez wykonania osypki zamiast wplukania rury obsadowej i montowania w nich igłofiltrów wykonuje się wplukiwanie igłofiltrów oraz nie wykonuje się osypki (stosowane w gruntach o bardzo dobrej przepuszczalności). Podczas zagłębienia i wyciągania igłofiltrów należy zadbać aby zarówno materiały, sprzęt i urządzenia do wgłębego odwadniania podczas zagłębienia i wyciągania igłofiltrów nie wykraczały powyżej poziomu pionowej (projektowanej) skrajni drogi z uwagi na obecność linii energetycznych. Należy sprawdzić szczelność i pewność połączeń oraz zlikwidować ewentualne załamania przewodów doprowadzających wodę do rury obsadowej. Podczas montażu należy zachować szczególną ostrożność przy manipulowaniu dźwignią zaciskową złączy.

#### Układanie i montaż kolektora ssącego.

Kolektor ssący instalacji igłofiltrowej należy układać z niewielkim wzniosem w kierunku pompy lub poziomo w odległości około 0,5 m od linii wplukanych igłofiltrów, bezpośrednio na wyrównanym gruncie (powierzchni terenu lub ławce wykopu) lub na podpórkach drewnianych podkładanych w okolicy złącz odcinków. Odcinki kolektora ssącego należy układać końcówkami z kształtką zewnętrzną w kierunku agregatu. Wszystkie króćce kolektora służące do połączenia z igłofiltrami muszą być skierowane do góry. Montaż kolektora ssącego dokonuje się przez zestawienie końcówek, założenie haków i zamknięcie dźwigni. Dowolną zmianę kierunku ułożenia kolektora uzyskuje się przez zastosowanie łącznika elastycznego. Przedłużenie kolektora w miejscach, w których igłofiltry nie są wymagane można wykonać stosując rury przelotowe. Koniec kolektora zamyka się zaślepką.

#### Łączenie igłofiltrów z kolektorem

Zainstalowane w gruncie igłofiltry należy połączyć z kolektorem ssącym za pomocą gumowych uszczeltek. Uszczelki nałożyć na odległość 4-5 cm od końca igłofiltru po czym wprowadzić igłofiltr z pierścieniem uszczelniającym do króćca kolektora tak, aby pierścień uszczelniający wtoczył się w króciec. Igłofiltry z kolektorem ssącym należy łączyć w ten sposób, aby wysokość wszystkich łuków igłofiltrów nad kolektorem była jak najmniejsza i jednakowa. W przypadku igłofiltrów posadowionych płytko można to osiągnąć poprzez przesunięcie kolektora w stosunku do wplukanych igłofiltrów. Przy stosowaniu mniejszej ilości igłofiltrów niż ilość króćców na kolektorze wolne króćce należy zaślepić korkami gumowymi.



#### Łączenie instalacji igłofiltrowej z agregatem pompowym

Do połączenia zmontowanej instalacji igłofiltrowej z agregatem pompowym stosuje się łącznik elastyczny i króciec kołnierzowy.

#### Eksploatacja instalacji

Okres eksploatacji od momentu uruchomienia agregatu pompowego do czasu uzyskania założonej depresji powinien być prowadzony pod nadzorem specjalisty. W okresie tym sprawdza się głębokość posadowienia igłofiltrów, obsypkę, ilość igłofiltrów podłączonych do jednego agregatu i wprowadza ewentualne uzupełnienia lub zmiany. Dalsza eksploatacja i kontrola pracy instalacji igłofiltrowej może być prowadzona pod nadzorem przeszkolonych pracowników. Kontroli pracy instalacji należy dokonywać przy pomocy urządzeń kontrolno-pomiarowych takich jak: wakuometry, piezometry, wodomierze. Odwodnienie powinno być prowadzone bez przerw w pompowaniu wody. Wodę z wykopu należy odprowadzać na odległość większą od zasięgu leja depresji. Należy zabezpieczyć stateczność kolektora ssącego instalacji igłofiltrowej.

#### Demontaż instalacji

Przy demontażu instalacji igłofiltrowej po zakończeniu odwodnienia i wyłączeniu agregatu należy:

- odłączyć łącznik elastyczny od agregatu,
- odłączyć igłofiltry od kolektora przez ich wyciągnięcie z króćców,
- zdjąć uszczelki gumowe z igłofiltrów, wyjąć korki króćców i zabezpieczyć,
- zdemontować kolektor,
- wyciągnąć igłofiltry z gruntu,
- zdemontować wszystkie uszczelki gumowe ze złącz.

Wszystkie elementy instalacji igłofiltrowej należy po demontażu obmyć wodą i oczyścić. Podczas demontażu należy zachować szczególną ostrożność przy manipulowaniu dźwignią zaciskową złączy.

## **4. TRANSPORT**

### **4.1. WARUNKI OGÓLNE TRANSPORTU**

Ogólne warunki transportu podano w ST D-M-00.00.00 „Wymagania ogólne” [1] pkt 4.

### **4.2. TRANSPORT MATERIAŁÓW**

**4.2.1.** Transport gruntu i materiałów do zabezpieczenia wykopów wg uznania wykonawcy

**4.2.2.** Transport materiałów do wykonania ławy

Transport mieszanki betonowej powinien zapewnić niezmiennosc składu mieszanki oraz nie powinien powodować segregacji składników lub zanieczyszczenia mieszanki. Czas transportu od wytwórni do miejsca jej wbudowania powinien być uzależniony od właściwości mieszanki betonowej i temperatury otoczenia.

### **4.2.3. Transport i składowanie prefabrykatów:**

Składowanie elementów powinno odbywać się na wyrównanym, utwardzonym i odwodnionym podłożu. Poszczególne rodzaje elementów przepustów powinny być składane oddzielnie. Elementy należy układać na podkładach z zachowaniem prześwitu minimum 10 cm pomiędzy podłożem i elementem. Elementy mogą być składane w pozycji, w jakiej będą wbudowane w przepust i wtedy podkłady należy rozmieszczać w miejscach wskazanych w dokumentacji projektowej. Elementy przelotu przepustu zamknięte można składać wylotem do góry.

Transport powinien odbywać się w wagonach kolejowych, samochodach ciężarowych lub innych środkach transportowych, w liczbie sztuk nie przekraczającej dopuszczalnego obciążenia środka transportu. Układanie elementów w wagonach powinno odbywać się otworem do góry dla wszystkich elementów przelotowych. Rozmieszczenie elementów na środkach transportu powinno być symetryczne. Elementy należy układać na podkładach drewnianych o wymiarach przekroju co najmniej 10x5 cm z odstępami pomiędzy elementami umożliwiającymi rozładowanie. Podkłady powinny wystawać poza obręb elementu co najmniej 30 cm. Do transportu można przekazać elementy, w których beton osiągnął wytrzymałość co najmniej 0,75 R.

#### **4.2.4. Transport materiałów do wykonania przykrycia dylatacyjnego w płycie nadbetonu**

Taśmy dylatacyjne należy transportować w oryginalnych opakowaniach producenta. Dostarczoną taśmę należy bezzwłocznie ostrożnie rozładować sprawdzając kompletność i stan taśmy. Taśmy należy składować na podkładzie drewnianym lub innym twardym i równym, np. betonie. Taśmy należy okryć folią. Zdeformowane w czasie transportu lub składowania taśmy należy rozłożyć na równym podłożu - powinny powrócić do pierwotnego kształtu w temp. 20-25<sup>0</sup>C, ewentualnie można je podgrzać miejscowo gorącym powietrzem. W okresie zimowym taśmy powinny być składowane w magazynie.

Płyty korkowe należy przewozić i składować zgodnie z wymaganiami producenta.

#### **4.2.5. Transport środka szczepnego**

Środek szczepny powinien być transportowany w oryginalnych opakowaniach Producenta. Na każdym opakowaniu powinna być umieszczona etykieta zawierająca następujące dane:

- nazwę i adres producenta
- nazwę wyrobu
- masę netto
- datę produkcji i okres przydatności do stosowania
- warunki przechowywania
- ogólne zasady stosowania
- numer PN lub aprobaty technicznej.

Środek szczepny należy przechowywać w pomieszczenia zadaszonych, suchych, zabezpieczonych przed działaniem mrozu. Należy ściśle przestrzegać

**4.2.6.** Transport materiałów do wykonania robót betonowych – wg ST ścianki czołowe

**4.2.7.** Transport materiałów do wykonania robót zbrojeniowych - wg ST ścianki czołowe

**4.2.8.** Transport materiałów do wykonania izolacji cienkiej bitumicznej wg uznania wykonawcy

**4.2.9.** Transport materiałów do układania izolacji grubej wg uznania wykonawcy

## **5. WYKONANIE ROBÓT**

### **5.1. OGÓLNE WARUNKI WYKONYWANIA ROBÓT**

Ogólne warunki wykonywania robót podano w ST D-M-00.00.00 „Wymagania ogólne”

Wykonanie przepustów powinno być zgodne z odpowiednimi rysunkami zawartymi w Dokumentacji Projektowej.

### **5.2. ROBOTY PRZYGOTOWAWCZE**

Wykonawca zobowiązany jest do przygotowania Terenu Budowy w zakresie:

- odwodnienia robót i terenu budowy,
- regulacji cieków na odcinku posadowienia przepustu.

Zakres robót odwadniających należy dostosować do aktualnych warunków gruntowo – wodnych w trakcie wykonywania robót.

W trakcie robót Wykonawca jest zobowiązany do ciągłej kontroli warunków gruntowych i porównywania ich z dokumentacją projektową. Niezgodność właściwości gruntu wydobywanego z danymi zawartymi w dokumentacji projektowej powinna być odnotowana w Dzienniku Budowy.

W trakcie funkcjonowania odwodnienia należy za pomocą właściwych metod analizować wyniki pomiarów kontrolnych, umożliwiających ocenę wpływu odwodnienia na warunki geotechniczne, zachowanie się odwadnianego obiektu i jego otoczenia. W tym celu konieczny jest monitoring poziomu ZWG, ciśnienia wody w porach gruntu i w razie potrzeby także przemieszczeń gruntu.

W przypadku niezgodności warunków gruntowo-wodnych z dokumentacją projektową Inspektor nadzoru w uzgodnieniu z projektantem zdecydować o dalszym postępowaniu.

Sposób odwodnienia wykopów nie może powodować osłabienia lub zniszczenia naturalnej struktury gruntu.

Wykonawca musi zapewnić stabilne w czasie obniżenie ZWG lub ciśnienia porowego. Skutkiem obniżenia ZWG nie może być naruszenie stateczności skarp wykopów. Nie może też nastąpić nadmierne podnoszenie się dna wykopu lub jego przebicie na skutek nadwyżki ciśnienia wody.

W przypadku, gdy zachodzi potrzeba sprowadzenia do wykopu wód opadowych z terenu przylegającego do wykopu, w skarpię powinny być wykonane odpowiednio umocnione spływy (betonowe, z bruku), w miejscach z góry do tego przeznaczonych. W razie potrzeby dolne części skarp, narażone na niszczące działanie wody można wzmocniać płytami betonowymi prefabrykowanymi lub wykonać z betonu układanego bezpośrednio na zboczach skarp.

Niedopuszczalne jest pompowanie wody gruntowej bezpośrednio z dołów fundamentowych w gruntach sypkich drobnoziarnistych.

Niedopuszczalne jest naruszenie struktury mieszanki betonowej przez pompowanie wody bezpośrednio z wykopu podczas betonowania.

Urządzenia odprowadzające wodę należy kontrolować w trakcie robót.

### 5.3. WYKOPY

#### 5.3.1. Wymagania ogólne dla wykonania wykopów

- a) W przypadku natrafienia, w trakcie wykonywania robót ziemnych, na wykopaliska archeologiczne, roboty powinny być wstrzymane do czasu podjęcia przez Wojewódzkiego Konserwatora Zabytków odpowiednich decyzji.
- b) W przypadku natrafienia w czasie wykonywania wykopu, na głębokości posadowienia fundamentu, na grunt o nośności mniejszej od przewidzianej w dokumentacji projektowej oraz w razie natrafienia na kurzawkę, roboty ziemne należy przerwać i powiadomić Inspektora Nadzoru w celu ustalenia odpowiednich zabezpieczeń.
- c) Jeżeli na terenie robót ziemnych napotyka się na materiały niebezpieczne Wykonawca powinien natychmiast powiadomić o tym Inspektora nadzoru. Wykonawca powinien podjąć wszelkie środki w celu bezpiecznego przekazania i składowania takich materiałów po konsultacji z odpowiednimi służbami.
- d) Jeżeli na terenie robót ziemnych zostanie stwierdzone występowanie urządzeń podziemnych nie przewidzianych w dokumentacji projektowej (instalacje wodociągowe, kanalizacyjne, ciepłne, gazowe, elektryczne), wówczas roboty należy przerwać, powiadomić Inspektora Nadzoru, a dalsze prace prowadzić po uzgodnieniu trybu postępowania z instytucjami sprawującymi nadzór nad tymi urządzeniami.
- e) W przypadku natrafienia w trakcie robót ziemnych na materiały niebezpieczne należy bezzwłocznie powiadomić odpowiednie służby.
- f) Metoda wykonania wykopów powinna być dobrana w zależności od wielkości robót, głębokości wykopu, ukształtowania terenu, rodzaju gruntu oraz posiadanego sprzętu mechanicznego.
- g) Wykopy fundamentowe powinny być wykonywane w takim okresie, żeby po ich zakończeniu można było przystąpić natychmiast do wykonywania przewidzianych w nich robót i szybko zlikwidować wykopy przez ich zasypanie.
- h) Skarpy wykopów powinny być zabezpieczone przed niszcącym działaniem wód opadowych
- i) Wykopy o głębokości powyżej 4,0 m należy wykonywać stopniami (piętami) z tym, że z każdego stopnia powinien być urządzony wjazd dla środków transportowych oraz przewidziane odprowadzenie wody uniemożliwiające jej spływanie na stopnie położone niżej. Przy ręcznym odspajaniu gruntu zaleca się wykonanie stopni o wysokości nie większej niż 1,5 m.
- j) Zapewnienie bezpieczeństwa konstrukcji znajdujących się na, przyległym do robót ziemnych, terenie należy do obowiązków Wykonawcy.
- k) Zaleca się wykonywanie wykopów szerokoprzestrzennych ręcznie do głębokości nie większej niż 2,0 m a koparką do 4,0 m. Jeżeli w dokumentacji projektowej nie podano inaczej, minimalne bezpieczne nachylenie skarp wykopów o głębokości do 4,0 m powinno wynosić:
  - w gruntach niespoistych oraz w gruntach spoistych w stanie plastycznym 1:1,5
  - w mieszaninie frakcji piaskowej z ilową i pyłową o  $I_p \leq 10\%$  oraz w rumoszach zwietrzelinowych zawierających powyżej 2% frakcji ilowej 1 :1,25
  - w ilach i mieszaninach frakcji ilowej z piaskową i pyłową, zawierających powyżej 10% frakcji ilowej w stanie co najmniej twardoplastycznym 1:0,5
- l) Nachylenie skarp wykopu o głębokości większej niż 4,0 m należy przyjmować na podstawie obliczeń stateczności skarpy
- m) Na pasie terenu przylegającym do górnej krawędzi wykopu, na szerokości równej trzykrotnej głębokości wykopu spadek powinien być taki, aby umożliwił odpływ wody od krawędzi wykopu

- n) Należy zwracać uwagę, aby nie naruszyć warstw gruntu poniżej projektowanego poziomu. W tym celu wykopy należy wykonywać do głębokości mniejszej niż projektowana co najmniej o 20 cm, a w wykopach wykonywanych mechanicznie o 30 do 60 cm (w zależności od rodzaju gruntu). Pozostawiona warstwa powinna być usunięta ręcznie bezpośrednio przed wykonaniem fundamentów lub innych robót.

W przypadku przegłębienia wykopu w stosunku do poziomu przewidzianego w dokumentacji projektowej, dopuszcza się wyrównanie poziomu posadowienia przez pogrubienie korka betonowego na koszt Wykonawcy.

### **5.3.2. Wykonanie wykopów w gruntach spoistych**

Wykopy należy chronić przed dopływem wody opadowej. Nie można pozwalać na gromadzenie się wody w wykopie. Dlatego należy odpompowywać lub odprowadzać wodę grawitacyjnie, również w czasie przerw w robotach i zwiększać nasilenie pompowania w okresie deszczów.

W gruntach spoistych niezależnie od sposobu wykonywania robót ziemnych zaleca się pozostawić nienaruszoną warstwę grubości 40 do 50 cm i usunąć ją możliwie na krótko przed przystąpieniem do wykonywania fundamentu.

Bezpośrednio po usunięciu ostatniej warstwy gruntu należy ułożyć beton wyrównawczy w celu zabezpieczenia podłoża przed namakaniem wodą..

### **5.3.3. Wymiary wykopów fundamentowych**

Wymiary wykopów fundamentowych powinny być dostosowane do wymiarów fundamentów budowli w planie, sposobu wykonywania wykopów, rodzaju gruntu, oraz konieczności i możliwości zabezpieczenia zboczy wykopów, poziomu wody gruntowej. W przypadku, gdy nie zachodzi możliwość wykonania bezpośredniego pochylenia skarp wykopu, należy uwzględnić w szerokości dna wykopu dodatkowo wymiary konstrukcji zabezpieczającej oraz swobodną przestrzeń na pracę ludzi.

### **5.3.4 Zabezpieczenie ścian wykopów**

Zabezpieczenie skarp powinno być dostosowane do właściwości fizycznych gruntów występujących w danej skarpie oraz do warunków miejscowych, jakie mogą wystąpić w miejscu znajdowania się skarpy.

Ściany wykopów należy tak kształtować lub umacniać, aby nie nastąpiło obsunięcie się gruntu, przy czym należy uwzględnić wszystkie oddziaływania i wpływy, które mogłyby naruszyć stateczność gruntu. Stateczność powinna być zachowana przez cały okres planowanych robót.

Zabezpieczenie ścian wykopu należy wykonać zgodnie z dokumentacją projektową i projektem roboczym zabezpieczenia ścian wykopów.

#### **5.3.4.1. Zabezpieczenie wykopu ściankami szczelnymi**

Wykonanie zabezpieczenia ściankami szczelnymi powinno być wykonane zgodnie z PN-EN 12063:2001 Wykonawstwo specjalnych robót geotechnicznych. Ścianki szczelne i SST M.11.07.01 "Ścianka szczelna stalowa".

#### **5.3.4.2. Zabezpieczenie ścian wykopów przez rozparcie**

Jeżeli Wykonawca zdecyduje o wykonaniu umocnienia ścian wykopu przez rozparcie, to należy wykonać wg następujących zasad:

- a) górne krawędzie bali przyściennych powinny wystawać ponad teren na wysokość 10÷15 cm,
- b) rozpory muszą mieć trwałe zabezpieczenia przed opadnięciem w dół,
- c) krawędzie wykopu należy zabezpieczyć szczelnie balami lub płytami żelbetowymi w przypadku przewidywanego ruchu pojazdów przy wykopie,
- d) w wykopie rozpartym o głębokości większej od 1 m należy wykonać dogodne wyjście awaryjne w odległościach nie większych niż 30 m.

Stan konstrukcji podporowych i rozporowych należy sprawdzać okresowo, a obowiązkowo niezwłocznie po wystąpieniu niekorzystnych czynników takich jak duże opady atmosferyczne, mróz a zauważone usterki usuwać przed przystąpieniem do robót w wykopie.

Rozbiórka zabezpieczeń ścian wykopu powinna być prowadzona w miarę wykonywania zasyпки. Pozostawienie obudowy dopuszczalne jest tylko w przypadkach technicznej niemożliwości jej usunięcia lub gdy wydobywanie elementów obudowy zagraża bezpieczeństwu pracy albo stwarza możliwości uszkodzenia konstrukcji wykonanego obiektu.

#### **5.4. ŁAWY FUNDAMENTOWE**

Fundament należy tak ukształtować, aby po zakończeniu osiadań niweleta dna przepustu była linią prostą pokrywającą się z niweletą cieku lub przejścia wewnątrz przepustu. Aby to uzyskać należy stosować wzniesienie konstrukcyjne fundamentu, którego wielkość w zależności od cech podłoża, należy odczytać z wykresów zamieszczonych w Katalogu Prefabrykatów. Ławy fundamentowe należy wykonać z betonu C16/20.

#### **5.5. WYKONANIE KORPUSU PRZEPUSTU Z ELEMENTÓW PREFABRYKOWANYCH**

Elementy prefabrykowane przepustu powinny być ustawiane na przygotowanym podłożu (ławie) zgodnie z dokumentacją projektową, na 2 cm warstwie zaprawy cementowo-piaskowej o właściwościach wg pkt. 2.8. Prefabrykaty należy ustawiać z przerwą o szerokości zależnej od światła prefabrykatu, tj. o szerokości 1.0 cm dla światła Bc < 200 cm, 1.5 cm dla światła 200 cm < Bc < 300 cm i 2.0 cm dla światła Bc > 300 cm.

Należy zwrócić szczególną uwagę na osiowość ustawienia prefabrykatów. Przerwę między prefabrykatami należy uszczelnić wg pkt. 5.6.

Prefabrykaty będą zespolone z betonem ścianek czołowych oraz z płytą zespalającą za pomocą łączników zabetonowanych w prefabrykacie zgodnie z dokumentacją projektową, w Wytwórni.

Przed połączeniem prefabrykatów z betonem wlotu/wylotu oraz płytą zespalającą należy powierzchnię prefabrykatu odpowiednio przygotować - wg pkt. 5.6.

#### **5.6. WYKONANIE PRZYKRYCIA SZCZELINY DYLATACYJNEJ MIĘDZY PREFABRYKATAMI I W PŁYTCIE NADBETONU**

Przed ułożeniem materiału wypełniającego szczelinę między prefabrykatami należy powierzchnie betonu dokładnie oczyścić (szczotkami lub sprężonym, odolionym powietrzem). Następnie należy umieścić w szczelinie wkładkę uszczelniającą. Nie należy układać wkładek w temperaturze niższej niż -5°C. Wkładki powinny być czyste i suche. Podczas układania wkładki należy przestrzegać zaleceń Producenta. Jeżeli Producent wkładek uszczelniających tak wymaga, wkładkę należy ułożyć, gdy ustawiony jest jeden z prefabrykatów, przyciskając lub przyklejając wkładkę do jego powierzchni, a następnie docisnąć do niej drugi prefabrykat.

Płyty korkowe należy przycinać do żądanych rozmiarów przy użyciu ręcznej piły lub noża. Należy przymocować je do powierzchni betonowej za pomocą firmowych łączników lub kleju. Przed przymocowaniem, należy sprawdzić czy powierzchnia betonu jest czysta, sucha i pozbawiona pyłów, w celu zapewnienia dobrej przyczepności płyty.

Taśmy dylatacyjne należy mocować zgodnie z zaleceniami Producenta. Jeżeli Producent nie zaleca inaczej należy przestrzegać podanych poniżej zasad.

Wymagania ogólne układania taśm:

- a) Taśmy należy układać symetrycznie w stosunku do osi szczeliny dylatacyjnej, taśmy powinny być mocowane w sposób uniemożliwiający zmiany ich położenia w trakcie betonowania
- b) Nie należy stosować elementów mocujących i podporowych mogących spowodować penetrację wody
- c) Należy unikać bezpośredniego kontaktu taśm ze zbrojeniem
- d) Taśmy zewnętrzne powinny przylegać ściśle do podłoża
- e) Do betonowania taśm można przystąpić po upewnieniu się, że są one wolne od zanieczyszczeń, resztek starego betonu i, że nie są uszkodzone
- f) W trakcie układania pierwszej warstwy betonu szczególną uwagę należy zwrócić, aby pod taśmami nie tworzyły się pustki powietrzne

Taśmy powinno się montować (spawać) w czasie suchej i ciepłej pogody. Montowane taśmy powinny być suche. Taśmy należy montować przed ułożeniem zbrojenia, względnie można je montować do deskowania. Mocując taśmy do deskowania należy zwrócić uwagę, aby przy późniejszym rozdeskowywaniu taśmy nie uległy uszkodzeniu czy poluzowaniu.

Jeżeli betonowanie następuje etapami, fragmenty taśm dylatacyjnych nie zabetonowane w poprzednim etapie powinny zostać ułożone na betonie podkładowym i do kolejnego betonowania powinny zostać przysypane

piaskiem, co będzie je chronić przed zabrudzeniem i uszkodzeniami. Przed następnym etapem betonowania piasek należy usunąć.

Taśmy powinny być mocowane w sposób trwały za pomocą firmowych klamer mocujących lub gwoździ (do deskowania), wykorzystując obrzeża kotwiące i wypusty kotwiące ukształtowane w taśmach.. Gwoździe na skrajnych wypustach należy odginać pod kątem, żeby nie uszkodzić skrajnego zebra taśmy.

Przed betonowaniem należy sprawdzić czy:

- taśma jest we właściwym położeniu i jest trwale zamocowana
- czy zbrojenie nie uszkadza taśmy
- czy taśma jest czysta, wolna od olejów i tłuszczu, resztek betonu z poprzedniej fazy betonowania itp
- czy nie ma zanieczyszczeń między wypustami kotwiącymi taśm
- czy taśma jest dobrze zamocowana do deskowania
- przy wibrowaniu betonu należy unikać kontaktu taśmy i jej zamocowania z buławą

Zgrzewanie taśm PCV:

- Taśmę należy przyciąć dokładnie równo, pod kątem prostym
- Taśmy należy spawać czołowo. Spawanie należy rozpocząć od kanału elastycznego. Po każdym pojedynczym pociągnięciu kolbą spawalniczą należy oczyścić szczotką drucianą (usuwać szlak materiałową). W zimie taśmy należy ogrzać. Rozgrzaną kolbę należy chronić przed wiatrem i zimnem np. skrzynką kontaktową. W złych warunkach atmosferycznych należy ustawiać namiot foliowy, gdyż wilgoć utrudnia jednorodne topienie materiału (pęcherze pary).
- Dla mechanicznego wzmocnienia stosuje się taśmę spawalniczą
- Połączenia czołowe zaleca się wykonywać aparatem spawalniczym dostarczanym przez Producenta taśm

Przy rozdeskowywaniu konstrukcji należy zwrócić uwagę na następujące elementy:

- taśma nie powinna ulec poluzowaniu, przy taśmach zewnętrznych należy wydłużyć termin rozdeskowywania, szczególnie wysokie niebezpieczeństwo poluzowania taśmy występuje przy mocowaniu taśmy do deskowania
- zauważone rysy lub inne uszkodzenia należy natychmiast oznaczyć
- uszkodzenia należy bezzwłocznie naprawić
- w przypadku dłuższej przerwy między etapami betonowania fragmenty taśmy do zabetonowania w następnym etapie powinny być chronione przed przypadkowym uszkodzeniem (np deskowaniem ochronnym lub konstrukcją ochronną), uwzględniając możliwość późniejszego odsłonięcia taśmy.

Czołowe złącza taśm dylatacyjnych z PCV w tym samym przekroju mogą być wykonywane na budowie. Taśmę ucina się prostopadle do osi podłużnej. Końce taśm umieszcza się w specjalnym przyrządzie obróbkowym w odpowiedniej pozycji. Podgrzane ostrze noża spawalniczego jest wprowadzane między końce taśmy, które są stopione. Ostrze usuwa się, a końcówki taśmy są dociśnięte, przez co uzyskuje się całkowite zespolenie. Taśmy należy mocować w specjalnych, firmowych deskowaniach tak, aby nie nastąpiła deformacja taśmy pod wpływem ciężaru układanego betonu. W celu uniknięcia deformacji taśmy należy przymocować ją drutem wiązałkowym do zbrojenia ściany, wykorzystując specjalne otwory w taśmie. Taśm uszczelniających nie wolno dziurawić, przybijać gwoździami do deskowań (poza przeznaczonymi do tego celu otworami), nie wolno też prowadzić robót spawalniczych, ani używać otwartego ognia w pobliżu montowanych taśm uszczelniających. Należy zwracać szczególną uwagę na właściwe zagęszczanie betonu w trakcie betonowania w celu uniknięcia późniejszych raków i pustek.

## **5.7. POŁĄCZENIE BETONU PREFABRYKATU ZE ŚWIEŻYM BETONEM**

### **5.7.1. Przygotowanie podłoża i środka szepnego**

Górną powierzchnię prefabrykatów do połączenia z betonem zespalającym oraz czołowe powierzchnie prefabrykatów skrajnych do połączenia z betonem wlotu i wylotu należy odpowiednio przygotować.

Przygotowanie podłoża pod zastosowanie środka szepnego obejmuje:

- usunięcie pozostałości powłok ochronnych i pielęgnacyjnych oraz powierzchniowych zanieczyszczeń, szkodliwych substancji mogących mieć wpływ na połączenie nakładanego materiału z betonem lub na korozję stali zbrojeniowej,
- usunięcie mleczka cementowego i słabo związanych warstw betonu,
- usunięcie - odkucie otuliny betonowej skorodowanych prętów,
- oczyszczenie odsłoniętych prętów zbrojeniowych (w tym łączników do zespolenia ze świeżym betonem zakotwionych w prefabrykacie) do stopnia czystości Sa 2 wg PN-ISO 8501-1:1996[35]

Właściwe przygotowane podłoże powinno charakteryzować się średnią wytrzymałością na odrywanie powyżej 1,5 MPa wg PN-EN 1542:2000 [36], i wartością minimalną 1,0 MPa.

Czyszczenie podłoża należy wykonać przez piaskowanie lub śrutowanie.

Następnie należy przygotować środek szepny zgodnie z zaleceniami Producenta. Przygotowanie środka polega na wymieszaniu w odpowiednich proporcjach suchego składnika i wody. Odpowiednią ilość wody należy wlać do mieszarki wolnoobrotowej (max 500 obr/min) i stopniowo dodawać suchy składnik, dokładnie mieszając aż do uzyskania jednorodnej masy o konsystencji śmietany, (co najmniej 3 minuty).

### **5.7.2. Wykonanie zabezpieczenia antykorozyjnego zbrojenia zespalającego**

Oczyszczone pręty zbrojeniowe należy pokryć przy pomocy średniej twardości szczotki, pędzla lub rozpylacza środkiem antykorozyjnym o grubości warstwy zalecanej przez Producenta. Należy przestrzegać czasu, jaki powinien upłynąć między układaniem kolejnych warstw oraz między nałożeniem środka i rozpoczęcia układania betonu.

### **5.7.3. Nakładanie warstwy szepnej**

Należy przestrzegać warunków podanych przez Producenta w karcie technicznej. Zwykle wymagane jest przed nałożeniem środka zwilżenie podłoża czystą wodą aż do nasycenia. Warstwę szepną wykonuje się poprzez nałożenie materiału szczotką, pędzlem lub natryskiem. Warstwa szepna musi zostać dobrze wtarta w podłoże w celu osiągnięcia dobrego związania z podłożem. Świeży beton zwykle nakłada się na wilgotną warstwę szepną metodą „mokre na mokre”.

## **5.8. WYKONANIE ELEMENTÓW MONOLITYCZNYCH**

Elementy monolityczne tj. płyty zespalające należy wykonać zgodnie ze Specyfikacją Techniczną dotyczącą wykonania ścianek czołowych przepustów D.03.01.01.61.

## **5.9. IZOLACJA PRZEPUSTU**

Na powierzchni nadbetonu w przepustach skrzynkowych należy ułożyć izolację grubą wywijając ją na pionowe powierzchnie prefabrykatu na długość określoną w dokumentacji projektowej nie mniej niż 25 cm. Pozostałe powierzchnie betonowe samego przepustu oraz wlotów i wylotów i płyt przejściowych, stykające się z gruntem należy pokryć izolacją cienką.

Styki pomiędzy prefabrykatami na ścianach bocznych przepustu rurowego i skrzynkowego należy przykryć pasami z dwóch warstw izolacji grubej szerokości ok. 30 cm.

### **5.9.1 Izolacja cienka**

#### **5.9.1.1 Ogólne warunki prowadzenia robót izolacyjnych**

Przy wykonywaniu prac izolacyjnych należy bezwzględnie przestrzegać zaleceń producenta materiału dotyczących wymaganych warunków atmosferycznych: temperatury i wilgotności powietrza. Jeżeli producent materiałów nie podaje inaczej, to prace izolacyjne należy wykonywać przy dobrej pogodzie, niedopuszczalne jest prowadzenie robót w czasie silnego wiatru, podczas opadów śniegu, deszczu i mżawki, bezpośrednio po opadach oraz przed spodziewanymi opadami, a także w czasie, gdy wilgotność względna powietrza jest większa niż 85%.

Roboty można prowadzić, gdy temperatura powietrza oraz podłoża jest wyższa od +5°C i niższa od +35°C. W pobliżu wykonywanych robót nie mogą być składane żadne materiały sypkie i pyłące.

Przed nałożeniem pierwszej warstwy izolacji cienkiej (warstwy gruntującej), Wykonawca powinien sprawdzić czy wilgotność podłoża gruntowego jest zgodna z wymaganiami producenta. Jeśli producent nie określa innych wymagań wilgotność podłoża na głębokości 20 mm nie powinna być wyższa niż 4%. Jeśli powyższy warunek nie jest spełniony, Wykonawca przed rozpoczęciem robót powinien zastosować system osuszania podłoża betonowego zaakceptowany przez Inspektora Nadzoru.

Mas izolacyjnych stosowanych na zimno nie wolno podgrzewać na otwartym ogniu. W okresie chłódów materiały te doprowadza się do temperatury roboczej 18°C przez ogrzewanie beczek w gorącej wodzie lub w ogrzanych pomieszczeniach (cieplakach). Dostarczone na budowę gotowe preparaty nie mogą być rozcieńczane rozpuszczalnikami ani mieszane z innymi materiałami izolacyjnymi.

W trakcie wykonywania robót należy ściśle przestrzegać przepisów bezpieczeństwa, ponieważ materiały stosowane do wykonania izolacji są łatwopalne. Należy unikać otwartego ognia w promieniu 20 metrów od miejsca pracy lub składowania materiałów.

#### **5.9.1.2 Gruntowanie podłoża**

Przed przystąpieniem do robót izolacyjnych należy obniżyć poziom wody gruntowej do co najmniej 30 cm poniżej układanej warstwy izolacji i zapewnić utrzymanie tego poziomu w czasie trwania robót. W przypadku konieczności zagruntowania wilgotnej powierzchni należy użyć roztworów depresyjnych szybko rozpuszczających np. asfaltowej emulsji kationowej spełniającej wymagania PN-B-24003:1997[4]. Jest to jednak przypadek szczególny, wymagający pisemnej zgody Inspektora Nadzoru.

W pierwszej kolejności należy zagruntować powierzchnię przy narożach wklęsłych i wypukłych. Do gruntowania powierzchni betonowej asfaltowym środkiem gruntującym można przystąpić, gdy beton jest w wieku co najmniej 14 dni, ale zaleca się 28 dni. Gruntowanie podłoża wykonuje się przez jednokrotne pomalowanie powierzchni roztworem asfaltowym w ilości zalecanej przez producenta (zwykle jest to od 0,3 do 0,45 kg/m<sup>2</sup>). Zużycie materiału jest zależne od rodzaju roztworu asfaltowego oraz od chłonności podłoża. Gruntowanie wykonuje się za pomocą wałków malarskich lub szczotek dekarских. Czas schnięcia roztworu asfaltowego jest zależny od rodzaju stosowanych rozpuszczalników oraz od warunków pogodowych (temperatury otoczenia podczas wykonywania robót i wiatru). Optymalny czas schnięcia roztworu asfaltowego powinien wynosić od 30 min do 4 godz., ale nie powinien przekraczać 6 godz. Gdy gruntowana powierzchnia pozostaje lepka przez dłuższy czas może zostać zapylna.

Prawidłowo zagruntowana powierzchnia po wyschnięciu roztworu asfaltowego powinna mieć jednolitą barwę czarną lub ciemnobrązową, bez smug i przebarwień. Przebarwienia powstają w miejscach, gdzie ułożono zbyt cienką warstwę roztworu asfaltowego lub gdzie podłoże było zatłuszczone i roztwór asfaltowy z niego spłynął. Gruntowanie roztworem asfaltowym należy wykonywać jednokrotnie, a ułożona warstwa roztworu asfaltowego nie powinna być zbyt gruba. Należy zużyć tylko tyle środka gruntującego, ile beton zdoła całkowicie wchłonąć tak, aby na powierzchni nie pozostała powłoka z warstewki asfaltu. W przypadku dwukrotnego gruntowania lub ułożenia bardzo grubej warstwy roztworu asfaltowego, na powierzchni roztworu utworzy się błonka, pod którą pozostaną resztki rozpuszczalnika, które w sposób istotny osłabią przyczepność kolejnych warstw izolacji do podłoża.

#### **5.9.1.3 Układanie kolejnych warstw izolacji cienkiej**

Przed ułożeniem następných warstw izolacji zagruntowana powierzchnia powinna być całkowicie sucha. Można to sprawdzić przez dotknięcie zagruntowanej powierzchni suchą, czystą dłońią (nie zatłuszczoną lub zakurzoną), gdy dłoń nie przykleja się i pozostaje czysta oznacza to, że roztwór gruntujący jest już dostatecznie suchy.

Zagruntowaną powierzchnię należy powlec roztworem asfaltowym dwukrotnie. Zużycie materiału wynosi około 0,8 do 1,0 kg/m<sup>2</sup> dla jednej warstwy.

### **5.9.2 Izolacja gruba**

Izolację układa się na odpowiednio wytrzymałym mechanicznie, suchym, czystym, równym i gładkim podłożu. Jeżeli producent w kartach technicznych nie podaje inaczej, to izolację można układać na betonie po co najmniej 14 dniach od jego ułożenia, gdy dojrzewanie betonu następowało w temperaturze co najmniej 15°C.

W przypadku, gdy dojrzewanie betonu następowało w temperaturze niższej, okres oczekiwania przed rozpoczęciem robót izolacyjnych należy odpowiednio wydłużyć.

Przygotowane podłoże powinno spełniać wymagania:

- wytrzymałość gwarantowana na ściskanie powinna być nie mniejsza niż wynikająca z przyjętej klasy betonu,
  - wytrzymałość betonu na rozciąganie badana metodą „pull-off” powinna wynosić co najmniej 2,0 MPa.
- Sprawdzenie wytrzymałości podłoża na odrywanie wykonywane metodą „pull-off” przy średnicy krążka próbnego



Ø 50 mm powinno być przeprowadzone wg zasady: 1 oznaczenie na 25 m<sup>2</sup> izolowanej powierzchni i min. 5 oznaczeń wg PN-92/B-01814 [13],

- podłoże powinno być suche: beton w stanie powietrzno-suchym, bez widocznych śladów wilgoci i spowodowanych wilgocią zaciemień; przy pomiarze wilgotności wilgotnościomierzem elektronicznym za podłoże suche należy przyjąć beton o wilgotności mniejszej od 4%; pomiarów wilgotności płyty należy dokonywać przyrządem wycechowanym do pomiaru wilgotności materiałów o porowatości nie przekraczającej 10%,

- podłoże powinno być czyste: powierzchnia betonu wolna od luźnych frakcji pyłów, plam oleju, smarów i innych zanieczyszczeń; ocenę czystości podłoża wykonuje się wizualnie,

- podłoże powinno być gładkie: za podłoże gładkie uznaje się powierzchnie nie wykazujące lokalnych nierówności:

- podłoże powinno być równe: szczeliny pomiędzy powierzchnią podłoża, a łątą o długości 4 m ułożoną na betonie nie powinny przekraczać 5 mm,

### 5.9.2.1 Gruntowanie

Gruntowanie należy zawsze wykonywać zgodnie z instrukcją producenta środka gruntującego oraz tylko jednym rodzajem środka gruntującego. Podłoże zagruntowanego żywicznym środkiem gruntującym nie należy ponownie gruntować asfaltowym środkiem gruntującym i na odwrót. Ułożenie dwóch środków gruntujących: asfaltowego i żywicznego jednego na drugim jest poważnym błędem, który całkowicie zniszczy przyczepność izolacji do podłoża.

Należy unikać chodzenia po świeżo zagruntowanym podłożu. Wykonaną warstwę gruntującą należy chronić przed zabrudzeniem, wpływem czynników atmosferycznych. Wykonanie izolacji powinno nastąpić po utwardzeniu się powłoki z materiału gruntującego (w danej temperaturze zgodnie z zaleceniami producenta), najszybciej jak to możliwe.

Do gruntowania nowej płyty betonowej asfaltowym środkiem gruntującym można przystąpić, gdy beton jest w wieku co najmniej 14 dni. Gruntowanie podłoża wykonuje się przez jednokrotne pomalowanie powierzchni roztworem asfaltowym w ilości zalecanej przez producenta (zwykle jest to od 0,2 do 0,4 kg/m<sup>2</sup>). Zużycie materiału jest zależne od rodzaju roztworu asfaltowego oraz od chłonności podłoża. Gruntowanie wykonuje się za pomocą wałków malarskich lub szczotek dekarских. Czas schnięcia roztworu asfaltowego jest zależny od rodzaju stosowanych rozpuszczalników oraz od warunków pogodowych (temperatury otoczenia podczas wykonywania robót i wiatru).

Prawidłowo zagruntowana powierzchnia po wyschnięciu roztworu asfaltowego powinna mieć jednolitą barwę czarną lub ciemnobrązową, bez smug i przebarwień. Przebarwienia powstają w miejscach, gdzie ułożono zbyt cienką warstwę roztworu asfaltowego lub gdzie podłoże było zatłuszczone i roztwór asfaltowy z niego spłynął. W dotyku zagruntowana powierzchnia powinna być sucha, tzn. nie kleić się do skóry ręki oraz nie zostawiać żadnych śladów na skórze.

Gruntowanie roztworem asfaltowym należy wykonywać jednokrotnie, a ułożona warstwa roztworu asfaltowego nie powinna być zbyt gruba. W przypadku dwukrotnego gruntowania lub ułożenia bardzo grubej warstwy roztworu asfaltowego, na powierzchni roztworu utworzy się błonka, pod którą pozostaną resztki rozpuszczalnika, które w sposób istotny osłabiają przyczepność papy do podłoża.

Do przyklejenia papy zgrzewalnej można przystąpić dopiero po całkowitym wyschnięciu środka gruntującego.

### 5.9.2.2 Układanie izolacji z pap zgrzewalnych

Izolację z papy zgrzewalnej wykonuje się przez przyklejenie warstwy papy na zagruntowanym podłożu. Podłoże może być zagruntowane asfaltowym lub żywicznym środkiem gruntującym. Do przyklejania papy można przystąpić po całkowitym wyschnięciu asfaltowego środka gruntującego lub po utwardzeniu żywicznego środka gruntującego. Przyklejanie papy rozpoczyna się od zamontowania rolki papy w uchwytach palnika. Podczas klejenia powierzchnię arkusza papy podgrzewa się palnikiem gazowym do roztopienia asfaltu na spodniej stronie arkusza. Podczas pracy palnik przesuwają się, a rolka papy jest rozwijana i doklejana do podłoża. Do klejenia arkuszy należy stosować palniki gazowe, które umożliwiają nadtopienie papy jednocześnie na całej szerokości arkusza. Bardzo ważnym czynnikiem, decydującym o jakości wykonywanej izolacji jest dostarczenie odpowiedniej ilości energii cieplnej podczas nadtopiania arkusza. Roztopieniu powinna ulec cała warstwa asfaltu znajdująca się pod osnową. Asfalt ten powinien spływać z rolki na podłoże tworząc przed rolką warstwę płynnego asfaltu o szerokości około 8 do 10 cm. Rozwijana z rolki papa powinna „topić” się w roztopionym asfalcie i jednocześnie wyciskać nadmiar roztopionego asfaltu tak, aby przez cały czas przed rozwijaną rolką papy utrzymywała się warstewka płynnego asfaltu o podanej wyżej szerokości. Płynny asfalt powinien wypływać także na boki rolki na szerokości około 2 do 6 cm.

Gdy przyklejany arkusz się kończy, jego krawędź należy podtrzymać metalową „laską”, nadtopić od spodu małym jednopłomieniowym palnikiem i dopiero wtedy położyć na podłożu.

Poszczególne arkusze papy łączy się ze sobą na zakład:

- poprzeczny (równoległe do długości arkusza papy) o szerokości 8 cm,
- podłużny (równoległe do szerokości arkusza papy) o szerokości 15 cm.

Styki podłużne sąsiadujących arkuszy należy przesunąć względem siebie o co najmniej 50 cm. Nie wolno dopuścić, aby w jednym miejscu nachodziły na siebie 4 arkusze papy. Gdy zachodzi konieczność przyklejenia w jednym miejscu 4 arkuszy, należy zawczasu wyciąć i usunąć naroże najniżej położonego arkusza papy.

## **5.10 Zasyпка przepustu**

### **5.10.1. Ułożenie zasypek**

Zасыpywanie wykopów powinno być przeprowadzone bezpośrednio po wykonaniu w nich i odbiorze projektowanych robót. Grunt zasypowy powinien spełniać wymagania podane w pkt. 2.

### **5.10.2 Zagęszczenie gruntu zasypowego**

Grunt należy zagęszczać niezwłocznie po wbudowaniu.

Każda warstwa gruntu nasypowego powinna być zagęszczana mechanicznie. Kolejną warstwę gruntu można układać po stwierdzeniu uzyskania wymaganych parametrów już ułożonej warstwy. Należy zwrócić uwagę, aby podczas zagęszczania nie uszkodzić izolacji.

Grubość zagęszczanych warstw winna wynosić:

- a) przy zagęszczaniu lekkimi walcami - max. 0,2 m,
- b) przy zagęszczaniu walcami wibracyjnymi, wibratorami lub ubijakami mechanicznymi - max. 0,4 m,
- c) przy ubijaniu ciężkimi tarczami - od 0,5 m do 1,0 m w zależności od ich masy i wysokości spadania, przy czym grubość ubijanej warstwy nie powinna być większa od średnicy tarczy.

W okolicach urządzeń lub warstw odwadniających oraz instalacji grunt powinien być zagęszczany ręcznie do wysokości około 30 cm powyżej urządzenia lub warstwy odwadniającej, w taki sposób aby nie uszkodzić systemu odwadniającego.

Zagęszczanie gruntu powinno odbywać się przy jednoczesnej, stałej kontroli laboratoryjnej.

Wskaźnik zagęszczenia powinien wynosić co najmniej:

- 1,03 wg Proctora dla górnej warstwy nasypu do głębokości 1,20 m
- 1,0 wg Proctora dla warstwy poniżej 1,20 m
- 0,97 wg Proctora dla stożków nasypu

Wilgotność technologiczna gruntu w czasie jego zagęszczania powinna być dostosowana do metody zagęszczania, rodzaju gruntu i rodzaju stosowanego sprzętu. Decydującym kryterium jest możliwość uzyskania wymaganego zagęszczenia gruntu. W przypadku zagęszczania walcami statycznymi wilgotność powinna być zbliżona do optymalnej (z tolerancją  $\pm 2\%$ ), w przypadku użycia sprzętu wibracyjnego zalecana jest wilgotność mniejsza od optymalnej, ustalona na podstawie wstępnych prób na poletku doświadczalnym. Jeżeli wilgotność gruntu przeznaczonego do zagęszczania jest większa od wilgotności optymalnej o wartość większą od odchyleń podanych w pkt.6., to grunt należy przesuszyć w sposób naturalny lub ulepszyć przez zastosowanie dodatku spoiw. Jeżeli zachodzi taka potrzeba, to zaleca się zwiększenie wilgotności gruntu przez zraszanie wodą.

Przy zagęszczaniu gruntów nasypowych, dla uzyskania równomiernego wskaźnika należy:

- rozścielać grunt warstwami poziomymi o równej grubości, sposobem ręcznym lub lekkim sprzętem mechanicznym,
- warstwę nasypanego gruntu zagęszczać na całej szerokości, przy jednakowej liczbie przejazdów sprzętu zagęszczającego,
- prowadzić zagęszczenie od krawędzi ku środkowi nasypu.

Obiekty obsypywane obustronnie powinny być obsypywane i zagęszczane równomiernie z obu stron. Trudnodostępne miejsca przestrzeni mogą być wypełnione gruntem stabilizowanym cementem. Niedopuszczalne jest ich wypełnienie upłynnionym gruntem niespoistym.

## **6. KONTROLA JAKOŚCI ROBÓT**

### **6.1. OGÓLNE ZASADY KONTROLI JAKOŚCI ROBÓT**

Ogólne zasady kontroli jakości robót podano w ST D-M-00.00.00 „Wymagania ogólne” [1]

### **6.2. KONTROLA WYKONANIA ROBÓT**

#### **6.2.1. Kontrola wykonania wykopów**

### 6.2.1.1 Badania przed przystąpieniem do robót

Przed rozpoczęciem robót Wykonawca jest zobowiązany do porównania faktycznego poziomu terenu z rzędnymi przyjętymi w dokumentacji projektowej.

Przed przystąpieniem do robót Wykonawca również powinien uzyskać wymagane dokumenty, dopuszczające do obrotu i powszechnego stosowania materiały do zabezpieczeń ścian wykopów (certyfikaty zgodności, deklaracje zgodności, aprobaty techniczne, ew. badania materiałów wykonane przez dostawców itp.), potwierdzające zgodność materiałów z wymaganiami projektu roboczego umocnienia dostarczonego przez Wykonawcę.

### 6.2.1.2 Badania w trakcie i po wykonaniu robót

W trakcie robót Wykonawca powinien kontrolować na bieżąco:

- a) zgodność warunków gruntowo-wodnych z dokumentacją projektową, przez wykonanie szczegółowych badań geologiczno-gruntowych wg norm PN- B-06050:1999], PN-B-04452:2002 i PN-88/B-04481
- b) zgodność wykonywanych robót z dokumentacją projektową; dopuszczalne odchyłki od ustaleń dokumentacji projektowej wynoszą:
  - dla rzędnych dna wykopu pod ławy fundamentowe:  $\pm 2$  cm
  - dla wymiarów w planie wykopu o szerokości dna  $>1,5$  m:  $\pm 15$  cm
  - dla wymiarów w planie wykopu o szerokości dna  $<1,5$  m:  $\pm 5$  cm
- c) funkcjonowanie systemu odwodnienia
- d) sprawdzenie umocnienia wykopu

### 6.2.2. Kontrola wykonania ławy fundamentowej

Kontrola wykonania ławy z betonu C16/20 polega na sprawdzeniu deklaracji zgodności producenta mieszanki betonowej.

Dopuszczalne odchyłki dla ław fundamentowych wynoszą:

- różnice wymiarów ławy fundamentowej w planie  $\pm 5$  cm
- różnice rzędnych wierzchu ławy  $\pm 2$  cm

### 6.2.3. Kontrola części przelotowej

Kontrolę prefabrykatów należy przeprowadzić na podstawie atestów producenta na zgodność z wymaganiami Dokumentacji Projektowej. Odchyłki wymiarów i dopuszczalne wady powinny się mieścić w zakresie tolerancji podanych w pkt. 2.3. niniejszej ST.

Kontrola ułożenia przepustu

- odchyłka prostoliniowości mierzona łąką o długości 3 m nie powinna przekraczać 1 cm
- rzędne dna przepustu mierzone co 2 m nie powinny różnić się od projektowanych o więcej niż 1 cm
- przepusty powinny być ustawiane osiowo – należy sprawdzić wzajemną osiowość ustawienia każdej pary sąsiadujących przepustów

### 6.2.4. Kontrola przykryć dylatacyjnych między prefabrykatami i w płycie nadbetonu

- a) Materiały na podstawie aprobat technicznych i atestów producenta, potwierdzających spełnienie cech wymaganych niniejszą ST.

Wymiary taśm powinny być zgodne z podanymi przez producenta, z uwzględnieniem tolerancji. Dopuszczalne jest, że wystąpią pewne deformacje powstałe na skutek wpływów temperatury i długotrwałego składowania lub transportu ze względu na specyficzne właściwości materiałów termoplastycznych. Korekta i przywrócenie wymiarów powinno nastąpić poprzez ogrzanie taśm do temp. 60 - 80°C.

- b) Wymiary i kształt szczeliny dylatacyjnej na zgodność z dokumentacją projektową: odchylenie szczeliny od pionu nie powinno przekraczać 1%, szerokość szczeliny nie powinna różnić się od projektowanej o więcej niż 0,5 cm.
- c) Stan szczeliny dylatacyjnej przed ułożeniem materiałów wypełniających - powinna być czysta, sucha, pozbawiona pyłów prawidłowość zamocowania taśmy dylatacyjnej przed betonowaniem
- oczyszczenie powierzchni szczeliny dylatacyjnej

- ułożenie materiału wypełniającego przed betonowaniem drugiego elementu
- d) Stan taśm przed zamontowaniem - powinny być nieuszkodzone, suche i czyste
- e) Zamocowanie taśm przed betonowaniem - taśmy powinny być zamocowane w sposób trwały, zbrojenie nie powinno dotykać do taśmy, taśmy powinny być czyste, wolne od olejów i tłuszczu, resztek betonu z poprzedniej fazy betonowania dokładność wykonania złączy spawanych - przez oględziny zewnętrzne
- f) Sprawdzenie ułożenia taśm po rozdeskowaniu konstrukcji - taśmy nie powinny ulec poluzowaniu wszelkie ewentualne uszkodzenia taśm powinny zostać naprawione

#### **6.2.5. Kontrola przygotowania powierzchni prefabrykatów do połączenia ze świeżym betonem**

Należy skontrolować stan zbrojenia kotwiącego przed nałożeniem środka antykorozyjnego - powinno być oczyszczone do stopnia czystości Sa 2 wg PN-ISO 8501-1:1996 [35].

Podłoże betonowe należy skontrolować przed nałożeniem warstwy szpempnej- powinno być czyste, pozbawione wszystkich luźnych elementów. Właściwe przygotowane podłoże powinno charakteryzować się średnią wytrzymałością na odrywanie powyżej 1,5 MPa wg PN-EN 1542:2000[39], i wartością minimalną 1,0 MPa.

Nawilżona powierzchnia przed nakładaniem świeżego betonu nie powinna posiadać błonki wodnej (powierzchnia błyszcząca), lecz być matowa.

#### **6.2.6. Kontrola wykonania elementów monolitycznych**

Kontrola wykonania robót betonowych w elementach monolitycznych wg ST dot. ścianek czołowych [2].

Kontrola robót zbrojarskich w elementach monolitycznych - wg [2]

#### **6.2.7. Kontrola wykonania izolacji**

##### **6.2.7.1 Kontrola wykonania izolacji cienkiej:**

Kontrola wykonania robót obejmuje:

- sprawdzenie przygotowania podłoża,
- kontrolę wykonania warstwy gruntującej

po zagruntowaniu podłoża stan powłoki gruntującej należy ocenić wizualnie: przy stosowaniu asfaltowych środków gruntujących: prawidłowo zagruntowana powierzchnia powinna być czarna lub ciemnobrązowa i matowa. Po dotknięciu ręką nie powinna brudzić skóry. Kontrola grubości układanej powłoki gruntującej powinna być wykonywana na bieżąco przez sprawdzenie ilości zużytych materiałów, ilości dozowanych składników, czasu aplikacji. Z ułożenia środka gruntującego należy sporządzić protokół.

- kontrolę wykonania izolacji właściwej,

powinna być zgodna z karta techniczną materiału, wygląd zaizolowanej powierzchni - warstwa izolacji powinna stanowić jednolitą, czystą powłokę, o jednolitej barwie, bez pęcherzy, złuszczeń i innych wad, powłoka powinna ściśle przylegać do zagruntowanego podłoża.

- kontrolę warunków atmosferycznych w trakcie trwania robót

w trakcie trwania robót należy na bieżąco sprawdzać warunki atmosferyczne i porównywać je z wymaganiami producenta podanymi w kartach technicznych materiałów. Z warunków atmosferycznych należy sporządzić protokół.

##### **6.2.7.2 Kontrola wykonania izolacji grubej**

Przed przystąpieniem do robót Wykonawca powinien:

- uzyskać wymagane dokumenty, dopuszczające wyroby budowlane do obrotu i powszechnego stosowania (certyfikaty zgodności, deklaracje zgodności, aprobaty techniczne, ew. badania materiałów wykonane przez dostawców itp.),
- przedstawić karty techniczne stosowanych materiałów,

Przed zastosowaniem materiałów Wykonawca zobowiązany jest sprawdzić:

- nr produktu,
- stan opakowań materiału,
- warunki przechowywania materiału,
- datę produkcji i datę przydatności do stosowania.

Dodatkowo po otwarciu pojemnika ze środkiem gruntującym Wykonawca powinien ocenić jego wygląd.

Kontrola wykonania robót obejmuje:

- sprawdzenie przygotowania podłoża,
- kontrolę wykonania warstwy gruntującej,

Po zagruntowaniu podłoża stan powłoki gruntującej należy ocenić wizualnie:

przy stosowaniu asfaltowych środków gruntujących: prawidłowo zagruntowana powierzchnia powinna być czarna lub ciemnobrązowa i matowa. Po dotknięciu ręką nie powinna brudzić skóry, przy zastosowaniu żywicznych środków gruntujących: prawidłowo zagruntowana powierzchnia powinna być sucha i lekko błyszcząca. Po dotknięciu ręką nie powinna brudzić skóry. Posypka piaskowa powinna być mocno przyklejona do żywicy i częściowo w nią wtopiona.

Kontrola grubości układanej powłoki gruntującej powinna być wykonywana na bieżąco przez sprawdzenie ilości zużytych materiałów, ilości dozowanych składników, czasu mieszania, czasu aplikacji (dotyczy żywicznych środków gruntujących). Z ułożenia środka gruntującego należy sporządzić protokół.

- kontrolę wykonania izolacji właściwej.
  - równość układania arkuszy i szerokość zakładów,
  - wygląd zewnętrzny układanej izolacji – ocena wizualna: prawidłowo wykonana izolacja z papy zgrzewalnej powinna mieć jednolity wygląd i jednolitą barwę. Niedopuszczalne są przebarwienia, niedoklejenia, pęcherze, pęknięcia, fałdy i inne uszkodzenia,
  - prawidłowość sklejania krawędzi arkuszy – ocena wizualna: spod przyklejanego arkusza powinny być wypływy -masy asfaltowej na szerokości około 2 do 6 cm,
  - stan przyklejenia izolacji do podłoża – ocena metodą opukiwania: metoda polega na delikatnym opukiwaniu powierzchni izolacji i poszukiwaniu miejsc, które dają głuchy dźwięk. W tych miejscach jest pusta przestrzeń pod izolacją, czyli izolacja jest niedoklejona do podłoża,
  - przyczepność izolacji do podłoża.

Można stosować jedną z dwóch metod oceny przyczepności izolacji do podłoża:

- metoda odrywania paska: polega na oderwaniu paska izolacji o szerokości 5 cm i długości 15 cm od podłoża i -ocenie stanu powierzchni zerwania. Papa powinna być zerwana w materiale (masie asfaltowej) poniżej osnowy. Powierzchnia zerwania nie powinna brudzić skóry. Na powierzchni zerwania nie powinno być drobnych pęcherzy,
- metoda „pull-off”: polega na odrywaniu metalowych krążków o średnicy zewnętrznej 50 mm, naklejonych na izolacji za pomocą kleju, przy zastosowaniu specjalnego aparatu i zmierzeniu siły zrywającej. Przed naklejeniem krążka izolację należy naciąć specjalną koronką o średnicy rdzenia równej średnicy krążka. Nacięcie należy wykonać przez całą grubość izolacji. Na każdym polu należy nakleić po 5 krążków, oderwać je aparatem „pull-off” i obliczyć średnią arytmetyczną z pomiaru. Pomiaru należy wykonywać przy temperaturze otoczenia nie wyższej niż +22°C, w cieniu. Średnia wartość przyczepności do podłoża nie powinna być mniejsza od wartości wymaganej, podanej w tablicy 8.

**Tablica 8. Minimalne wartości przyczepności izolacji z papy zgrzewalnej do podłoża w różnych temperaturach otoczenia**

Lp.	Temperatura otoczenia, °C	Minimalna przyczepność izolacji do podłoża, MPa
1	6 – 10	0,7
2	10 – 14	0,6
3	14 – 18	0,5
4	18 – 22	0,4
5	22 – 26	0,3

Minimalna ilość punktów pomiarowych określono na 5 miejsc wybranych losowo.

Wady wykonanej izolacji i ich naprawa

Jeżeli w czasie oceny ułożenia zostaną stwierdzone uszkodzenia izolacji, to powinny one zostać naprawione.

Do najczęściej spotykanych wad izolacji należą:

- niedoklejenie arkuszy na krawędziach,
- pęcherze pod izolacją,
- uszkodzenia mechaniczne.

Jeżeli niedoklejenie arkuszy papy ogranicza się do zbyt małych wypływów asfaltu spod arkusza papy, naprawa powinna polegać na nadtopieniu styków arkuszy papy palnikiem od góry. Po lekkim wystygnięciu papy krawędź arkusza należy docisnąć do podłoża. Pęcherze nie mogą być pozostawione w izolacji. Prawidłowa naprawa pęcherza polega na wycięciu prostokątnego kawałka izolacji wokół pęcherza i usunięciu go w całości. Papę należy odcinać od podłoża ostrym narzędziem. Jeżeli pod papą była woda, to podłoże należy wysuszyć. Podłoże, w miejscu po usuniętej izolacji, należy rozgrzać palnikiem do roztopienia pozostałego na podłożu asfaltu z papy oraz środka gruntującego. Na rozgrzane podłoże należy nakleić łatę z nowego materiału, sięgającą po 8 cm w każdym kierunku poza krawędź wycięcia. Uszkodzenia mechaniczne powstają na skutek przecięcia izolacji ostrymi przedmiotami. Naprawę uszkodzeń mechanicznych wykonuje się podobnie jak w przypadku pęcherzy. Z

podłoża należy usuwać jedynie oderwane fragmenty izolacji, a miejsce uszkodzenia należy przed przyklejeniem łąty nadtopić od góry palnikiem.

## **6.2.8. Kontrola zasypki**

### **6.2.8.1 Kontrola wykopu przed wykonaniem zasypki**

Przed przystąpieniem do zasypywania wykopów należy sprawdzić ich stan (czy są oczyszczone ze śmieci, torfów, gytii, namulów, wody).

### **6.2.8.2 Badanie gruntu do wykonania zasypek**

Należy sprawdzić rodzaj i stan gruntu przeznaczonego do zasypywania wykopów. Badania przydatności gruntów powinny być wykonane na próbkach pobranych z każdej partii pochodzącej z nowego źródła, jednak nie rzadziej niż 3 razy na obiekt.

Grunt powinien odpowiadać wymaganiom punktu 2 niniejszej ST:

- skład granulometryczny i wskaźnik różnoziarnistości należy sprawdzać wg PN-88/B-04481[4]:
  - grunty do zasypywania wykopów fundamentowych filarów nie powinny zawierać frakcji większych niż 100 mm
  - wskaźnik różnoziarnistości gruntów do zasypywania wykopów fundamentowych przyczółków powinien być wyższy niż 5
- zawartość części organicznych należy sprawdzać metodą chemiczną (I.W. Tiurina) przez utlenienie za pomocą dwuchromianu potasu:
  - zawartość części organicznych w gruncie do zasypek nie powinna przekraczać 2%
- współczynnik filtracji dopuszcza się ustalać na podstawie uziarnienia gruntu oraz jego porowatości (zaleca się korzystanie z danych empirycznych albo obliczanie ze wzorów Slichtera lub Bayera), a w przypadkach wątpliwych metodami laboratoryjnymi wg Instrukcji ITB nr 339, 1996 „Badanie szczelności izolacji mineralnych składowisk odpadów”[5]

### **6.2.8.3 Badanie stanu zagęszczenia wykonania zasypek**

- Badanie wskaźnika zagęszczenia, wg pkt 1.4.1. należy wykonywać co najmniej 3 razy na 500 m<sup>3</sup> objętości zasypki, lecz nie rzadziej niż 3 razy dla każdej strony wykonywanego przepustu:
  - wskaźnik zagęszczenia gruntu powinien wynosić  $I_s \geq 1.03, 1.0$

Jeżeli badania kontrolne wykażą, że zagęszczenie warstwy nie jest wystarczające, to Wykonawca powinien spulchnić warstwę, doprowadzić grunt do wilgotności optymalnej i powtórnie zagęścić. Jeżeli powtórne zagęszczenie nie spowoduje uzyskania wymaganego wskaźnika zagęszczenia. Wykonawca powinien usunąć warstwę i wbudować nowy materiał, o ile Inspektor Nadzoru nie zezwoli na ponowienie próby prawidłowego zagęszczenia warstwy.

Wyniki kontroli zagęszczenia robót Wykonawca powinien wpisywać do dokumentów laboratoryjnych. Prawidłowość zagęszczenia konkretnej warstwy nasypu lub podłoża pod nasypem powinna być potwierdzona przez Inspektora Nadzoru wpisem w dzienniku budowy.

- Wilgotność optymalną należy oznaczać na podstawie próby normalnej metodą I wg PN-88/B-04481[4].
  - Odchylenia od wilgotności optymalnej w trakcie zagęszczania zasypki nie powinny przekraczać  $\pm 2\%$ .

## **7. OBMIAR ROBÓT**

### **7.1. OGÓLNE ZASADY OBMIARU ROBÓT**

Ogólne zasady obmiaru robót podano w ST D-M-00.00.00 „Wymagania ogólne” [1], pkt 7.

### **7.2. JEDNOSTKA OBMIAROWA**

Jednostką obmiarową wykonania żelbetowych przepustów prefabrykowanych jest m (metr):

## **8. ODBIÓR ROBÓT**

### **8.1. OGÓLNE ZASADY ODBIORU ROBÓT**

Ogólne zasady odbioru robót podano w ST D-M.00.00.00 "Wymagania ogólne"

Roboty objęte niniejszą Specyfikacją podlegają odbiorowi robót zanikających i ulegających zakryciu, który jest dokonywany na podstawie wyników pomiarów, badań i oceny wizualnej.

Jeżeli wszystkie badania przewidziane w pkt. 6 dały wynik pozytywny, wykonane roboty należy uznać za wykonane zgodnie z wymaganiami ST. Jeżeli choć jedno badanie dało wynik ujemny wykonane roboty należy uznać za niezgodne z wymaganiami. W tym wypadku Wykonawca jest zobowiązany doprowadzić roboty do zgodności z ST i przedstawić je do ponownego odbioru.

## **9. PODSTAWA PŁATNOŚCI**

### **9.1. OGÓLNE USTALENIA DOTYCZĄCE PODSTAWY PŁATNOŚCI**

Ogólne ustalenia dotyczące podstawy płatności podano w ST DM-00.00.00 „Wymagania ogólne”

### **9.2. CENA JEDNOSTKI OBMIAROWEJ**

- a) Cena jednostki obmiarowej wykonania przepustu skrzynkowego o wymiarach wewnętrznych 120x60 cm obejmuje:
- oznakowanie robót,
  - prace pomiarowe i roboty przygotowawcze,
  - wykonanie wykopu zgodnie z wymaganiami dokumentacji projektowej,
  - wykonanie zabezpieczenia ścian wykopu (ścianki szczelne, obudowy wykopów)
  - wykonanie odwodnia robót i wykopu wraz z monitoringiem
  - wykonanie ławy fundamentowej z betonu C16/20,
  - montaż konstrukcji przepustu z elementów skrzynkowych o określonych wymiarach,
  - wykonanie połączeń między prefabrykatami,
  - wykonanie żelbetowej płyty zespalającej,
  - wykonanie izolacji cienkiej na powierzchniach stykających się z gruntem,
  - wykonanie izolacji grubej i warstwy ochronnej izolacji,
  - wykonanie zasyпки z zagęszczeniem warstwami,
  - przeprowadzenie pomiarów i badań wymaganych w niniejszej specyfikacji technicznej,
  - usunięcie materiałów oraz odpadów stanowiących własność Wykonawcy poza teren pasa drogowego
  - uporządkowanie miejsca robót.
  - zakup, dostarczenie i składowanie materiałów i wszystkich pozostałych środków produkcji,

## **10. PRZEPISY ZWIĄZANE**

### **10.1. SPECYFIKACJE TECHNICZNE**

1. D-M-00.00.00. Wymagania ogólne
2. D.03.01.01 Ścianki czołowe

### **10.2. NORMY**

4. PN-EN 197-1:2002 Cement. Część 1: Skład, wymagania i kryteria zgodności dotyczące cementu powszechnego użytku.
5. PN-EN 1008:2004 Woda do zarobowa do betonów
6. PN-B-11111 Kruszywa mineralne. Kruszywa naturalne do nawierzchni drogowych. Żwir i mieszanka.
7. PN-B-11112:1996 Kruszywo mineralne. Kruszywo łamane do nawierzchni drogowych
8. PN-85/S-10030 Obiekty mostowe. Obciążenia.
9. PN-ISO 868:1998 Tworzywa sztuczne i ebonit. Oznaczanie twardości metoda Shore'a.
10. PN-EN ISO 527-1:1998 Tworzywa sztuczne. Oznaczanie właściwości mechanicznych przy statycznym rozciąganiu. Zasady ogólne.

- 11 PN-ISO 34-1:1998 Guma i kauczuk termoplastyczny, Oznaczanie wytrzymałości na rozdzieranie. Próbki do badań prostokątne, kątowe i łukowe.
- 12 PN-ISO 188:2000 Guma i kauczuk termoplastyczny. Badanie przyspieszonego starzenia i odporności na działanie ciepła.
- 13 PN-90/B-14501 Zaprawy budowlane zwykłe
14. PN-79/B-06711 Kruszywa mineralne. Piaski do zapraw budowlanych
15. BN-76/8952-31 Kamień naturalny do robót regulacyjnych
- 16 PN-B-11113:1996 Kruszywa mineralne. Kruszywa naturalne do nawierzchni drogowych. Piasek.
- 17 PN-EN 206-1 Beton. Część 1: Wymagania, właściwości, produkcja i zgodność.
- 18 BN-80/6775-03/01 Prefabrykaty budowlane z betonu. Elementy nawierzchni dróg, ulic, parkingów i torowisk tramwajowych Wspólne wymagania i badania.
- 19 PN-81/B-03020 Grunty budowlane. Posadowienie bezpośrednie budowli. Obliczenia statyczne i projektowanie.
- 20 PN-ISO 8501-1:1996 Przygotowanie podłoży stalowych przed nakładaniem farb i podobnych produktów. Wzrokowa ocena czystości powierzchni. Stopnie skorodowania i stopnie przygotowania niezabezpieczonych podłoży stalowych oraz podłoży stalowych po całkowitym usunięciu wcześniej nałożonych powłok.
- 21 PN-EN 1542:2000 Wyroby i systemy do ochrony i napraw konstrukcji betonowych. Metody badań. Oznaczanie narastania wytrzymałości na rozciąganie polimerów.
- 22 PN-S-96012:1997 Drogi samochodowe. Podbudowa i ulepszone podłoże z gruntu stabilizowanego cementem.
- 23 DIN 7865-1 Elastomet-Fugenbänder zur Abdichtung von Fugen in Beton; Form and Maßeşmy do uszczelniania przerw dylatacyjnych w betonie; Kształt i wymiary)
24. PN-EN 1542:2000 Wyroby i system do ochrony i napraw konstrukcji betonowych. Metody badań. Pomiar przyczepności przez odrywanie.
- 25 PN-B-10021 Prefabrykaty budowlane z betonu. Metody pomiaru cech geometrycznych.
- 26 BN-80/6775-03/03 Prefabrykaty budowlane z betonu. Elementy nawierzchni dróg, ulic, parkingów i torowisk tramwajowych. Płyty chodnikowe
- 27 PN-EN 10142+A1:1997 Stal niskowęglowa. Taşmy i blachy ocynkowane ogniowo w sposób ciągły do obróbki plastycznej na zimno. Warunki techniczne dostawy.
- 28 PN-EN 10002-1+AC1:1998 Metale. Próba rozciągania. Część 1: Metoda badania w temperaturze otoczenia.
- 29 PN-B-24620:1998 Lepiki, masy i roztwory asfaltowe stosowane na zimno
- 30 PN-92/B-01814 Antykorozyjne zabezpieczenia w budownictwie. Konstrukcje betonowe i żelbetowe. Metoda badań przyczepności powłok ochronnych
- PN-B-24003:1997 Asfaltowa emulsja kationowa

#### **Inne przepisy**

31. „Przepusty drogowe. Przepusty drogowe z elementów prefabrykowanych”, Transprojekt - Warszawa, Warszawa 2007
32. Procedura IBDiM PB-TM-X1 Badanie przyczepność zaprawy do napraw betonu metodą „pull-off”
33. Procedura IBDiM-TWm-18/97 Badanie przyczepności do zbrojenia zapraw modyfikowanych





## SZCZEGÓŁOWA SPECYFIKACJA TECHNICZNA

### D-03.01.01.61

## WYKONANIE ŚCIANEK CZOŁOWYCH PRZEPUSTÓW

-BUDOWA PRZEPUSTU 120x60cm NA ULICY BRZOSKWINIOWEJ W KM 0+807,70

### 1. WSTĘP

#### 1.1. Przedmiot Szczegółowej Specyfikacji Technicznej

Przedmiotem niniejszej Szczegółowej Specyfikacji Technicznej (SST) są wymagania dotyczące wykonania i odbioru robót związanych z wykonaniem ścianek czołowych przepustu 120x60cm w ramach budowy ulic: Brzozkwiniowej na odcinku od ulicy Dojlidy Górne do ulicy Miłowej i ulicy Miłowej na odcinku od ulicy Brzozkwiniowej do ulicy Stoczni Gdańskiej wraz z budową ronda na skrzyżowaniu ulicy Miłowej z ulicą Stoczni Gdańskiej i ulicą Wodną w Białymstoku w zakresie budowy: jezdni, zjazdów, chodników, sieci wodociągowej wraz z hydrantami, linii teletechnicznej, kanalizacji deszczowej wraz z przykanalikami i wpustami ulicznymi, rozbiórki trzech przepustów drogowych i budową dwóch przepustów drogowych, rozbiórki i budowy sieci energetycznej kablowej SN oraz kablowej i napowietrznej NN.

#### 1.2. Zakres stosowania SST

Specyfikacja jest stosowana jako dokument przetargowy i kontraktowy przy zleceniu i realizacji robót wymienionych w punkcie 1.1.

#### 1.3. Zakres robót objętych ST

Ustalenia zawarte w niniejszej specyfikacji dotyczą zasad prowadzenia robót związanych z wykonaniem i odbiorem ścianek czołowych przepustów z betonu monolitycznego klasy C25/30 (B30) w deskowaniu i obejmują:

- wykonanie i rozbiórkę deskowań
- przygotowanie i montaż zbrojenia
- betonowanie elementu
- oczyszczenie, zagruntowanie i zaizolowanie powierzchni betonowej stykającej się z gruntem

W ramach niniejszej SST należy wykonać stosownie do dokumentacji technicznej wszystkie roboty ujęte w przedmiarze robót.

#### 1.4. Określenia podstawowe

**1.4.1. Beton konstrukcyjny** – beton w monolitycznych elementach obiektu mostowego o wytrzymałości nie mniejszej niż wytrzymałość betonu klasy C20/25 (B 25).

**1.4.2. Beton zwykły** - beton o gęstości powyżej 1,8 kg/dm<sup>3</sup> wykonany z cementu, wody, kruszywa mineralnego o frakcjach piaskowych i grubszych oraz ewentualnych dodatków mineralnych i domieszek chemicznych.

**1.4.3. Mieszanka betonowa** - mieszanina wszystkich składników przed związaniem betonu.

**1.4.4. Klasa betonu** - określenie jakości i typu betonu wyrażone symbolem Cxx/yy, gdzie:

xx - wytrzymałość charakterystyczna w MPa przy ściskaniu próbki walcowej o średnicy 15 cm i wysokości 30 cm

yy - wytrzymałość charakterystyczna w MPa przy ściskaniu próbki sześcienniej o wymiarach boków 15×15×15 cm  
Przykładowa wybrana klasa betonu C16/20, zbliżona do dawnej klasy B20.

**1.4.5. Nasiąkliwość betonu** - stosunek masy wody, którą zdolny jest wchłoniąć beton do jego masy w stanie suchym.

**1.4.6. Stopień mrozoodporności** - symbol literowo-liczbowy (np. F50) klasyfikujący beton pod względem jego odporności na działanie mrozu; liczba po literze F oznacza wymaganą liczbę cykli zamrażania i odmrażania próbek betonowych.

**1.4.7. Stopień wodoszczelności** – symbol literowo-liczbowy (np. W4) klasyfikujący beton pod względem przepuszczalności wody; liczba po literze W oznacza dziesięciokrotną zwiększoną wartość ciśnienia wody w MPa, działającego na próbki betonowe.

**1.4.8. Partia betonu** – ilość betonu o tych samych wymaganiach, podlegająca oddzielnej ocenie, wyprodukowana w okresie umownym – nie dłuższym niż 1 miesiąc – z takich samych składników, w ten sam sposób i w tych samych warunkach.

**1.4.9. Pręty stalowe wiotkie** – pręty stalowe o przekroju kołowym gładkie lub żebrowane o średnicy do 40 mm.

**1.4.10. Partia wyrobu** – wiązka drutów tego samego gatunku o jednakowej średnicy nominalnej, pochodząca z jednego wytopu.

**1.4.II.** Pozostałe określenia podstawowe są zgodne z obowiązującymi, odpowiednimi polskimi normami i z definicjami podanymi w ST DM.00.00.00 „Wymagania ogólne”

### **1.5. Ogólne wymagania dotyczące robót**

Ogólne wymagania dotyczące robót podano w ST DM.00.00.00 „Wymagania ogólne”

Dla betonu konstrukcyjnego stosowanego w drogowych obiektach inżynierskich powinny być spełnione wymagania podane w Rozporządzeniu Ministra Transportu i Gospodarki Morskiej z dnia 30 maja 2000 r. w sprawie warunków technicznych, jakim powinny odpowiadać drogowe obiekty inżynierskie i ich usytuowanie”, zwanym dalej Rozporządzeniem

## **2. MATERIAŁY**

### **2.1. Ogólne wymagania dotyczące materiałów**

Ogólne wymagania dotyczące materiałów, ich pozyskiwania i składowania, podano w ST DM.00.00.00 „Wymagania ogólne”

#### **2.2.1. Zgodność materiałów z dokumentacją projektową**

Materiały do wykonania robót powinny być zgodne z ustaleniami dokumentacji projektowej i ST.

### **2.3 Stal zbrojeniowa**

Do wykonania zbrojenia betonu w elementach obiektu inżynierskiego stosowane następujące materiały:

- stal do zbrojenia betonu,
- drut montażowy,
- łączniki do montażu prętów zbrojeniowych,
- podkładki dystansowe,
- elektrody do spawania prętów zbrojeniowych.

Do zbrojenia betonu należy stosować stal klasy A-IIIN (gatunku BSt500S) o następujących parametrach:

- |   |                              |
|---|------------------------------|
| – średnica pręta w mm                           | 8 ÷ 32,                      |
| – granica plastyczności $R_e$ (min) w MPa       | 500,                         |
| – wytrzymałość na rozciąganie $R_m$ (min) w MPa | 550,                         |
| – wytrzymałość charakterystyczna w MPa          | 490,                         |
| – wytrzymałość obliczeniowa w MPa               | 375.                         |
| – wydłużenie (min) $A_5$ w %                    | 10,                          |
| – zginanie do kąta $60^\circ$                   | brak pęknięć i rys w złączu. |

Pręty stalowe do zbrojenia betonu winny być zgodne z wymaganiami PN-91/S-10042 [2], PN-89/H-84023.06 [3], PN-82/H-93215 [4].

W technologicznej próbie zginania powierzchnia próbek nie powinna wykazywać pęknięć, naderwań i rozwarstwień.

Stal zbrojeniowa dostarczana na budowę powinna mieć certyfikat zgodności z ww. Polskimi Normami.

W przypadku stosowania stali niezgodnej z PN musi ona posiadać aprobatę techniczną, potwierdzającą możliwość zastosowania prętów do zbrojenia betonu w obiektach mostowych oraz deklarację zgodności.

Nowe gatunki stali mogą być stosowane pod warunkiem uzyskania aprobaty technicznej wydanej przez upoważnioną jednostkę naukowo-badawczą (np. IBDiM), na podstawie wyników badań wykonanych zgodnie z wymaganiami odpowiednich norm.

Zastosowanie stali innych gatunków lub średnic, niż określono w dokumentacji projektowej, wymaga zgody Inspektora Nadzoru oraz projektanta.

#### **2.3.1. Zaświadczenie o jakości**

##### **2.3.1.1 Atest**

Do każdej partii walcówki lub prętów wytwórca jest obowiązany dołączyć zaświadczenie o jakości - atest, stwierdzające zgodność wyrobu z wymaganiami normy lub aprobaty technicznej. W atencie należy podać:

- a) nazwę wytwórcy,
- b) oznaczenie wyrobu wg PN-82/H-93215 [4],
- c) numer wytopu lub numer partii,
- d) wszystkie wyniki przeprowadzonych badań oraz skład chemiczny wg analizy wytopowej,
- e) masę partii,
- f) rodzaj obróbki cieplnej (w przypadku dostawy prętów obrabianych cieplnie).

W oznaczeniu należy podać:

- nazwę wyrobu,
- średnicę wyrobu,

- długość prętów,
- znak stali,
- znak obróbki cieplnej,
- numer normy, wg której pręty zostały wyprodukowane.

#### **2.3.1.2. Cechowanie**

Na przewieszkach metalowych przymocowanych co najmniej po dwie do każdej wiązki prętów, kręgów lub kręgu, należy podać w sposób trwały:

- a) znak wytwórcy,
- b) średnicę nominalną,
- c) znak stali,
- d) numer wytopu lub numer partii,
- e) znak obróbki cieplnej (w przypadku prętów obrabianych cieplnie).

Ponadto każdą wiązkę prętów i walcówki należy cechować trwałą czerwoną farbą olejną przez malowanie końców prętów od czoła z jednej strony każdej wiązki, natomiast na każdym kręgu walcówki - pasa o szerokości co najmniej 20 mm.

Nie ma konieczności badania stali zbrojeniowej spełniającej wymagania PN-91/S-10042 [2] (z potwierdzeniem certyfikatem zgodności) lub posiadającej aprobatę techniczną (z potwierdzeniem deklaracją zgodności).

Dostarczoną na budowę stal, która:

- nie ma deklaracji (certyfikatu) zgodności z Polską Normą lub aprobatą techniczną,
  - oględziny zewnętrzne nasuwają wątpliwości co do jej własności,
  - pęka przy wykonywaniu haków,
- należy odrzucić.

#### **2.3.1.3 Wady powierzchniowe**

Powierzchnia walcówki i prętów powinna być bez pęknięć, pęcherzy i naderwań.

Na powierzchni czołowej prętów niedopuszczalne są pozostałości jamy usadowej, rozwarstwienia i pęknięcia widoczne nieuzbrojonym okiem. Wady powierzchniowe jak rysy, drobne łuski i zawalcowania, wtrącenia niemetaliczne, wżery, wypukłości, wgniecenia, zgorzeli i chropowatości są dopuszczalne:

- jeśli mieszczą się w granicach dopuszczalnych odchyłek średnicy dla walcówki i prętów gładkich wg PN-82/H-93215 [4],
- jeśli nie przekraczają 0,5 mm, licząc od średnicy rdzenia dla walcówki i prętów żebranych o średnicy nominalnej do 25 mm, zaś 0,7 mm dla prętów o większych średnicach.

#### **2.3.1.4 Wymiary i masy**

Wymiary przekroju poprzecznego, jak średnice nominalne i ich dopuszczalne odchyłki, przekroje nominalne, masy teoretyczne i ich dopuszczalne odchyłki oraz zakresy masy dla dopuszczalnych odchyłek, jak również wymiary i rozmieszczenie żeber, średnice rdzenia powinny odpowiadać wymaganiom normy PN-82/H-93215

#### **2.3.1.5 Drut montażowy**

Do montażu prętów zbrojenia należy używać wyżarzonego drutu stalowego, tzw. wiązałkowego. Średnica drutu wiązałkowego powinna być dostosowana do średnicy prętów głównych w złączu, ale nie mniejsza niż 1,0 mm. Przy średnicach większych niż 12 mm należy stosować drut o średnicy 1,5 mm.

#### **2.3.1.6 Podkładki dystansowe**

Dopuszcza się stosowanie stabilizatorów i podkładek dystansowych z betonu lub zaprawy i z tworzyw sztucznych.

Podkładki dystansowe muszą być mocowane do prętów.

Nie dopuszcza się stosowania podkładek dystansowych z drewna, cegły lub prętów stalowych.

#### **2.3.1.7 Elektrody do spawania zbrojenia**

Elektrody oraz inne materiały do spawania należy stosować według norm przedmiotowych, odpowiednio do gatunku stali, metody i warunków spawania, po akceptacji Inspektora Nadzoru.

### **2.4. Beton**

Beton powinien mieć wytrzymałość określoną klasą C25/30 wg PN-EN 206-1.

#### **2.4.1 Składniki mieszanki betonowej**

##### **2.4.1.1 Cement**

Do wykonania betonu konstrukcyjnego klasy C25/30 (B30), powinien być stosowany cement portlandzki CEM I niskoalkaliczny klasy 42,5 N, spełniający wymagania normy PN-EN 197-1:2002.

Dopuszczalne jest stosowanie jedynie cementu czystego (bez dodatków).

Stosowane cementy powinny charakteryzować się następującym składem:

- 1) zawartość określona ułamkiem masowym krzemianu trójwapniowego (alitu)  $C_3S$  – nie większa niż 60%,
- 2) zawartość określona ułamkiem masowym  $C_4AF + 2 \times C_3A$  - nie większa niż 20%,
- 3) zawartość określona ułamkiem masowym glinianu trójwapniowego  $C_3A$  – nie większa niż 7%,
- 4) zawartość alkaliów nie powinna przekraczać 0,6%, w przypadku kruszywa niereaktywnego 0,9%.

Przed użyciem cementu do wykonania mieszanki betonowej należy przeprowadzić kontrolę obejmującą:

- oznaczenie czasu wiązania wg PN-EN 196-3:1996
- oznaczenie zmiany objętości wg PN-EN 196-3:1996

Wyniki badań powinny być zgodne z wymaganiami dla cementu określonej klasy podanymi w normie PN-EN 197-1:2002

Dla żadnej z klas cementów nie dopuszcza się występowania grudek nie dających się rozgnieść w palcach.

Cement należy przechowywać w sposób zgodny z postanowieniami PN-EN 197-1:2002 oraz BN-88/6731-08 .

Do każdej partii dostarczonego cementu musi być dołączone świadectwo jakości (atest) wraz z wynikami badań z uwzględnieniem wymagań Rozporządzenia oraz ST. Każda partia cementu przed jej użyciem do betonu musi uzyskać akceptację Inspektora Nadzoru.

#### 2.4.1.2 Kruszywo

Kruszywo do wykonania betonu konstrukcyjnego powinno być marki nie mniejszej niż symbol liczbowy klasy betonu i odpowiadać wymaganiom normy PN-86/B-06712 [6] dla kruszyw mineralnych. Ponadto kruszywo powinno spełniać wymagania określone w punktach 2.3.2.1 i 2.3.2.2.

##### 2.4.1.2.1 Kruszywo grube

Jako kruszywo grube powinny być stosowane:

- 1) do betonów klas C25/30 i wyższych - grysy granitowe, bazaltowe lub z innych skał zbadanych przez uprawnioną jednostkę badawczą, o maksymalnym wymiarze ziarna nie większym niż 16 mm, spełniające następujące wymagania:
  - a) zawartość określona ułamkiem masowym pyłów mineralnych nie powinna być większa niż 1%,
  - b) wskaźnik określony ułamkiem masowym rozkruszenia dla grysów granitowych nie powinien być większy niż 16%, dla grysów bazaltowych i innych nie powinien być większy niż 8%,
  - c) nasiąkliwość dla kruszywa marki 30 i marki 50 odmiany II nie powinna być większa niż 1,2%,
  - d) mrozoodporność dla kruszywa marki 30 wg metody bezpośredniej nie powinna być większa niż 2%, a wg zmodyfikowanej metody bezpośredniej, wg PN-B-11112:1996 [8] nie większa niż 10%,
  - e) zawartość podziarna, określona ułamkiem masowym, nie powinna być większa niż 5%, a nadziarna nie większa niż 10%,
  - f) zawartość ziaren nieforemnych nie powinna być wyższa niż 20%,
  - g) reaktywność alkaliczna z cementem określona wg PN-91/B-06714.34 [7] nie wywołująca zwiększenia wymiarów liniowych ponad 0,1%,
  - h) zawartość związków siarki nie powinna być wyższa niż 0,1%,
  - i) zawartość zanieczyszczeń obcych nie powinna być wyższa niż 0,25%,
  - j) zawartość zanieczyszczeń organicznych nie powodująca barwy ciemniejszej od wzorcowej,
  - k) w kruszywie nie dopuszcza się grudek gliny,
- l) do betonu klasy C25/30 powinno się stosować kruszywo o łącznym uziarnieniu mieszczącym się w granicach podanych na rysunku 1.

Rysunek 1. Graniczne krzywe uziarnienia kruszywa 0 ÷ 16 mm (dla betonu klasy C25/30 i wyższej)

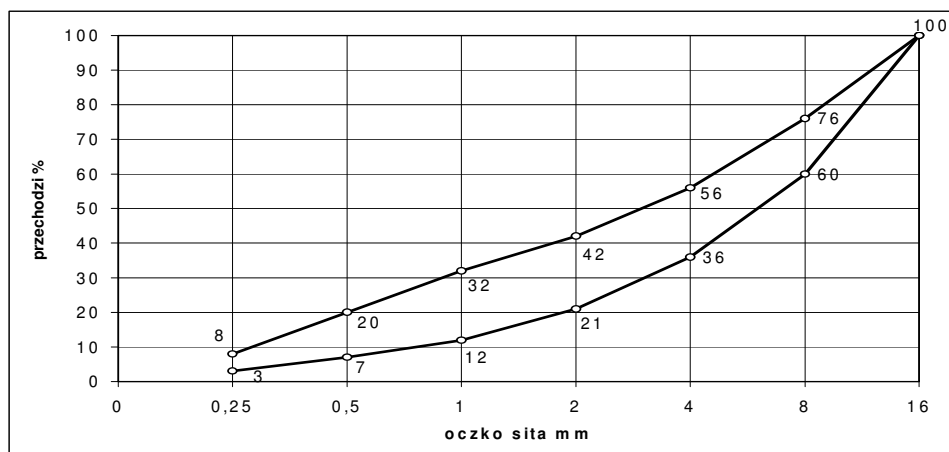

#### 2.4.1.2.2. Kruszywo drobne

Jako kruszywo drobne powinny być stosowane piaski o uziarnieniu nie większym niż 2 mm pochodzenia rzeczno lub kompozycja piasku rzeczno i kopalnianego uszlachetnionego, spełniające wymagania:

- 1) w zakresie zawartości określonych ułamkiem masowym poszczególnych frakcji w stosie okruchowym:
  - a) ziarna nie większe niż 0,25 mm – (14÷19)%,
  - b) ziarna nie większe niż 0,5 mm – (33÷48)%,
  - c) ziarna nie większe niż 1 mm – (57÷76)%,
- 2) w zakresie cech fizycznych i chemicznych:
  - a) zawartość określona ułamkiem masowym pyłów mineralnych nie powinna być większa niż 1,5%,
  - b) zawartość określona ułamkiem masowym związków siarki – nie większa niż 0,2%,
  - c) zawartość określona ułamkiem masowym zanieczyszczeń obcych – nie większa niż 0,25%,
  - d) zawartość zanieczyszczeń organicznych nie powodująca barwy ciemniejszej od wzorcowej,
  - e) reaktywność alkaliczna z cementem określona wg PN-91/B-06714.34 [7], nie wywołująca zwiększenia wymiarów liniowych ponad 0,1%,
  - f) nie dopuszcza się grudek gliny.

#### 2.4.1.2.3. Akceptowanie poszczególnych partii kruszywa

Przed użyciem poszczególnych partii kruszywa do betonu konieczna jest akceptacja Inspektora Nadzoru, która powinna być wydana na podstawie:

- a) świadectwa jakości kruszywa wystawionego przez dostawcę (deklaracji lub certyfikatu zgodności z PN-86/B-06712 [6]) i zawierającego wyniki pełnych badań zgodnie z PN-86/B-06712 [6] oraz okresowo wynik badania specjalnego dotyczącego reaktywności alkalicznej,
- b) przeprowadzonych na budowie badań kruszywa obejmujących:
  - oznaczenie składu ziarnowego wg PN-EN 933-1:2000 [9],
  - oznaczenie kształtu ziarn wg PN-EN 933-4:2001 [10] (dotyczy kruszywa grubego),
  - oznaczenie zawartości zanieczyszczeń obcych wg PN-76/B-06714.12 [11],
  - oznaczenie zawartości grudek gliny (oznaczać jak zawartość zanieczyszczeń obcych),
  - oznaczenie zawartości pyłów mineralnych wg PN-78/B-06714.13 [12],
  - należy prowadzić bieżącą kontrolę wilgotności kruszywa wg PN-77/B-06714.18 [13] dla korygowania recepty roboczej betonu.

#### 2.4.2 Woda zarobowa do betonu

Wodę zarobową do betonu zaleca się czerpać z wodociągów miejskich. Stosowanie wody wodociągowej nie wymaga badań. Woda zarobowa dla betonu powinna odpowiadać wymaganiom normy PN-EN 1008:2004[14].

#### 2.4.3. Domieszki i dodatki do betonu

Dopuszcza się zastosowanie domieszek i dodatków do betonu, a w szczególności:

- 1) domieszek uplastyczniających,
- 2) domieszek upłynniających,
- 3) domieszek zwiększających wiązliwość wody,
- 4) domieszek napowietrzających,
- 5) domieszek przyspieszających wiązanie,
- 6) domieszek przyspieszających początkowy przyrost wytrzymałości,
- 7) domieszek opóźniających wiązanie,
- 8) domieszek i dodatków uszlachetniających,
- 9) domieszek i dodatków mineralnych,
- 10) domieszek barwiących w betonach stosowanych do wykończenia powierzchni schodów i pochylni,
- 11) domieszek mrozoochronnych.

W przypadku stosowania domieszek należy przeprowadzić kontrolę skutków ubocznych, takich jak: zmniejszenie wytrzymałości, zwiększenie nasiąkliwości i skurczu po stwardnieniu betonu. Należy też ocenić wpływy domieszek na zmniejszenie trwałości betonu. Beton w elementach narażonych na cykliczne zamrażanie i odmrażanie powinien być napowietrzany przez dodanie domieszek napowietrzających, gdyż zwiększają one mrozoodporność betonu narażonego na cykliczne zamrażanie i odmrażanie.

Dla zastosowanej domieszki Wykonawca powinien przedstawić Polską Normę, aprobatę techniczną wydaną przez IBDiM (Instytut Badawczy Dróg i Mostów) lub europejską aprobatę techniczną oraz atest producenta.

## 2.4.4. Skład mieszanki betonowej

### 2.4.4.1. Ustalanie składu mieszanki betonowej

Skład mieszanki betonowej powinien być ustalony zgodnie z normą PN-88/B-06250 tak, aby przy najmniejszej ilości wody zapewnić szczelne ułożenie mieszanki w wyniku zagęszczania przez wibrowanie. Skład mieszanki betonowej ustala laboratorium Wykonawcy lub wytwórni betonów i wymaga on zatwierdzenia przez Inspektora Nadzoru.

Skład mieszanki betonowej powinien być ustalony zgodnie z „Rozporządzeniem” i następującymi zasadami:

- 1) skład mieszanki betonowej powinien przy najmniejszej ilości wody zapewnić szczelne ułożenie mieszanki w wyniku zagęszczania przez wibrowanie,
- 2) wartość stosunku c/w nie może być mniejsza od 2 (wartość stosunku w/c nie większa niż 0,5),
- 3) konsystencja mieszanki nie może być rzadsza od plastycznej od 7s do 13 s (K-3 wg PN-88/B-06250 [15]), sprawdzona aparatem Ve-Be lub od 2 cm do 5 cm wg metody stożka opadowego. Dopuszcza się badanie stożkiem opadowym wyłącznie w warunkach budowy. Różnice między założoną konsystencją mieszanki, a kontrolowaną nie mogą przekroczyć  $\pm 20\%$  wartości wskaźnika Ve-Be i  $\pm 10$  mm przy pomiarze stożkiem opadowym.
- 4) stosunek poszczególnych frakcji kruszywa grubego ustalany doświadczalnie powinien odpowiadać najmniejszej jamistości. Zawartość powietrza w mieszance betonowej badana metodą ciśnieniową wg PN-88/B-06250 [15] nie powinna przekraczać:
  - wartości 2 % w przypadku niestosowania domieszek napowietrzających,
  - przedziałów wartości podanych w tablicy 1 w przypadku stosowania domieszek napowietrzających.

**Tablica 1. Zawartość powietrza w mieszance betonowej z domieszkami napowietrzającymi**

Lp.	Rodzaj betonu	Zawartość powietrza, w %, przy uziarnieniu kruszywa	
		0 ÷ 31,5 mm	0 ÷ 16 mm
1	Beton narażony na czynniki atmosferyczne	3 ÷ 5	3,5 ÷ 5,5
2	Beton narażony na stały dostęp wody, przed zamarznięciem	4 ÷ 6	4,5 ÷ 6,5

- 5) zawartość piasku w stosie okruchowym powinna być jak najmniejsza i jednocześnie zapewniać niezbędną urabialność przy zagęszczeniu przez wibrowanie oraz nie powinna być większa niż 42 % - przy kruszywie grubym do 16 mm,
- 6) optymalną zawartość piasku w mieszance betonowej ustala się następująco:
  - z ustalonym optymalnym składem kruszywa grubego wykonuje się kilka (3÷5) mieszanek betonowych o ustalonym teoretycznie stosunku c/w i o wymaganej konsystencji zawierających różną, ale nie większą od dopuszczalnej ilość piasku,
  - za optymalną ilość piasku przyjmuje się taką, przy której mieszanka betonowa zagęszczona przez wibrowanie charakteryzuje się największą masą objętościową,
- 7) maksymalne ilości cementu w zależności od klasy betonu są następujące:
  - 400 kg/m<sup>3</sup> dla betonu klasy C25/30,
  - 450 kg/m<sup>3</sup> dla betonu klas C30/37.
 Dopuszcza się przekraczanie tych ilości o 10 % w uzasadnionych przypadkach za zgodą Inspektora Nadzoru,
- 8) przy projektowaniu składu mieszanki betonowej zagęszczanej przez wibrowanie i dojrzewającej w warunkach naturalnych (średnia temperatura dobowa nie niższa niż 10<sup>0</sup>C), średnią wymaganą wytrzymałość na ściskanie należy określić jako równą  $1,3 R_b^G$ .

## 2.4.5. Wymagane właściwości betonu

Beton do konstrukcji mostowych musi spełniać wymagania zestawione w tablicy 2.

**Tablica 2. Wymagane właściwości betonu**

Lp.	Cecha	Wymaganie	Metoda badań wg
1	Nasiąkliwość	Do 5 %	PN-88/B-06250 [15]
2	Wodoszczelność	Większa od 0,8 MPa (W8)	PN-88/B-06250 [15]
3	Mrozoodporność	Ubytek masy nie większy od 5%. Spadek wytrzymałości nie większy od 20 % po 150 cyklach zamrażania i odmrażania (F150)	PN-88/B-06250 [15]

W przypadku zastosowania dodatków i domieszek badanie odporności na działanie mrozu powinno być wykonane wg PB-TB-01/2001 [25], z zastosowaniem wody oraz 3 % roztworu solnego (NaCl), na oddzielnych próbkach.

PO 30 cyklach zamrażania i rozmrażania w 3 % roztworze NaCl powinny być spełnione warunki:

- próbki nie powinny wykazywać pęknięć i zarysowań powierzchni licowych,
- łączna masa ubytków betonu w postaci zniszczonych narożników i krawędzi, odprysków kruszywa itp. nie powinna przekroczyć 5 % masy próbek nie zamrażanych,
- obniżenie wytrzymałości na ściskanie w stosunku do próbek nie zamrażanych nie powinna być większa niż 20 %.

## 2.5 Materiały do izolacji

Wszystkie powierzchnie stykające się z gruntem należy pokryć izolacją cienką.

### 2.5.1. Izolacja cienka

Do wykonania izolacji powinny być użyte następujące materiały:

Do gruntowania - rzadki (R) roztwór plastyfikowanych asfaltów ponaftowych w rozpuszczalnikach. Działanie roztworu powinno polegać na przenikaniu w pory betonu, uszczelnianiu powierzchni, wiązaniu pozostałych pyłów oraz na stwarzaniu warunków przyczepności warstw izolacyjnych do podłoża. Środek powinien być odporny na działanie temperatury do 60°C. Środka nie należy stosować na mokrych i przemrożonych powierzchniach. Rozprowadza się go na zimno, bez podgrzewania w temperaturze powyżej +5°C. Zależnie od porowatości podłoża zużycie materiału wynosi 0,3÷0,45 kg/m<sup>2</sup> powierzchni zabezpieczanej. Przy aplikacji należy zachować szczególne środki ostrożności, ponieważ środki te są łatwopalne i nie są odporne na działanie rozpuszczalników organicznych (benzol, benzyna, nafta itp).

Do wykonania właściwej izolacji - półgęsty roztwór (P) produkowany z asfaltów ponaftowych, plastyfikowanych olejami i rozcieńczanych rozpuszczalnikami organicznymi. Rozprowadzany na podłożu zagruntowanym powinien tworzyć po wyschnięciu silnie przylegającą powłokę asfaltową o dużej plastyczności. Powłoka ta powinna wykazywać odporność na działanie wód agresywnych o słabych stężeniach. Środek powinien być odporny na działanie temperatury do 60°C. Rozprowadza się go zimno, bez podgrzewania w temperaturze powyżej +5°C. Zużycie materiału przy jednokrotnym smarowaniu wynosi 0,8÷1,00 kg/m<sup>2</sup> powierzchni zabezpieczanej.

Zastosowane materiały powinny spełniać wymagania PN-B-24620:1998.

### 2.5.2. Izolacja gruba

#### a) Wymagania ogólne

Należy stosować papę zgrzewalną na osnowie przesyconej i obustronnie powleczonej asfaltem modyfikowanym polimerami oraz dodatkami poprawiającymi adhezję. Można stosować papę, do produkcji której zastosowano: elastomeroasfalty, w których głównym dodatkiem jest kauczuk butadienowo-styrenowy SBS, plastomeroasfalty modyfikowane polipropylenem APP.

Dolna powierzchnia papy powinna być zabezpieczona folią z tworzywa sztucznego, której grubość nie powinna przekraczać 0,1 mm.

#### b) Wymagania techniczne dla papy układanej na drogowych obiektach inżynierskich

Należy stosować papę termozgrzewalną układanej w jednej warstwie.

Zgodnie z „Zaleceniami wykonywania izolacji z pap zgrzewalnych i nawierzchni asfaltowych na drogowych obiektach mostowych”, IBDiM, Warszawa, 2005, papa termozgrzewalna powinna odpowiadać wymaganiom podanym w tablicy 3.

**Tablica 3. Wymagania dla papy zgrzewalnej**

Lp.	Właściwość	Jednostka	Wymagana wartość	Metoda wg
1	Wygląd zewnętrzny		Bez wad <sup>1)</sup>	PN-90/B-04615 [2]
2	Długość arkusza	cm	$L \pm 1\% L$ <sup>2)</sup>	PN-90/B-04615 [2]
3	Szerokość arkusza	cm	$S \pm 2\% S$ <sup>3)</sup>	PN-90/B-04615 [2]
4	Grubość arkusza	mm	$\geq 5,0$	Procedura IBDiM nr PB/TM-1/1 [15]
5	Grubość warstwy izolacyjnej pod osnową	mm	$\geq 2,5$	Procedura IBDiM nr PB/TM-1/2 [16]
6	Giętkość na wałku $\varnothing$ 30 mm	°C	$\leq -20$	PN-90/B-04615 [2]
7	Prześlakliwość <sup>4)</sup> - według PN - według IBDiM	MPa MPa	$\geq 0,5$ $\geq 0,5$	PN-90/B-04615 [2] Procedura IBDiM nr PB/TM-1/3 [17]
8	Nasiakliwość	%	$\leq 0,5$	PN-90/B-04615 [2]
9	Siła zrywająca przy rozciąganiu <sup>5)</sup> - wzdłuż arkusza - w poprzek arkusza	N N	$\geq 900$ $\geq 800$	PN-90/B-04615 [2] lub PN-EN 12311-1:2001 [3]



10	Wydłużenie względne przy zerwaniu <sup>5)</sup> - wzdłuż arkusza - w poprzek arkusza	% %	≥ 40 ≥ 40	PN-90/B-04615 [2] lub PN-EN 12311-1:2001 [3]
11	Siła zrywająca przy rozdzielaniu <sup>5)</sup> - wzdłuż arkusza - w poprzek arkusza	N N	≥ 200 ≥ 200	Procedura IBDiM nr PB/TM-1/4 [18]
12	Wytrzymałość na ścinanie styków arkuszy papy - wzdłuż arkusza - w poprzek arkusza	N N	≥ 500 ≥ 500	Procedura IBDiM nr PB/TM-1/9 [21]
13	Przyczepność do podłoża <sup>4), 5)</sup> - metoda „pull off” - metoda „ścianania”	MPa N	≥ 0,4 ≥ 500	Procedura IBDiM nr PB/TM-1/5 [19] Procedura IBDiM nr PB/TM-1/7 [21]
14	Odporność na działanie podwyższonej temperatury, 2h	°C	≥ 100	PN-90/B-04615 [2]

1) Arkusz papy powinien mieć równomiernie rozłożoną powłokę i posypkę oraz równe krawędzie. Niedopuszczalne są załamania, dziury, pęcherze i uszkodzenia powstałe na skutek sklejenia papy w rolce

2) L – długość arkusza papy wg producenta

3) S – szerokość arkusza papy wg producenta

4) Badanie należy wykonać jedną z metod

5) Badanie należy wykonać w temperaturze  $(20 \pm 2) ^\circ\text{C}$

Polimeroasfalt izolacyjny wytopiony z papy zgrzewalnej powinien spełniać wymagania wg tablicy 4.

Polimeroasfalty należy wytapiać z pap zgrzewalnych w suszarce w temperaturze nie wyższej niż  $(20 \pm 5) ^\circ\text{C}$  od temperatury mięknięcia polimeroasfaltu, określonej przez producenta. Czas wytapiania polimeroasfaltu nie powinien przekroczyć 4 godzin.

**Tablica 4. Wymagania w stosunku do polimeroasfaltów wytopionych z pap zgrzewalnych**

Lp.	Właściwość	Jednostka	Wymagana wartość	Metoda badania wg
1	Temperatura mięknięcia wg metody PiK - elastomeroasfalt (SBS) - plastomeroasfalt (APP)	°C °C	≥ 100 ≥ 120	PN-EN 1427:2001 [4]
2	Temperatura łamliwości według Fraassa - elastomeroasfalt (SBS) - plastomeroasfalt (APP)	°C °C	≤ -25 ≤ -25	PN-EN 12593:2004 [5]
3	Analiza w podczerwieni <sup>1)</sup>	-	Badanie identyfikacyjne	PN-EN 1767:2002 [6]

1) Badanie jest wykonywane na próbce asfaltu wyciętej z papy

c/ Środki gruntujące

Zgodnie z zaleceniami producenta, dla danego materiału rolowego, należy stosować asfaltowy lub żywiczny środek gruntujący. Środek gruntujący powinien być dostarczony (lub zalecony do stosowania) przez producenta papy.

Wymagania dla asfaltowych środków gruntujących podano w tablicy 5.

**Tablica 5. Wymagania w stosunku do roztworów asfaltowych do gruntowania**

Lp.	Właściwość	Jednostka	Wymagana wartość	Metoda badania wg
1	Wygląd zewnętrzny i konsystencja	-	Jednorodna ciecz barwy czarnej, bez widocznych zanieczyszczeń. W temp. $(23 \pm 2) ^\circ\text{C}$ łatwo rozprowadza się i tworzy cienką równą błonkę bez pęcherzy	PN-B-24620:1998[7]
2	Czas wysychania	h	≤ 12	Procedura IBDiM nr PB/TM-1/10[24]
3	Zawartość wody <sup>1)</sup>	%	≤ 0,5	PN-83/C-04523 [8]
4	Sedymentacja <sup>1)</sup>	%	≤ 1,0	Procedura IBDiM nr PB/TM-1/8[22]
5	Lepkość, czas wypływu	s	$\eta \pm 5\% \eta^2)$	PN-EN ISO 2431:1999 [9]
6	Analiza w podczerwieni	-	Badanie identyfikacyjne	PN-EN 1767:2002 [6]

1) W aprobacie technicznej powinny być określone wymagania dla jednej z dwóch wartości. Właściwością podstawową jest zawartość wody. Wymagania dla sedymentacji powinny być określone dla tych roztworów asfaltowych, dla których określenie zawartości wody wg PN-83/C-04523 [8] nie jest możliwe

2)  $\eta$  – lepkość określona przez producenta

b) Żywiczne środki gruntujące

Żywiczne środki gruntujące stanowią żywice epoksydowe lub kopolimery żywic chemoutwardzalnych. Stosując żywiczny środek gruntujący Wykonawca musi sprawdzić, na jakie powierzchnie betonowe (o jakim wieku i jakiej wilgotności) jest on przeznaczony.

Wymagania dla żywicznych środków gruntujących zostały podane w tablicy 6.

**Tablica 6. Wymagania w stosunku do żywicznych środków gruntujących**

Lp.	Właściwość	Jednostka	Wymagana wartość	Metoda badania wg
Wymagania identyfikacyjne w stosunku do obu składników: żywicy podstawowej i utwardzacza				
1	Analiza w podczerwieni	-	Badanie identyfikacyjne	PN-EN 1767:2002 [6]
2	Gęstość	g/cm <sup>3</sup>	$\rho \pm 5\% \rho^{1)}$	PN-87/C-89085.03 [10]
3	Lepkość <sup>3)</sup> - lepkość dynamiczna - lepkość dynamiczna - lepkość, czas wypływu	MPa s KU s	$\eta \pm 5\% \eta^{2)}$ $\eta \pm 5\% \eta^{2)}$ $\eta \pm 5\% \eta^{2)}$	PN-86/C-89085.06 [11] Procedura IBDiM nr TN-3/4/2000[25] PN-EN ISO 2431:1999 [9]
Wymagania w stosunku do zmieszanych składników: żywicy podstawowej i utwardzacza				
4	Czas zachowania właściwości roboczych w temp. 20°C	min	$\geq 20$	Procedura IBDiM nr PB/TWm-24/97 [26]
Wymagania w stosunku do utwardzonej powłoki gruntującej				
5	Przyczepność do podłoża betonowego <sup>4)</sup> - po utwardzeniu żywicy - po 150 cyklach zamrażania i odmrażania	MPa MPa	$\geq 1,5$ $\geq 1,2$	Procedura IBDiM nr PB/TM-1/6 [20]

1)  $\rho$  – gęstość określona przez producenta

2)  $\eta$  – lepkość określona przez producenta

3) należy wybrać jedną z metod pomiaru lepkości

4) dotyczy tylko żywic przeznaczonych do gruntowania podłoża betonowego

Świeżo ułożone warstwy żywicy należy posypać piaskiem kwarcowym o odpowiedniej granulacji, w ilości zalecanej przez producenta żywicy. Posypanie świeżej żywicy piaskiem ma za zadanie uszorstnienie powierzchni, do której będzie klejona izolacja. Piaski kwarcowe stosowane jako posypka powinny być idealnie suche. Zaleca się stosowanie piasków konfekcjonowanych, dostarczanych na budowę w szczelnych workach z folii lub piasków suszonych ogniowo. W przypadku jakichkolwiek wątpliwości co do wilgotności piasku, konieczne jest jego wyprażenie na budowie. Piasek stosowany jako posypka powinien mieć temperaturę otoczenia. Żywic nie należy posypywać gorącym piaskiem.

### 3. SPRZĘT

#### 3.1. Ogólne wymagania dotyczące sprzętu

Ogólne wymagania dotyczące sprzętu podano w SST DM.00.00.00 „Wymagania ogólne”

Sprzęt do wykonania robót musi uzyskać akceptację Inspektora Nadzoru.

#### 3.2. Sprzęt do wykonania robót

##### 3.2.1. Sprzęt do wykonania robót zbrojarskich

Wykonawca przystępujący do wykonania zbrojenia powinien mieć do dyspozycji następujący sprzęt:

- gietarki,
- prostowarki,
- nożyce do cięcia prętów,
- lekki żuraw samochodowy,
- sprzęt do transportu pomocniczego.

Zastosowany sprzęt wymaga akceptacji Inspektora Nadzoru.

Sprzęt używany przy przygotowaniu i montażu zbrojenia wiotkiego w konstrukcjach mostowych powinien spełniać wymagania obowiązujące w budownictwie ogólnym. W szczególności wszystkie rodzaje sprzętu jak: gietarki, prostowarki, zgrzewarki, spawarki powinny być sprawne oraz posiadać fabryczną gwarancję i instrukcję obsługi. Sprzęt powinien spełniać wymagania BHP. Miejsca lub elementy szczególnie niebezpieczne

dla obsługi, powinny być specjalnie oznaczone. Sprzęt ten powinien podlegać kontroli osoby odpowiedzialnej za BHP na budowie. Osoby obsługujące sprzęt powinny być odpowiednio przeszkolone.

### **3.2.2. Sprzęt do wykonania robót betonowych**

#### **3.2.2.1 Dozowanie składników**

Dozatory muszą mieć aktualne świadectwo legalizacji. Składniki muszą być dozowane wagowo.

#### **3.2.2.2 Mieszanie składników**

Mieszanie składników musi odbywać się wyłącznie w betoniarkach o wymuszonym działaniu (zabrania się stosowania mieszarek wolnospadowych).

#### **3.2.2.3. Transport mieszanki betonowej**

Do transportu mieszanek betonowych należy stosować mieszalniki samochodowe (tzw. „gruszki”). Zabrania się stosowanie mieszarek wolnospadowych. Ilość „gruszek” należy dobrać tak, aby zapewnić wymaganą szybkość betonowania z uwzględnieniem odległości dowozu, czasu twardnienia betonu oraz koniecznej rezerwy w przypadku awarii samochodu. Niedozwolone jest stosowanie samochodów skrzyniowych ani wywrotek.

#### **3.2.2.4. Podawanie mieszanki**

Do podawania mieszanek należy stosować pojemniki o konstrukcji umożliwiającej łatwe ich opróżnianie lub pompy przystosowane do podawania mieszanek plastycznych.

#### **3.2.2.5. Zagęszczanie**

Do zagęszczania mieszanki betonowej stosować wibratory węgłne o częstotliwości min. 6000 drgań/min z buławami o średnicy nie większej od 0,65 odległości między prętami zbrojenia krzyżującymi się w płaszczyźnie poziomej.

### **3.3. Sprzęt odwodnienia wykopu**

- igłofiltr wg SST D.03.01.01.47. "Ułożenie przepustów pod koroną drogi ..."

## **4. TRANSPORT**

### **4.1. Ogólne wymagania dotyczące transportu**

Ogólne wymagania dotyczące transportu podano w ST D-M-00.00.00 „Wymagania ogólne”

### **4.2. Transport i przechowywanie stali zbrojeniowej**

Pręty dostarcza się w wiązkach związanych drutem stalowym, walcówkę o średnicy do 8 mm lub taśmę co najmniej w trzech miejscach, a walcówkę w kręgach związanych co najmniej w dwóch miejscach równomiernie rozłożonych. Masa wiązki nie powinna przekraczać 5 t, jeżeli przy zamówieniu nie uzgodniono inaczej.

Pręty do zbrojenia powinny być przewożone odpowiednimi środkami transportu, w sposób zapewniający uniknięcie trwałych odkształceń oraz zgodnie z wymaganiami PN-88/H-01105 [5].

Stal zbrojeniowa nie jest zasadniczo zabezpieczana przed korozją w okresie przed wbudowaniem. Należy dążyć, by stal taka była magazynowana w miejscu nie narażonym na nadmierne zawilgocenie lub zanieczyszczenie.

Zabezpieczeniem przed nadmierną korozją stali zbrojeniowej, magazynowanej na otwartym powietrzu, może być powłoka wykonana z mleczka cementowego.

#### **4.3. Transport i przechowywanie cementu**

Transport i przechowywanie cementu powinny być zgodne z BN-88/6731-08

Cement wysyłany w opakowaniu powinien być pakowany w worki papierowe WK co najmniej trzywarstwowe wg PN-76/P-79005 [16]. Masa worka z cementem powinna wynosić  $50 \pm 2$  kg. Kolory rozpoznawcze worków oraz napisy na workach powinny być zgodne z PN-EN 197-1:2002 [2].

Cement workowany powinien być składowany w składach otwartych (w wydzielonych miejscach zadaszonych na otwartym terenie, zabezpieczonych z boków przed opadami) lub w magazynach zamkniętych (budynkach lub pomieszczeniach o szczelnym dachu i ścianach). Podłoża składów otwartych powinny być twarde i suche, odpowiednio pochylone, zabezpieczające cement przed ściekami wody deszczowej i zanieczyszczeń. Podłogi magazynów zamkniętych powinny być suche i czyste, zabezpieczające cement przed zawilgoceniem i zanieczyszczeniem.

Do transportu cementu luzem należy stosować cementowagony i cementosamochody wyposażone we wyspy umożliwiające grawitacyjne napełnianie zbiorników i urządzenie do ładowania i wyładowania cementu. Cement wysyłany luzem powinien mieć identyfikator zawierający dane zgodnie z PN-EN 197-1:2002 [2]. Cement luzem powinien być przechowywany w specjalnych magazynach (zbiornikach stalowych, żelbetowych lub betonowych przystosowanych do pneumatycznego załadowywania i wyładowywania cementu luzem, zaopatrzonych

w urządzenia do przeprowadzenia kontroli objętości cementu znajdującego się w zbiorniku lub otwory do przeprowadzenia kontroli cementu, włazy do czyszczenia oraz kłamy na wewnętrznych ścianach).

Do każdej partii dostarczanego cementu powinien być dołączony dokument dostawy zawierający dane oraz sygnaturę odbiorczą kontroli jakości wg PN-B-197-1:2002 [2]. Każda partia cementu, dla której wydano oddzielne świadectwo jakości powinna być przechowywana osobno w sposób umożliwiający jej łatwe rozróżnienie.

Dopuszczalny okres przechowywania cementu zależy od miejsca przechowywania. Cement nie może być użyty do betonu po okresie:

- 10 dni, w przypadku przechowywania go w zadaszonych składach otwartych,
- po upływie trwałości podanego przez Wytwórnę, w przypadku przechowywania w składach zamkniętych.

#### **4.4. Transport i magazynowanie kruszywa**

Kruszywo należy transportować i przechowywać w warunkach zabezpieczających je przed rozfrakcjonowaniem, zanieczyszczeniem oraz zmieszaniem z kruszywem innych klas petrograficznych, asortymentów, marek i gatunków. Kruszywo powinno być składowane na dobrze zagęszczonym i odwodnionym podłożu.

#### **4.5. Ogólne zasady transportu masy betonowej**

Masę betonową należy transportować środkami nie powodującymi segregacji ani zmian w składzie masy w stosunku do stanu początkowego. Masę betonową można transportować mieszalnikami samochodowymi („gruszkami”). Ilość „gruszek” należy dobrać tak, aby zapewnić wymaganą szybkość betonowania z uwzględnieniem odległości dowozu, czasu twardnienia betonu oraz koniecznej rezerwy w przypadku awarii samochodu. Niedozwolone jest stosowanie samochodów skrzyniowych ani wywrotek.

Czas trwania transportu i jego organizacja powinny zapewniać dostarczenie do miejsca układania masy betonowej o takiej konsystencji, jaka została ustalona dla danego sposobu zagęszczania i rodzaju konstrukcji.

Czas transportu i wbudowania mieszanki nie powinien być dłuższy niż:

- 90 minut przy temperaturze otoczenia nie wyższej niż + 15<sup>0</sup>C,
- 70 minut przy temperaturze otoczenia + 20<sup>0</sup>C,
- 30 minut przy temperaturze otoczenia nie niższej niż + 30<sup>0</sup>C.

Mieszankę powinno się dostarczać do miejsca ułożenia w pojemnikach o konstrukcji umożliwiającej łatwe ich opróżnianie.

Do dostarczania mieszanki na odległość nie większą niż 10 m dopuszcza się stosowanie przenośników taśmowych jednosekcyjnych przy zachowaniu następujących warunków:

- a) masa betonowa powinna być co najmniej konsystencji plastycznej,
- b) szybkość posuwu taśmy nie powinna być większa niż 1 m/s,
- c) kąt pochylenia przenośnika nie powinien być większy niż 18<sup>0</sup> przy transporcie do góry i 12<sup>0</sup> przy transporcie w dół,
- d) przenośnik powinien być wyposażony w urządzenie do równomiernego wysypywania masy oraz do zgarniania zaprawy i zaczynu z taśmy przy jej ruchu powrotnym przy czym zgarnięty materiał powinien być stopniowo wprowadzony do dostarczanej masy betonowej.

Przy betonowaniu elementów do których użyto rynien lub lejów zsypanych, wysokość z której spada mieszanka betonowa nie powinna wynosić więcej niż 0,5 m.

## **5. WYKONANIE ROBÓT**

### **5.1. Ogólne zasady wykonywania robót**

Ogólne zasady wykonywania robót podano w ST DM.00.00.00 „Wymagania ogólne”

Podczas wykonywania ścianek czołowych przepustu należy zadbać aby zarówno materiały, sprzęt i urządzenia do ich wykonania nie wykraczały powyżej poziomu pionowej (projektowanej) skrajni drogi z uwagi na obecność linii energetycznych.

### **5.2. Przygotowanie zbrojenia**

#### **5.2.1. Oczyszczenie zbrojenia**

Pręty zbrojenia, przed ich ułożeniem w deskowaniu, należy oczyścić z zendry, luźnych płatków rdzy, kurzu i błota. Stal pokrytą rdzą oczyszcza się szczotkami ręcznie lub mechanicznie. Po oczyszczeniu należy sprawdzić wymiary przekroju poprzecznego prętów na zgodność z wymaganiami PN-82/H-93215 [4]. Stal tylko zabłoconą można zmyć strumieniem wody, a pręty oblodzone odmrażać strumieniem ciepłej wody. Stal narażoną na choćby chwilowe działanie słonej wody należy zmyć wodą słodką. Pręty zbrojenia zanieczyszczone tłuszczem (smary, oliwa) lub farbą olejną, należy opalać aż do całkowitego usunięcia zanieczyszczeń.

Możliwe są również inne sposoby czyszczenia stali zbrojeniowej akceptowane przez Inspektora Nadzoru.

### 5.2.2. Prostowanie zbrojenia

Pręty, używane do produkcji zbrojenia, powinny być proste. Dopuszczalna wielkość miejscowego wykrzywienia nie powinna przekraczać 4 mm; w przypadku większych odchyłek stal zbrojeniową należy prostować za pomocą kluczy, młotków, prostowarek i wyciągarek.

### 5.2.3. Cięcie i gięcie prętów

Cięcie prętów należy wykonywać przy maksymalnym wykorzystaniu materiałów. Wskazane jest sporządzenie w tym celu planu cięcia. Pręty ucinają się z dokładnością do 1 cm. Cięcie przeprowadza się przy pomocy mechanicznych noży. Dopuszcza się również cięcie palnikiem acetylenowym.

Gięcie prętów należy wykonywać zgodnie z dokumentacją projektową i normą PN-91/S-10042 [2]. Na zimno na budowie można wykonywać odgięcia prętów o średnicy  $d \leq 12$  mm.

Pręty o średnicy  $d > 12$  mm powinny być odginane z kontrolowanym podgrzewaniem.

Należy zwrócić uwagę przy odbiorze haków i odgięć na ich zewnętrzną stronę. Niedopuszczalne są tam pęknięcia powstałe podczas wyginania.

Walcówki i prętów nie należy zginać w strefie zgrzewania lub spawania. Minimalna odległość spoin od krzywizny odgięcia powinna wynosić 10 d.

W miejscach zagięć i załamań elementów konstrukcji, w których zagięciu ulegają jednocześnie wszystkie pręty zbrojenia rozciąganego, należy stosować średnicę zagięcia równą co najmniej 20 d. Wewnętrzna średnica odgięcia strzemion i prętów montażowych powinna spełniać warunki podane dla haków.

### 5.2.4. Montaż zbrojenia

Rozstaw prętów zbrojenia powinien być zgodny z dokumentacją projektową i PN-91/S-10042 [2].

Układ zbrojenia w konstrukcji musi umożliwić jego dokładne otoczenie przez jednorodny beton. Po ułożeniu zbrojenia w deskowaniu, rozmieszczenie prętów względem siebie i względem deskowania nie może ulec zmianie.

W konstrukcję można wbudować stal pokrytą co najwyżej nalotem nie łuszczącej się rdzy. Nie można wbudowywać stali zatłuszczonej smarami lub innymi środkami chemicznymi, zabrudzonej farbami, zabłoconej i oblodzonej, stali, która była wystawiona na działanie słońca i wody.

Minimalna grubość otuliny zewnętrznej w świetle prętów i powierzchni przekroju elementu żelbetowego powinna być zgodna z dokumentacją projektową i powinna wynosić co najmniej:

- 0,7 m - dla zbrojenia głównego fundamentów i podpór masywnych,
- 0,055 m - dla strzemion fundamentów i podpór masywnych,
- 0,05 m - dla prętów głównych lekkich podpór i pali,
- 0,03 m - dla zbrojenia głównego dźwigarów,
- 0,025 m - dla strzemion dźwigarów głównych i zbrojenia płyt pomostów.

Dla uzyskania właściwej grubości otulenia prętów betonem, należy stosować podkładki dystansowe z tworzywa sztucznego, betonu lub zaprawy cementowej. Stosowanie innych sposobów zapewnienia otuliny, a szczególnie podkładek z prętów stalowych jest niedopuszczalne. Na wysokości ścian pionowych utrzymuje się konieczne otulenie za pomocą podkładek plastikowych pierścieniowych. Typ podkładek dystansowych powinien być zatwierdzony przez Inspektora Nadzoru.

Szkielety zbrojenia powinny być, o ile możliwe, prefabrykowane na zewnątrz. W szkieletach tych węzły na przecięciach prętów powinny być połączone przez spawanie, zgrzewanie lub wiązanie na podwójny krzyż wyżarzonym drutem wiązałkowym o średnicy nie mniejszej niż 1,0 mm (przy średnicy prętów powyżej 12 mm o średnicy nie mniejszej niż 1,5 mm).

Układanie zbrojenia bezpośrednio na deskowaniu i podnoszenie na odpowiednią wysokość w trakcie betonowania jest niedopuszczalne.

Niedopuszczalne jest chodzenie i transportowanie materiałów po wykonanym szkielecie zbrojeniowym.

### 5.2.5 Łączenie prętów

#### 5.2.5.1. Zasady łączenia prętów

Łączenie prętów należy wykonywać zgodnie z PN-91/S-10042

#### 5.2.5.2. Łączenie prętów za pomocą spawania

Do zgrzewania i spawania prętów mogą być dopuszczeni tylko spawacze mający odpowiednie uprawnienia.

Nie należy spawać prętów zbrojeniowych w temperaturze niższej niż  $-5^{\circ}\text{C}$ .

Stal, w zależności od klasy, należy spawać przy zachowaniu warunków dodatkowych wg PN-89/H-84023.06 [3] albo aprobaty technicznej.

W mostowych obiektach drogowych dopuszcza się następujące rodzaje spawanych połączeń prętów:

- czołowe, elektryczne, oporowe,
- nakładkowe spoiny dwustronne - łukiem elektrycznym,
- nakładkowe spoiny jednostronne - łukiem elektrycznym,
- zakładkowe spoiny dwustronne - łukiem elektrycznym,
- zakładkowe spoiny jednostronne - łukiem elektrycznym,
- czołowe wzmocnione spoinami bocznymi z blachą półkolistą,
- czołowe wzmocnione jednostronną spoiną z płaskownikiem,
- czołowe wzmocnione dwustronną spoiną z płaskownikiem,
- zakładkowe wzmocnione jednostronną spoiną z płaskownikiem,
- czołowe wzmocnione dwustronną spoiną z miejscowym bokiem płaskownika.

Wymiary spoin i nośności połączeń spawanych należy przyjmować wg normy PN-91/S-10042 [2].

Miejsca spawania powinny być położone poza odcinkami krzywizn prętów. Minimalna odległość spoin od krzywizny odgięcia powinna wynosić 10 d.

#### **5.2.5.3. Łączenie prętów na zakład bez spawania**

Dopuszcza się łączenie na zakład bez spawania (wiązanie drutem) prętów prostych, prętów z hakami oraz zbrojenia wykonanego z drutów w postaci pętlic. Skrzyżowania prętów należy wiązać miękkim drutem lub spawać w ilości min. 30% skrzyżowań. Długości zakładów w połączeniach zbrojenia należy obliczać w zależności od ilości łączonych prętów w przekroju oraz ich wymaganej długości kotwienia wg normy PN-91/S-10042 [2].

Dopuszczalny procent prętów łączonych na zakład w jednym przekroju nie może być większy niż:

- dla prętów żebrowanych 50%,
- dla prętów gładkich 25%.

W jednym przekroju można łączyć na zakład bez spawania 100% dodatkowego zbrojenia poprzecznego, niepracującego. Odległość w świetle prętów łączonych w jednym przekroju nie powinna być mniejsza niż 2 d i niż 20 mm.

#### **5.2.5.4. Łączenie prętów za pomocą łączników**

Dopuszcza się łączenie prętów zbrojeniowych za pomocą specjalnych łączników, dla których producent przedstawi atest.

#### **5.2.5.5. Kotwienie prętów**

Rodzaje i długości kotwienia prętów w betonie w zależności od rodzaju stali i klasy betonu należy obliczać wg normy PN-91/S-10042

### **5.3. Zalecenia ogólne dla robót betonowych**

Sposób wykonania robót powinien być zgodny z dokumentacją projektową, ST oraz z wymaganiami norm PN-88/B-06250, PN-99/S-10040 i „Rozporządzeniem” oraz ewentualną dokumentacją technologiczną dostarczoną przez Wykonawcę i zatwierdzoną przez Inspektora Nadzoru.

Dokumentacja technologiczna dostarczona przez Wykonawcę powinna zawierać projekt organizacji i harmonogram robót uwzględniający wszystkie warunki, w jakich będą wykonywane roboty betoniarskie, projekty wykonawcze rusztowań i deskowań, projekt technologiczny betonowania.

Projekt technologiczny betonowania powinien obejmować:

- wybór składników betonu,
- opracowanie receptur laboratoryjnych i roboczych,
- sposób wytwarzania mieszanki betonowej,
- sposób transportu mieszanki betonowej,
- kolejność i sposób betonowania,
- wskazanie przerw roboczych i sposobu łączenia betonu w przerwach,
- sposób pielęgnacji betonu,
- warunki rozformowania konstrukcji,
- zestawienie koniecznych badań.

–

#### **5.3.1. Zakres robót**

Podstawowe czynności przy wykonywaniu robót obejmują:

1. roboty przygotowawcze (w tym wykonanie deskowań i rusztowań),
2. wytworzenie mieszanki betonowej,
3. podawanie, układanie i zagęszczanie mieszanki betonowej,
4. pielęgnację betonu,

5. rozbiórkę deskowań i rusztowań,
6. wykańczanie powierzchni betonu,
7. roboty wykończeniowe.

#### 5.3.1.1 Roboty przygotowawcze

Przed przystąpieniem do robót betoniarskich, powinna być stwierdzona przez Inspektora Nadzoru prawidłowość wykonania wszystkich robót poprzedzających betonowanie, a w szczególności:

- prawidłowość wykonania deskowań, rusztowań, usztywnień pomostów itp.,
- prawidłowość wykonania zbrojenia,
- zgodność rzędnych z dokumentacją projektową,
- czystość deskowania oraz obecność wkładek dystansowych zapewniających wymaganą wielkość otuliny.
- przygotowanie powierzchni betonu uprzednio ułożonego w miejscu przerwy roboczej,
- prawidłowość wykonania wszystkich robót zanikających, między innymi wykonania przerw dylatacyjnych, warstw izolacyjnych, ułożenia łożysk itp.,
- prawidłowość rozmieszczenia i niezmienność kształtu elementów wbudowywanych w betonową konstrukcję
- gotowość sprzętu i urządzeń do prowadzenia betonowania.

#### 5.3.1.2 Deskowania

Wykonawca dostarczy projekt techniczny deskowań wykonany w oparciu o rysunki zawarte w dokumentacji projektowej lub wg własnego opracowania. W przypadkach stosowania nietypowych deskowań projekt ich powinien być każdorazowo oparty na obliczeniach statycznych. Ustalona konstrukcja deskowań powinna być sprawdzona na siły wywołane parciem świeżej masy betonowej i uderzenia przy jej wylewaniu z pojemników z uwzględnieniem szybkości betonowania, sposobu zagęszczenia i obciążania pomostami roboczymi.

Konstrukcja deskowania powinna spełniać następujące warunki:

- zapewniać odpowiednią sztywność i niezmienność kształtu konstrukcji,
- zapewniać wykończenie powierzchni betonu, zgodnie z wymaganiami dokumentacji projektowej,
- zapewniać odpowiednią szczelność; połączenia na śruby między płytami są niedozwolone,
- wykazywać odporność na deformację pod wpływem warunków atmosferycznych,
- powierzchnie deskowań stykające się z betonem powinny być pokryte warstwą specjalnego oleju do form, zaakceptowanego przez Inspektora Nadzoru.

Deskowania powinny być przed wypełnieniem mieszanką betonową dokładnie sprawdzone i odebrane, aby wykluczały możliwość jakichkolwiek zniekształceń lub odchyień w wymiarach betonowej konstrukcji. Wykonawca powinien zawiadomić Inspektora Nadzoru, o tym że deskowanie jest gotowe do wypełnienia betonem, na tyle wcześniej, aby Inspektora Nadzoru był w stanie dokonać inspekcji deskowania przed ułożeniem betonu.

Dopuszcza się następujące odchylenia deskowań od wymiarów nominalnych przewidzianych dokumentacją projektową:

- rozstaw żeber deskowań  $\pm 0,5\%$  i nie więcej niż 2 cm,
- grubość desek jednego elementu deskowania:  $\pm 0,2$  cm,
- odchylenie deskowań od prostoliniowości lub od płaszczyzny o 1%,
- odchylenie ścian od pionu o  $\pm 0,2\%$ , lecz nie więcej niż 0,5 cm,
- wyrzuszenie powierzchni o  $\pm 0,2$  cm na odcinku 3 m,
- odchyłki wymiarów wewnętrznych deskowania (przekrojów betonowych):
  - 0,2% wysokości lecz nie więcej niż -0,5 cm,
  - +0,5% wysokości, lecz nie więcej niż +2 cm,
  - 0,2% grubości (szerokości), lecz nie więcej niż -0,2 cm,
  - +0,5% grubości (szerokości), lecz nie więcej niż +0,5 cm.

Powierzchnie zastosowanych deskowań powinny zapewniać bardzo staranne wykończenie widocznych powierzchni. W tym celu m.in. w szalunkach systemowych należy stosować listwy drewniane.

#### 5.3.1.3. Rusztowania i pomosty robocze

Rusztowania i ich posadowienie należy wykonać według projektu technologicznego, opartego na obliczeniach statyczno-wytrzymałościowych. W konstrukcji rusztowań można dopuścić następujące odchylenia od wymiarów lub położenia:

- a) zmniejszenie przekroju elementu nie więcej niż o 15%,
- b) odchylenie rozstawu pali lub ram do 5%, lecz nie więcej niż o 20 cm,
- c) odchylenie od pionu pali lub ram do 0,01 radiana w mierze łukowej, lecz nie więcej niż wychylenie o  $\pm 10$  cm w poziomie w mierze liniowej,

- d) różnice w rozstawie belek poprzecznych (oczepów) lub podłużnic (rygli lub dźwigarków) o  $\pm 20$  cm,
- e) różnice w położeniu górnej krawędzi oczepek +2 cm i -1 cm,
- f) strzałki różne od obliczeniowych do 10%.

### 5.3.2. Wytworzenie mieszanki betonowej

Wytwarzanie mieszanki betonowej powinno się odbywać wyłącznie w wyspecjalizowanym zakładzie produkcji betonu, który może zapewnić spełnienie żądanych w ST wymagań. Wykonywanie masy betonowej powinno odbywać się na podstawie recepty roboczej zaakceptowanej przez Inspektora Nadzoru.

Dane dotyczące mieszanki roboczej powinny być umieszczone w sposób trwały na tablicy, w odniesieniu do 1 m<sup>3</sup> betonu i do jednego zarobu. Tablice powinny być ustawiane w pobliżu miejsca mieszania mieszanki betonowej.

Przygotowując mieszankę betonową wszystkie składniki powinno się dozować wyłącznie wagowo z dokładnością  $\pm 3\%$  w przypadku kruszywa oraz  $\pm 2\%$  w przypadku pozostałych składników. Wagi powinny być kontrolowane co najmniej raz w roku. Urządzenia dozujące wodę i płynne domieszki powinny być sprawdzane co najmniej raz w miesiącu. Przy dozowaniu składników powinno się uwzględniać korektę związaną ze zmiennym zawilgoceniem kruszywa.

Składniki powinno się mieszać wyłącznie w betoniarkach przeciwbieżnych. Czas mieszania powinien być ustalony doświadczalnie w zależności od składu mieszanki betonowej oraz od rodzaju urządzenia mieszającego, jednak nie powinien być krótszy niż 2 minuty.

### 5.3.3. Podawanie, układanie i zagęszczanie mieszanki betonowej

#### 5.3.3.1. Roboty przed przystąpieniem do układania mieszanki betonowej

Przed przystąpieniem do układania betonu należy sprawdzić prawidłowość wykonania wszystkich robót poprzedzających betonowanie, zgodnie z pkt.5.3.

Deskowanie należy pokryć środkiem antyadhezyjnym dopuszczonym do stosowania w budownictwie.

Należy pamiętać o wykonaniu wszelkiego rodzaju otworów, nisz, zagłębień, zamocowań zgodnie z dokumentacją projektową. Wszystkie konsekwencje wynikające z braku lub nieprawidłowości tych elementów obciążają całkowicie Wykonawcę zarówno jeśli chodzi o późniejsze rozkucia i naprawy, jak i ewentualne opóźnienia w wykonaniu prac własnych i towarzyszących (wykonywanych przez innych podwykonawców).

#### 5.3.3.2. Układanie mieszanki betonowej

Przy stosowaniu pomp do układania mieszanki betonowej wymaga się sprawdzenia ustalonej konsystencji mieszanki betonowej przy wylocie.

Mieszanki betonowej nie należy zrzucić z wysokości większej niż 0,75 m od powierzchni, na którą spada.

W przypadku gdy wysokość ta jest większa, należy mieszankę podawać za pomocą rynny zsykowej (do wysokości 3,0 m) lub leja zsykowego teleskopowego (do wysokości 8,0 m).

Przy wykonywaniu elementu należy przestrzegać dokumentacji technologicznej, która powinna uwzględniać następujące zalecenia:

- w fundamentach i korpusach podpór mieszankę betonową należy układać bezpośrednio z pojemnika lub rurociągu pompy, bądź też za pośrednictwem rynny, warstwami o grubości do 40 cm, zagęszczając wibratorami wgłębными;

#### 5.3.3.3. Zagęszczanie mieszanki betonowej

Przy zagęszczaniu mieszanki betonowej należy stosować następujące warunki:

- wibratory wgłębne należy stosować o częstotliwości min. 6000 drgań na minutę, z buławami o średnicy nie większej niż 0,65 odległości między prętami zbrojenia leżącymi w płaszczyźnie poziomej,
- podczas zagęszczania wibratorami wgłębными nie wolno dotykać zbrojenia ani deskowania buławą wibratora,
- podczas zagęszczania wibratorami wgłębными należy zagłębiać buławę na głębokość 5÷8 cm w warstwę poprzednią i przytrzymywać buławę w jednym miejscu w czasie 20÷30 s, po czym wyjmować powoli w stanie wibrującym,
- kolejne miejsca zagłębienia buławy powinny być od siebie oddalone o 1,4 R, gdzie R jest promieniem skutecznego działania wibratora. Odległość ta zwykle wynosi 0,35÷0,7 m,

Opryzgadowanie, czasy i sposoby wibrowania powinny być uzgodnione i zatwierdzone przez Inspektora Nadzoru. Zabrania się wylądunku mieszanki w jedną hałdę i rozproszanie jej przy pomocy wibratorów.

#### 5.3.3.4. Przerwy w betonowaniu

Przerwy w betonowaniu należy sytuować w miejscach uprzednio przewidzianych w dokumentacji projektowej i uzgodnionych z Inspektorem Nadzoru. Ukształtowanie powierzchni betonu w przerwie roboczej powinno być



uzgodnione z Inspektorem Nadzoru, a w prostszych przypadkach można się kierować zasadą, że powinna ona być prostopadła do kierunku naprężeń głównych, ukształtowana i zlokalizowana zgodnie z PN-91/S-10042 [18]. Powierzchnia betonu w miejscu przerwania betonowania powinna być starannie przygotowana do połączenia betonu stwardniałego ze świeżym przez:

- usunięcie z powierzchni betonu stwardniałego luźnych okruszków betonu oraz warstwy pozostałego szkliva cementowego,
- narzucenie warstwy kontaktowej z gęstego zaczynu cementowego lub zaprawy cementowej 1:1 ; dopuszcza się stosowanie warstw szepnych, dla których Wykonawca przedstawi PN, aprobatę techniczną wydaną przez IBDiM lub europejska aprobatę techniczną,
- obfite zwilżenie wodą.

Powyższe zabiegi należy wykonać bezpośrednio przed rozpoczęciem betonowania.

W przypadku przerwy w układaniu betonu zagęszczonego przez wibrowanie, wznowienie betonowania nie powinno się odbyć później niż w ciągu 3 godzin lub po całkowitym stwardnieniu betonu. Jeżeli temperatura powietrza jest wyższa niż 20<sup>0</sup>C to czas trwania przerwy nie powinien przekraczać 2 godzin. Po wznowieniu betonowania należy unikać dotykania wibratorem deskowania, zbrojenia i poprzednio ułożonego betonu.

### 5.3.5. Warunki atmosferyczne przy układaniu mieszanki betonowej i wiązaniu betonu

#### a) Temperatura otoczenia

Betonowanie konstrukcji należy wykonywać wyłącznie w temperaturach nie niższych niż plus 5<sup>0</sup>C, zachowując warunki umożliwiające uzyskanie przez beton wytrzymałości co najmniej 15 MPa przed pierwszym zamarznięciem. Uzyskanie wytrzymałości 15 MPa powinno być zbadane na próbkach przechowywanych w takich samych warunkach jak zabetonowana konstrukcja.

W wyjątkowych przypadkach dopuszcza się betonowanie w temperaturze do -5<sup>0</sup>C, jednak wymaga to zgody Inspektora Nadzoru oraz zapewnienia mieszance betonowej odpowiedniej temperatury (min. +10<sup>0</sup>C w chwili układania) i zabezpieczenia uformowanego elementu przed utratą ciepła w czasie co najmniej 7 dni i uzyskania przez niego wytrzymałości 15 MPa. Temperatura mieszanki betonowej w chwili opróżniania betoniarki nie powinna być wyższa niż 35<sup>0</sup>C.

#### b) Zabezpieczenie robót betonowych podczas opadów

Przed przystąpieniem do betonowania należy przygotować sposób postępowania na wypadek wystąpienia ulewnego deszczu. Konieczne jest przygotowanie odpowiedniej ilości osłon wodoszczelnych dla zabezpieczenia odkrytych powierzchni świeżego betonu. Niedopuszczalne jest betonowanie w czasie deszczu bez stosowania odpowiednich zabezpieczeń.

### 5.3.6. Pielęgnacja betonu

Bezpośrednio po zakończeniu betonowania zaleca się przykrycie powierzchni betonu lekkimi osłonami wodoszczelnymi zapobiegającymi odparowaniu wody z betonu i chroniącymi beton przed deszczem i nasłonecznieniem.

Przy temperaturze otoczenia wyższej niż +5<sup>0</sup>C należy nie później niż po 12 godzinach od zakończenia betonowania rozpocząć pielęgnację wilgotnościową betonu i prowadzić ją co najmniej przez 7 dni (przez polewanie co najmniej 3 razy na dobę). Przy temperaturze +15<sup>0</sup>C i wyższej, beton należy polewać w ciągu pierwszych 3 dni co 3 godziny w dzień i co najmniej raz w nocy, a w następne dni jak wyżej.

Nanoszenie błon nieprzepuszczających wody jest dopuszczalne tylko wtedy, gdy beton nie będzie się łączył z następną warstwą konstrukcji monolitycznej, a także gdy nie są stawiane specjalne wymagania odnośnie jakości pielęgnowanej powierzchni.

Woda stosowana do polewania betonu powinna spełniać wymagania normy PN-EN 1008:2004 [14].

W czasie dojrzewania betonu elementy powinny być chronione przed uderzeniami i drganiem.

### 5.7. Rozbiórka deskowań i rusztowań

Rozformowanie konstrukcji, może nastąpić po osiągnięciu przez beton pełnej wytrzymałości projektowej i po okresie dojrzewania określonym w PN-S-10040:1999 [17].

### 5.8. Wykańczanie powierzchni betonu

Dla widocznych powierzchni betonowych obowiązują następujące wymagania:

- a) wszystkie betonowe powierzchnie muszą być gładkie i równe, bez zagłębień, wybruszeń ponad powierzchnię, nie mogą być widoczne przerwy w betonowaniu, makowiny, pęcherze po wodzie, przebarwienia,
- b) pęknięcia i rysy są niedopuszczalne,
- c) ostre krawędzie betonu po rozdeskowaniu powinny być oszlifowane; jeżeli dokumentacja projektowa nie przewiduje specjalnego wykończenia powierzchni betonowych konstrukcji, to bezpośrednio po rozebraniu

deskowań należy wszystkie wystające nierówności wyrównać za pomocą tarcz karborundowych i czystej wody,

- d) gładkość powierzchni powinna cechować się brakiem lokalnych progów, raków, wgłębień i wybrzuszeń, wystających ziaren kruszywa itp. Dopuszczalne są lokalne nierówności do 3 mm lub wgłębienia do 5 mm,
- e) ewentualne łączniki stalowe (druć, śruby itp.), które spełniały funkcję stężeń deskowań lub inne i wystają z betonu po rozdeskowaniu, powinny być obcięte przynajmniej 1 cm pod wykończoną powierzchnią betonu, a otwory powinny być wypełnione zaprawą cementową.

Wszystkie uszkodzenia powierzchni powinny być naprawione na koszt Wykonawcy w technologii uzgodnionej z projektantem i Inspektorem Nadzoru. Części wystające powinny być skute lub zeszlifowane, a wgłębienia wypełnione betonem żywicznym o składzie zatwierdzonym przez Inspektora Nadzoru. Bardzo duże ubytki i nierówności płyty przekraczające 2 cm należy naprawić betonem cementowym bezskurczowym wykonanym wg specjalnej technologii zatwierdzonej przez Inspektora Nadzoru.

## **5.9. Roboty izolacyjne**

### **5.9.1 Izolacja cienka**

#### **5.9.1.1 Ogólne warunki prowadzenia robót izolacyjnych**

Przy wykonywaniu prac izolacyjnych należy bezwzględnie przestrzegać zaleceń producenta materiału dotyczących wymaganych warunków atmosferycznych: temperatury i wilgotności powietrza. Jeżeli producent materiałów nie podaje inaczej, to prace izolacyjne należy wykonywać przy dobrej pogodzie, niedopuszczalne jest prowadzenie robót w czasie silnego wiatru, podczas opadów śniegu, deszczu i mżawki, bezpośrednio po opadach oraz przed spodziewanymi opadami, a także w czasie, gdy wilgotność względna powietrza jest większa niż 85%.

Roboty można prowadzić, gdy temperatura powietrza oraz podłoża jest wyższa od +5°C i niższa od +35°C.

W pobliżu wykonywanych robót nie mogą być składane żadne materiały sypkie i pyłące.

Przed nałożeniem pierwszej warstwy izolacji cienkiej (warstwy gruntującej), Wykonawca powinien sprawdzić czy wilgotność podłoża gruntowego jest zgodna z wymaganiami producenta. Jeśli producent nie określa innych wymagań wilgotność podłoża na głębokości 20 mm nie powinna być wyższa niż 4%. Jeśli powyższy warunek nie jest spełniony, Wykonawca przed rozpoczęciem robót powinien zastosować system osuszania podłoża betonowego zaakceptowany przez Inspektora Nadzoru.

Mas izolacyjnych stosowanych na zimno nie wolno podgrzewać na otwartym ogniu. W okresie chłódów materiały te doprowadza się do temperatury roboczej 18°C przez ogrzewanie beczek w gorącej wodzie lub w ogrzanych pomieszczeniach (cieplakach). Dostarczone na budowę gotowe preparaty nie mogą być rozcieńczane rozpuszczalnikami ani mieszane z innymi materiałami izolacyjnymi.

W trakcie wykonywania robót należy ściśle przestrzegać przepisów bezpieczeństwa, ponieważ materiały stosowane do wykonania izolacji są łatwopalne. Należy unikać otwartego ognia w promieniu 20 metrów od miejsca pracy lub składowania materiałów.

#### **5.9.1.2 Gruntowanie podłoża**

Przed przystąpieniem do robót izolacyjnych należy obniżyć poziom wody gruntowej do co najmniej 30 cm poniżej układanej warstwy izolacji i zapewnić utrzymanie tego poziomu w czasie trwania robót. W przypadku konieczności zagruntowania wilgotnej powierzchni należy użyć roztworów depresyjnych szybko rozpadających np. asfaltowej emulsji kationowej spełniającej wymagania PN-B-24003:1997[4]. Jest to jednak przypadek szczególny, wymagający pisemnej zgody Inspektora Nadzoru.

W pierwszej kolejności należy zagruntować powierzchnię przy narożach wklęsłych i wypukłych. Do gruntowania powierzchni betonowej asfaltowym środkiem gruntującym można przystąpić, gdy beton jest w wieku co najmniej 14 dni, ale zaleca się 28 dni. Gruntowanie podłoża wykonuje się przez jednokrotne pomalowanie powierzchni roztworem asfaltowym w ilości zalecanej przez producenta (zwykle jest to od 0,3 do 0,45 kg/m<sup>2</sup>). Zużycie materiału jest zależne od rodzaju roztworu asfaltowego oraz od chłonności podłoża. Gruntowanie wykonuje się za pomocą wałków malarskich lub szczotek dekarских. Czas schnięcia roztworu asfaltowego jest zależny od rodzaju stosowanych rozpuszczalników oraz od warunków pogodowych (temperatury otoczenia podczas wykonywania robót i wiatru). Optymalny czas schnięcia roztworu asfaltowego powinien wynosić od 30 min do 4 godz., ale nie powinien przekraczać 6 godz. Gdy gruntowana powierzchnia pozostaje lepka przez dłuższy czas może zostać zapyłona.

Prawidłowo zagruntowana powierzchnia po wyschnięciu roztworu asfaltowego powinna mieć jednolitą barwę czarną lub ciemnobrązową, bez smug i przebarwień. Przebarwienia powstają w miejscach, gdzie ułożono zbyt cienką warstwę roztworu asfaltowego lub gdzie podłoże było zatłuszczone i roztwór asfaltowy z niego spłynął. Gruntowanie roztworem asfaltowym należy wykonywać jednokrotnie, a ułożona warstwa roztworu asfaltowego nie powinna być zbyt gruba. Należy zużyć tylko tyle środka gruntującego, ile beton zdoła całkowicie wchłonąć tak, aby na powierzchni nie pozostała powłoka z warstewki asfaltu. W przypadku dwukrotnego gruntowania lub

ułożenia bardzo grubej warstwy roztworu asfaltowego, na powierzchni roztworu utworzy się błonka, pod którą pozostaną resztki rozpuszczalnika, które w sposób istotny osłabiają przyczepność kolejnych warstw izolacji do podłoża.

### 5.9.1.3 Układanie kolejnych warstw izolacji cienkiej

Przed ułożeniem następných warstw izolacji zagruntowana powierzchnia powinna być całkowicie sucha. Można to sprawdzić przez dotknięcie zagruntowanej powierzchni suchą, czystą dłonią (nie zatłuszczoną lub zakurzoną), gdy dłoń nie przykleja się i pozostaje czysta oznacza to, że roztwór gruntujący jest już dostatecznie suchy.

Zagruntowaną powierzchnię należy powlec roztworem asfaltowym dwukrotnie. Zużycie materiału wynosi około 0,8 do 1,0 kg/m<sup>2</sup> dla jednej warstwy.

## 5.9.2 Izolacja gruba

Izolację układa się na odpowiednio wytrzymałym mechanicznie, suchym, czystym, równym i gładkim podłożu. Jeżeli producent w kartach technicznych nie podaje inaczej, to izolację można układać na betonie po co najmniej 14 dniach od jego ułożenia, gdy dojrzewanie betonu następowało w temperaturze co najmniej 15°C.

W przypadku, gdy dojrzewanie betonu następowało w temperaturze niższej, okres oczekiwania przed rozpoczęciem robót izolacyjnych należy odpowiednio wydłużyć.

Przygotowane podłoże powinno spełniać wymagania:

- wytrzymałość gwarantowana na ściskanie powinna być nie mniejsza niż wynikająca z przyjętej klasy betonu,
- wytrzymałość betonu na rozciąganie badana metodą „pull-off” powinna wynosić co najmniej 2,0 MPa. Sprawdzenie wytrzymałości podłoża na odrywanie wykonywane metodą „pull-off” przy średnicy krążka próbnego  $\varnothing$  50 mm powinno być przeprowadzone wg zasady: 1 oznaczenie na 25 m<sup>2</sup> izolowanej powierzchni i min. 5 oznaczeń wg PN-92/B-01814 [13],
- podłoże powinno być suche: beton w stanie powietrzno-suchym, bez widocznych śladów wilgoci i spowodowanych wilgocią zaciemnień; przy pomiarze wilgotności wilgotnościomierzem elektronicznym za podłoże suche należy przyjąć beton o wilgotności mniejszej od 4%; pomiarów wilgotności płyty należy dokonywać przyrządem wycechowanym do pomiaru wilgotności materiałów o porowatości nie przekraczającej 10%,
- podłoże powinno być czyste: powierzchnia betonu wolna od luźnych frakcji pyłów, plam oleju, smarów i innych zanieczyszczeń; ocenę czystości podłoża wykonuje się wizualnie,
- podłoże powinno być gładkie: za podłoże gładkie uznaje się powierzchnie nie wykazujące lokalnych nierówności;
- podłoże powinno być równe: szczeliny pomiędzy powierzchnią podłoża, a łatą o długości 4 m ułożoną na betonie nie powinny przekraczać 5 mm,

### 5.9.2.1 Gruntowanie

Gruntowanie należy zawsze wykonywać zgodnie z instrukcją producenta środka gruntującego oraz tylko jednym rodzajem środka gruntującego. Podłoża zagruntowanego żywicznym środkiem gruntującym nie należy ponownie gruntować asfaltowym środkiem gruntującym i na odwrót. Ułożenie dwóch środków gruntujących: asfaltowego i żywicznego jednego na drugim jest poważnym błędem, który całkowicie zniszczy przyczepność izolacji do podłoża.

Należy unikać chodzenia po świeżo zagruntowanym podłożu. Wykonaną warstwę gruntującą należy chronić przed zabrudzeniem, wpływem czynników atmosferycznych. Wykonanie izolacji powinno nastąpić po utwardzeniu się powłoki z materiału gruntującego (w danej temperaturze zgodnie z zaleceniami producenta), najszybciej jak to możliwe.

Do gruntowania nowej płyty betonowej asfaltowym środkiem gruntującym można przystąpić, gdy beton jest w wieku co najmniej 14 dni. Gruntowanie podłoża wykonuje się przez jednokrotne pomalowanie powierzchni roztworem asfaltowym w ilości zalecanej przez producenta (zwykle jest to od 0,2 do 0,4 kg/m<sup>2</sup>). Zużycie materiału jest zależne od rodzaju roztworu asfaltowego oraz od chłonności podłoża. Gruntowanie wykonuje się za pomocą wałków malarskich lub szczotek dekarских. Czas schnięcia roztworu asfaltowego jest zależny od rodzaju stosowanych rozpuszczalników oraz od warunków pogodowych (temperatury otoczenia podczas wykonywania robót i wiatru).

Prawidłowo zagruntowana powierzchnia po wyschnięciu roztworu asfaltowego powinna mieć jednolitą barwę czarną lub ciemnobrązową, bez smug i przebarwień. Przebarwienia powstają w miejscach, gdzie ułożono zbyt cieniłą warstwę roztworu asfaltowego lub gdzie podłoże było zatłuszczone i roztwór asfaltowy z niego spłynął. W dotyku zagruntowana powierzchnia powinna być sucha, tzn. nie kleić się do skóry ręki oraz nie zostawiać żadnych śladów na skórze.

Gruntowanie roztworem asfaltowym należy wykonywać jednokrotnie, a ułożona warstwa roztworu asfaltowego nie powinna być zbyt gruba. W przypadku dwukrotnego gruntowania lub ułożenia bardzo grubej warstwy roztworu asfaltowego, na powierzchni roztworu utworzy się błonka, pod którą pozostaną resztki rozpuszczalnika, które w sposób istotny osłabiają przyczepność papy do podłoża.

Do przyklejenia papy zgrzewalnej można przystąpić dopiero po całkowitym wyschnięciu środka gruntującego.

### 5.9.2.2 Układanie izolacji z pap zgrzewalnych

Izolację z papy zgrzewalnej wykonuje się przez przyklejenie warstwy papy na zagruntowanym podłożu. Podłoże może być zagruntowane asfaltowym lub żywicznym środkiem gruntującym. Do przyklejania papy można przystąpić po całkowitym wyschnięciu asfaltowego środka gruntującego lub po utwardzeniu żywicznego środka gruntującego. Przyklejanie papy rozpoczyna się od zamontowania rolki papy w uchwytach palnika. Podczas klejenia powierzchnię arkusza papy podgrzewa się palnikiem gazowym do roztopienia asfaltu na spodniej stronie arkusza. Podczas pracy palnik przesuwają się, a rolka papy jest rozwijana i doklejana do podłoża. Do klejenia arkuszy należy stosować palniki gazowe, które umożliwiają nadtopienie papy jednocześnie na całej szerokości arkusza. Bardzo ważnym czynnikiem, decydującym o jakości wykonywanej izolacji jest dostarczenie odpowiedniej ilości energii cieplnej podczas nadtapiania arkusza. Roztopieniu powinna ulec cała warstwa asfaltu znajdująca się pod osnową. Asfalt ten powinien spływać z rolki na podłoże tworząc przed rolką warstwę płynnego asfaltu o szerokości około 8 do 10 cm. Rozwijana z rolki papa powinna „topić” się w roztopionym asfalcie i jednocześnie wyciskać nadmiar roztopionego asfaltu tak, aby przez cały czas przed rozwijaną rolką papy utrzymywała się warstewka płynnego asfaltu o podanej wyżej szerokości. Płynny asfalt powinien wypływać także na boki rolki na szerokości około 2 do 6 cm.

Gdy przyklejany arkusz się kończy, jego krawędź należy podtrzymać metalową „laską”, nadtopić od spodu małym jednopłomieniowym palnikiem i dopiero wtedy położyć na podłożu.

Poszczególne arkusze papy łączy się ze sobą na zakład:

- poprzeczny (równoległe do długości arkusza papy) o szerokości 8 cm,
- podłużny (równoległe do szerokości arkusza papy) o szerokości 15 cm.

Styki podłużne sąsiadujących arkuszy należy przesunąć względem siebie o co najmniej 50 cm. Nie wolno dopuścić, aby w jednym miejscu nachodziły na siebie 4 arkusze papy. Gdy zachodzi konieczność przyklejenia w jednym miejscu 4 arkuszy, należy wcześniej wyciąć i usunąć naroże najniższej położonego arkusza papy.

## 6. KONTROLA JAKOŚCI ROBÓT

### 6.1. Ogólne zasady kontroli jakości robót

Ogólne zasady kontroli jakości robót podano w ST D-M-00.00.00 [1] „Wymagania ogólne”,

Wymagane parametry betonu:

- klasa betonu C25/30
- mrozoodporność F150
- nasiąkliwość do 5%
- wodoprzepuszczalność W8

### 6.1.1 Kontrola zbrojenia, przed przystąpieniem do betonowania

Kontrola jakości materiałów polega na sprawdzeniu jakości materiałów na zgodność z dokumentacją projektową oraz podanymi wyżej wymaganiami. Zbrojenie podlega odbiorowi jak dla robót zanikających.

Przy odbiorze stali dostarczonej na budowę, każdorazowo, zgodnie z normą PN-82/H-93215 [4] należy sprawdzić:

- zgodność zamówienia materiału z przywieszkami i atestami stali,
- stan powierzchni prętów,
- wymiary przekroju poprzecznego i długości prętów.

Nie ma konieczności badania stali zbrojeniowej spełniającej wymagania wg PN-91/S-10042 [2]. W przypadku wątpliwości, dla partii stali (poszczególnych średnic) wbudowywanej w podpory i ustrój nośny, po komisyjnym pobraniu próbek, Inspektor Nadzoru zdecydować, a Wykonawca zleci do jednostki badawczej wykonanie badania:

- sprawdzenie masy (kg/m),
- granicy plastyczności Re (MPa),
- wytrzymałości na rozciąganie Rm (MPa),
- wydłużenia A5 (%),
- zginania na zimno.

W przypadku wyników badań odbiegających od normy, należy odesłać partię stali z budowy.

W przypadku przewidywanego łączenia prętów przez spawanie w niskiej temperaturze należy zbadać stal na udarność. Nie należy spawać prętów zbrojeniowych w temperaturze niższej niż  $-5^{\circ}\text{C}$ .

Łączniki do prętów zbrojeniowych należy kontrolować na podstawie atestów, potwierdzających możliwość zastosowania łącznika do łączenia prętów o określonej wytrzymałości stali.

### 6.1.2. Kontrola zbrojenia w trakcie montażu

Kontrola zbrojenia, przed przystąpieniem do betonowania, musi być dokonana przez Inspektora Nadzoru i fakt ten potwierdzony wpisem do dziennika budowy. Inspektor Nadzoru winien stwierdzić zgodność ułożonego zbrojenia z dokumentacją projektową i odpowiednimi normami w zakresie gatunku i ilości prętów, ich średnic, długości

i rozstawu oraz zakotwień, prawidłowego otulenia i pewności utrzymania położenia prętów w trakcie betonowania.

Przedmiotem sprawdzenia powinny być:

- średnice i ilości prętów,
- rozstaw prętów,
- rozstaw strzemion,
- odchylenie od przewidzianego projektem nachylenia,
- długość prętów,
- położenie miejsc zakończeń lub odgięć oraz zakotwień prętów,
- wielkość otulin zewnętrznych,
- powiązanie (połączenia) zbrojenia między sobą,
- pewności utrzymania położenia prętów w trakcie betonowania.

Dopuszczalne tolerancje:

- różnice w rozstawie między prętami głównymi nie powinny przekraczać  $\pm 0,5$  cm,
- różnice w rozstawie prętów w świetle nie powinny przekraczać  $\pm 1,0$  cm,
- odstęp od czoła elementu lub konstrukcji nie może się różnić od projektowanego o więcej niż  $\pm 1,0$  cm,
- długość pręta między odgięciami nie powinna się różnić od projektowanej o więcej niż  $\pm 1,0$  cm,
- rozstaw strzemion wzdłuż belek nie powinien różnić się więcej niż  $\pm 2,0$  cm,
- odchylenie pręta od przewidzianego nachylenia względem poziomu nie powinno przekraczać 3%,
- różnica w wymiarach oczek siatki nie powinna przekraczać  $\pm 0,5$  cm,
- otuliny zewnętrzne powinny być utrzymane w granicach wymagań projektowych z tolerancją dodatnią 0,5 cm,
- liczba uszkodzonych skrzyżowań w dostarczonych na budowę siatkach nie powinna przekraczać 20% wszystkich skrzyżowań (25% na jednym pręcie),
- odchylenie strzemion od linii prostopadłej do zbrojenia głównego nie powinno przekraczać 3%,
- miejscowe wykrzywienie pręta nie może przekraczać  $\pm 0,5$  cm.

Wykrycie w wykonanym elemencie ewentualnych nieprawidłowości obciąża Wykonawcę robót, niezależnie od dokonanych uprzednio odbiorów.

#### 6.2.1 Badania przed przystąpieniem do robót

Przed przystąpieniem do robót Wykonawca powinien:

- a) uzyskać wymagane dokumenty, dopuszczające wyroby budowlane do obrotu i powszechnego stosowania (certyfikaty zgodności, deklaracje zgodności, aprobaty techniczne, ew. badania materiałów wykonane przez dostawców itp.) i na ich podstawie sprawdzić właściwości zastosowanych materiałów na zgodność z wymaganiami podanymi w ST,
- b) wykonać własne badania właściwości materiałów przeznaczonych do wykonania robót, określone w pktcie 2 lub przez Inspektora Nadzoru.

Wszystkie dokumenty oraz wyniki badań Wykonawca przedstawia Inspektorowi Nadzoru do akceptacji.

#### 6.2.2 Badania składników mieszanki betonowej

Bezpośrednio przed użyciem cementu do wykonania mieszanki betonowej należy przeprowadzić kontrolę obejmującą:

- oznaczenie czasu wiązania wg PN-EN 196-3:1996 [4],
- oznaczenie zmiany objętości wg PN-EN 196-3:1996 [4],
- obecności grudek gliny.

Wyniki badań powinny odpowiadać wymaganiom podanym w tablicy 7.

**Tablica 7. Wymagania dla cementu**

Klasa cementu	Wytrzymałość na ściskanie, MPa,				Początek czasu wiązania, min	Stołość objętości (rozszerzalność), mm
	wczesna		normowa,			
	po 2 dniach	po 7 dniach	po 28 dniach			
Klasa 42,5	≥ 10	-	≥ 42,5	≤ 62,5	≥ 60	≤ 10

Nie dopuszcza się obecności grudek gliny.

W przypadku gdy:

- czas wiązania lub zmiany objętości nie odpowiadają PN-EN 196-3:1996 [4]
- cement przechowywany jest niezgodnie z postanowieniami PN-EN 197-1:2002 [2]
- okres przechowywania cementu jest dłuższy niż podano w PN-EN 197-1:2002

obowiązuje oznaczenie wytrzymałości cementu na ściskanie wg PN-EN 196-1:1996 [3]

Przed użyciem kruszywa do wykonania mieszanki betonowej, dla każdej dostarczonej partii, należy przeprowadzić kontrolę obejmującą:

- oznaczenie składu ziarnowego wg PN-EN 933-2:2000 [9],
- oznaczenie kształtu ziarn wg PN-EN 933-4:2001 [10] (dotyczy kruszywa grubego),
- oznaczenie zawartości zanieczyszczeń obcych wg PN-76/B-06714.12 [11],
- oznaczenie zawartości grudek gliny (oznaczać jak zawartość zanieczyszczeń obcych),
- oznaczenie zawartości pyłów mineralnych wg PN-78/B-06714.13 [12].

Wyniki badań powinny być zgodne z wymaganiami podanymi w pkt. 2.3.2.

Przed użyciem wody do wykonania mieszanki betonowej oraz w przypadku stwierdzenia zanieczyszczeń należy przeprowadzić badania zgodnie z PN-88/B-32250 [14].

Dodatki i domieszki do betonu należy badać zgodnie z PN lub ich aprobatą techniczną.

Wszystkie dokumenty oraz wyniki badań Wykonawca przedstawi Inspektorowi Nadzoru do akceptacji.

### 6.2.3 Kontrola jakości mieszanki betonowej i betonu

#### 6.2.3.1. Zakres kontroli

Kontroli podlegają następujące właściwości mieszanki betonowej:

- konsystencja mieszanki betonowej,
- zawartość powietrza w mieszance betonowej,

oraz betonu:

- wytrzymałość betonu na ściskanie,
- nasiąkliwość betonu,
- odporność betonu na działanie mrozu,
- przepuszczalność wody przez beton.

#### 6.2.3.2. Sprawdzenie konsystencji mieszanki betonowej

Sprawdzenie konsystencji przeprowadza się zgodnie z planem kontroli jakości betonu a także na próbkach laboratoryjnych podczas projektowania składu mieszanki betonowej i następnie przy stanowisku betonowania, co najmniej 2 razy w czasie jednej zmiany roboczej, a w tym raz na jej początku. Badanie należy przeprowadzić zgodnie z PN-88/B-06250 [15]. Różnice pomiędzy przyjętą konsystencją mieszanki a kontrolowaną nie powinny przekroczyć wartości podanych w pkt. 2.4.1.

Dopuszcza się korygowanie konsystencji mieszanki betonowej wyłącznie poprzez zmianę zawartości zaczynu w mieszance, przy zachowaniu stałego stosunku wodno-cementowego w/c, ewentualnie przez zastosowanie domieszek chemicznych, zgodnie z pkt. 2.3.4 niniejszej specyfikacji technicznej.

#### 6.2.3.3. Sprawdzenie zawartości powietrza w mieszance betonowej

Sprawdzenie zawartości powietrza w mieszance betonowej przeprowadza się metodą ciśnieniową zgodnie z planem kontroli jakości betonu a także podczas projektowania składu mieszanki betonowej, a przy stosowaniu domieszek napowietrznych co najmniej raz w czasie zmiany roboczej podczas betonowania. Badanie to należy przeprowadzić używając przyrządu pomiarowego wg PN-85/B-04500 [19] zgodnie z PN-88/B-06250 [15].

Zawartość powietrza w zagęszczonej mieszance betonowej nie powinna przekraczać przedziałów wartości podanych w rozdz. 2.4.1. niniejszej specyfikacji.

#### 6.2.3.4. Sprawdzenie wytrzymałości betonu na ściskanie (klasy betonu)

W celu sprawdzenia wytrzymałości betonu na ściskanie (klasy betonu) należy pobrać próbki w ilości nie mniejszej niż 6 próbek na jedną ścianę.

Próbki pobiera się przy stanowisku betonowania, losowo po jednej, równomiernie w okresie betonowania, a następnie przechowuje się i bada zgodnie z PN-88/B-06250 [15]. Ocenie podlegają wszystkie wyniki badania próbek pobranych z partii.

Typ próbek do badań wytrzymałości na ściskanie określono w normie PN-88/B-06250 [15]. W przypadku badania próbek innych niż podstawowe (sześciennie o boku 150 mm), wyniki należy sprowadzić do próbki podstawowej, stosując współczynniki przeliczeniowe wg PN-88/B-06250 [15].

Do określonej klasy można zakwalifikować beton o określonej wytrzymałości gwarantowanej określonej wg PN-88/B-06250 [15].

Badanie betonu, jeżeli dokumentacja projektowa nie zakłada inaczej, powinno być przeprowadzane na próbkach z betonu w wieku 28 dni. Jeżeli badanie jest przeprowadzane na próbkach o innym wieku, należy wynik sprowadzić do wytrzymałości odpowiadającej wiekowi betonu 28 dni, stosując współczynniki przeliczeniowe wg PN-88/B-06250 [15].

#### 6.2.3.5. Sprawdzenie nasiąkliwości betonu

Badanie należy przeprowadzić zgodnie z PN-88/B-06250 [15]. Sprawdzenie nasiąkliwości betonu przeprowadza się na próbkach laboratoryjnych przy ustalaniu składu mieszanki betonowej oraz na próbkach pobranych przy stanowisku betonowania zgodnie z planem kontroli, lecz co najmniej 3 razy w okresie wykonywania obiektu oraz nie rzadziej niż 1 raz na 5 tys. m<sup>3</sup> betonu. Zaleca się badanie nasiąkliwości na próbkach wyciętych z konstrukcji. Oznaczanie nasiąkliwości na próbkach wyciętych z konstrukcji przeprowadza się zgodnie z planem kontroli, zaleca się wykonanie badania na co najmniej na 5 próbkach pobranych z wybranych losowo różnych miejsc konstrukcji, po 28 dniach dojrzewania betonu.

#### 6.2.3.6. Sprawdzenie odporności betonu na działanie mrozu

Badanie należy przeprowadzić zgodnie z PN-88/B-06250 [15]. Sprawdzenie stopnia mrozoodporności betonu przeprowadza się na próbkach wykonanych w warunkach laboratoryjnych podczas ustalania składu mieszanki betonowej oraz na próbkach pobieranych przy stanowisku betonowania zgodnie z planem kontroli, lecz co najmniej 2 razy w okresie wykonywania obiektu oraz nie rzadziej niż 1 raz na 5 tys. m<sup>3</sup> betonu. Zaleca się badanie mrozoodporności na próbkach wyciętych z konstrukcji, w liczbie wskazanej w planie kontroli. Do sprawdzania stopnia mrozoodporności betonu w elementach mających styczność ze środkami odmrażającymi, zaleca się stosowanie badania wg metody przyspieszonej (wg PN-88/B-06250 [15]).

W przypadku zastosowania dodatków i domieszek badanie odporności betonu na działanie mrozu powinno być wykonane wg PN-88/B-06250 [15], z zastosowaniem wody oraz 2% roztworu solnego (NaCl), na oddzielnych próbkach.

Wymagany stopień mrozoodporności betonu F150 jest osiągnięty, jeśli spełnione są następujące warunki:

- a) po badaniu metodą zwykłą, wg PN-88/B-06250 [15]:
  - próbka nie wykazuje pęknięć,
  - łączna masa ubytków betonu w postaci zniszczonych narożników i krawędzi, odprysków kruszywa itp. nie przekracza 5% masy próbek nie zamrażanych,
  - obniżenie wytrzymałości na ściskanie w stosunku do wytrzymałości próbek nie zamrażanych nie jest większe niż 20%,
- b) po badaniu metodą przyspieszoną wg PN-88/B-06250 [15]:
  - próbka nie wykazuje pęknięć,
  - ubytek objętości betonu w postaci złuszczeń, odłamków i odprysków nie przekracza w żadnej próbce wartości 0,05m<sup>3</sup>/m<sup>2</sup> powierzchni zanurzonej w wodzie.

#### 6.2.3.7. Sprawdzenie przepuszczalności wody przez beton (wodoszczelności betonu)

Badanie należy przeprowadzić zgodnie z PN-88/B-06250 [15]. Sprawdzenie stopnia wodoszczelności betonu przeprowadza się na próbkach wykonanych w warunkach laboratoryjnych podczas projektowania składu mieszanki betonowej oraz na próbkach pobieranych przy stanowisku betonowania zgodnie z planem kontroli, lecz co najmniej 3 razy w okresie betonowania, ale nie rzadziej niż raz na 5000 m<sup>3</sup> betonu. Dopuszcza się badanie wodoszczelności na próbkach wyciętych z konstrukcji, pod warunkiem, że nie spowoduje to obniżenia wodoszczelności obiektu. Wymagany stopień wodoszczelności betonu W8 jest osiągnięty, jeśli pod ciśnieniem wody równym 0,8 MPa w czterech na sześć próbek badanych zgodnie z PN-88/B-06250 [15], nie stwierdza się oznak przesiąkania wody.

#### 6.2.4. Pobranie próbek i badanie

Na Wykonawcy spoczywa obowiązek zapewnienia wykonania badań laboratoryjnych przewidzianych normą PN-88/B-06250 [15] i planem kontroli jakości oraz gromadzenie, przechowywanie i okazywanie Inspektorowi Nadzoru wszystkich wyników badań dotyczących jakości betonu i stosowanych materiałów.

### 6.2.5. Badania nieniszczące betonu w konstrukcji

W przypadkach technicznie uzasadnionych Inspektor Nadzoru może zlecić przeprowadzenie badania betonu w konstrukcji.

Do badania betonu w konstrukcji mogą być wykorzystane następujące metody:

- sklerometryczna (np. za pomocą młotka Schmidta wg PN-74/B-06262 [20]),
- ultradźwiękowa (wg PN-74/B-06261 [21]),
- lokalnie niszczące (np. metoda badań próbek wyciętych z konstrukcji),
- inne metody badań pośrednich i bezpośrednich betonu w konstrukcji, pod warunkiem zweryfikowania proponowanej w nich kalibracji cech wytrzymałościowych w konstrukcji i na pobranych z konstrukcji odwiertach lub wykonanych wcześniej próbkach.

### 6.2.6. Tolerancje wymiarów betonowych

Dopuszczalne odchyłki wymiarowe od określonych w dokumentacji projektowej wynoszą:

Tolerancje dla fundamentów:

- usytuowanie w planie:  $\pm 5,0$  cm
- rzędne wierzchu ławy:  $\pm 1,0$  cm,
- płaszczyzny i krawędzie- odchylenie od pionu:  $\pm 2,0$  cm,

Tolerancje dla ścian :

- pochylenie ścian : 0,5% wysokości, jednaka słupów nie więcej niż 1,5 cm
- wymiary w planie:  $\pm 5$  cm,
- rzędne wierzchu:  $\pm 1,0$  cm.

### 6.2.7 Kontrola rusztowań i deskowań

Badania elementów rusztowań i deskowań należy przeprowadzać w zależności od użytego materiału zgodnie z:

- PN-89/S-10050 [22] w przypadku elementów stalowych,
- PN-93/S-10080 [23] w przypadku konstrukcji drewnianych.

Każde rusztowanie podlega odbiorowi, w czasie którego należy sprawdzać:

- rodzaj użytego materiału na zgodność z projektem technologicznym,
- łączniki, złącza,
- poziomy górnych krawędzi przed obciążeniem i po obciążeniu oraz krawędzi dolnych stanowiących miarę odkształcalności posadowienia (niwelacyjnie),
- efektywność stężeń,
- wielkość podniesienia wykonawczego,
- przygotowanie podłoża i sposób przezywania nacisków na podłożu.

Każde deskowanie powinno podlegać odbiorowi. Przedmiotem kontroli w czasie odbioru powinny być:

- rodzaj użytego materiału na zgodność z projektem technologicznym,
- szczelność deskowań w płaszczyznach i narożach,
- poziom górnej krawędzi i powierzchni deskowań przed betonowaniem i po nim oraz porównanie z poziomem wymaganym.

Rusztowania i deskowania w czasie betonowania powinny być przedmiotem kontroli geodezyjnej w nawiązaniu do niezależnych reperów.

Podczas budowy rusztowań i deskowań oraz podczas ich obciążania świeżym betonem powinny być prowadzone badania geodezyjne w nawiązaniu do reperów państwowych. Pomiaru te powinny być prowadzone również w czasie dojrzewania betonu, oraz przy rozbiórce deskowań i rusztowań aż do wykonania próbnego obciążenia.

## 6.3 Kontrola robót izolacyjnych

### 6.3.1 Kontrola wykonania izolacji cienkiej:

Kontrola wykonania robót obejmuje:

- sprawdzenie przygotowania podłoża,
- kontrolę wykonania warstwy gruntującej

po zagruntowaniu podłoża stan powłoki gruntującej należy ocenić wizualnie: przy stosowaniu asfaltowych środków gruntujących: prawidłowo zagruntowana powierzchnia powinna być czarna lub ciemnobrązowa i matowa. Po dotknięciu ręką nie powinna brudzić skóry. Kontrola grubości układanej powłoki gruntującej powinna być wykonywana na bieżąco przez sprawdzenie ilości zużytych materiałów, ilości dozowanych składników, czasu aplikacji. Z ułożenia środka gruntującego należy sporządzić protokół.

- kontrolę wykonania izolacji właściwej,



powinna być zgodna z karta techniczną materiału, wygląd zaizolowanej powierzchni - warstwa izolacji powinna stanowić jednolitą, czystą powłokę, o jednolitej barwie, bez pęcherzy, złączeń i innych wad, powłoka powinna ściśle przylegać do zagruntowanego podłoża.

– kontrolę warunków atmosferycznych w trakcie trwania robót  
w trakcie trwania robót należy na bieżąco sprawdzać warunki atmosferyczne i porównywać je z wymaganiami producenta podanymi w kartach technicznych materiałów. Z warunków atmosferycznych należy sporządzić protokół.

### 6.3.2 Kontrola wykonania izolacji grubej

Przed przystąpieniem do robót Wykonawca powinien:

- uzyskać wymagane dokumenty, dopuszczające wyroby budowlane do obrotu i powszechnego stosowania (certyfikaty zgodności, deklaracje zgodności, aprobaty techniczne, ew. badania materiałów wykonane przez dostawców itp.),
- przedstawić karty techniczne stosowanych materiałów,

Przed zastosowaniem materiałów Wykonawca zobowiązany jest sprawdzić:

- nr produktu,
- stan opakowań materiału,
- warunki przechowywania materiału,
- datę produkcji i datę przydatności do stosowania.

Dodatkowo po otwarciu pojemnika ze środkiem gruntującym Wykonawca powinien ocenić jego wygląd.

Kontrola wykonania robót obejmuje:

- sprawdzenie przygotowania podłoża,
- kontrolę wykonania warstwy gruntującej,

Po zagruntowaniu podłoża stan powłoki gruntującej należy ocenić wizualnie:

przy stosowaniu asfaltowych środków gruntujących: prawidłowo zagruntowana powierzchnia powinna być czarna lub ciemnobrązowa i matowa. Po dotknięciu ręką nie powinna brudzić skóry,

przy zastosowaniu żywicznych środków gruntujących: prawidłowo zagruntowana powierzchnia powinna być sucha i lekko błyszcząca. Po dotknięciu ręką nie powinna brudzić skóry. Posypka piaskowa powinna być mocno przyklejona do żywicy i częściowo w nią wtopiona.

Kontrola grubości układanej powłoki gruntującej powinna być wykonywana na bieżąco przez sprawdzenie ilości zużytych materiałów, ilości dozowanych składników, czasu mieszania, czasu aplikacji (dotyczy żywicznych środków gruntujących). Z ułożenia środka gruntującego należy sporządzić protokół.

- kontrolę wykonania izolacji właściwej.
  - równość układania arkuszy i szerokość zakładów,
  - wygląd zewnętrzny układanej izolacji – ocena wizualna: prawidłowo wykonana izolacja z papy zgrzewalnej powinna mieć jednolity wygląd i jednolitą barwę. Niedopuszczalne są przebarwienia, niedoklejenia, pęcherze, pęknięcia, fałdy i inne uszkodzenia,
  - prawidłowość sklejenia krawędzi arkuszy – ocena wizualna: spod przyklejanego arkusza powinny być wypływy -masy asfaltowej na szerokości około 2 do 6 cm,
  - stan przyklejenia izolacji do podłoża – ocena metodą opukiwania: metoda polega na delikatnym opukiwaniu powierzchni izolacji i poszukiwaniu miejsc, które dają głuchy dźwięk. W tych miejscach jest pusta przestrzeń pod izolacją, czyli izolacja jest niedoklejona do podłoża,
  - przyczepność izolacji do podłoża.

Można stosować jedną z dwóch metod oceny przyczepności izolacji do podłoża:

- metoda odrywania paska: polega na oderwaniu paska izolacji o szerokości 5 cm i długości 15 cm od podłoża i -ocenie stanu powierzchni zerwania. Papa powinna być zerwana w materiale (masie asfaltowej) poniżej osnowy. Powierzchnia zerwania nie powinna brudzić skóry. Na powierzchni zerwania nie powinno być drobnych pęcherzy,
- metoda „pull-off”: polega na odrywaniu metalowych krążków o średnicy zewnętrznej 50 mm, naklejonych na izolacji za pomocą kleju, przy zastosowaniu specjalnego aparatu i zmierzeniu siły zrywającej. Przed naklejeniem krążka izolację należy naciąć specjalną koronką o średnicy rdzenia równej średnicy krążka. Nacięcie należy wykonać przez całą grubość izolacji. Na każdym polu należy nakleić po 5 krążków, oderwać je aparatem „pull-off” i obliczyć średnią arytmetyczną z pomiaru. Pomiaru należy wykonywać przy temperaturze otoczenia nie wyższej niż +22°C, w cieniu. Średnia wartość przyczepności do podłoża nie powinna być mniejsza od wartości wymaganej, podanej w tablicy 8.

**Tablica 8. Minimalne wartości przyczepności izolacji z papy zgrzewalnej do podłoża w różnych temperaturach otoczenia**

Lp.	Temperatura otoczenia, °C	Minimalna przyczepność izolacji do podłoża, MPa
1	6 – 10	0,7
2	10 – 14	0,6
3	14 – 18	0,5
4	18 – 22	0,4
5	22 – 26	0,3

Minimalna ilość punktów pomiarowych określono na 5 miejsc wybranych losowo.

Wady wykonanej izolacji i ich naprawa

Jeżeli w czasie oceny ułożenia zostaną stwierdzone uszkodzenia izolacji, to powinny one zostać naprawione.

Do najczęściej spotykanych wad izolacji należą:

- niedoklejenie arkuszy na krawędziach,
- pęcherze pod izolacją,
- uszkodzenia mechaniczne.

Jeżeli niedoklejenie arkuszy papy ogranicza się do zbyt małych wypływow asfaltu spod arkusza papy, naprawa powinna polegać na nadtopieniu styków arkuszy papy palnikiem od góry. Po lekkim wystygnięciu papy krawędź arkusza należy docisnąć do podłoża. Pęcherze nie mogą być pozostawione w izolacji. Prawidłowa naprawa pęcherza polega na wycięciu prostokątnego kawałka izolacji wokół pęcherza i usunięciu go w całości. Papę należy odcinać od podłoża ostrym narzędziem. Jeżeli pod papą była woda, to podłoże należy wysuszyć. Podłoże, w miejscu po usuniętej izolacji, należy rozgrzać palnikiem do roztopienia pozostałego na podłożu asfaltu z papy oraz środka gruntującego. Na rozgrzane podłoże należy nakleić łątę z nowego materiału, sięgającą po 8 cm w każdym kierunku poza krawędź wycięcia. Uszkodzenia mechaniczne powstają na skutek przecięcia izolacji ostrymi przedmiotami. Naprawę uszkodzeń mechanicznych wykonuje się podobnie jak w przypadku pęcherzy. Z podłoża należy usuwać jedynie oderwane fragmenty izolacji, a miejsce uszkodzenia należy przed przyklejeniem łąty nadtopić od góry palnikiem.

## 7. OBMIAR ROBÓT

### 7.1. Ogólne zasady obmiaru robót

Ogólne zasady obmiaru robót podano w ST D-M-00.00.00 „Wymagania ogólne” [1], pkt 7.

### 7.2. Jednostka obmiarowa

Jednostką obmiaru jest m<sup>3</sup> (metr sześcienny) wbudowanego betonu na podstawie dokumentacji projektowej i pomiaru w terenie.

## 8. ODBIÓR ROBÓT

### 8.1. Ogólne zasady odbioru robót

Ogólne zasady odbioru robót podano w ST D-M-00.00.00 „Wymagania ogólne” [1], pkt 8.

Roboty uznaje się za wykonane zgodnie z dokumentacją projektową, ST i wymaganiami Inspektora Nadzoru, jeżeli wszystkie pomiary i badania z zachowaniem tolerancji wg punktu 6 dały wyniki pozytywne.

### 8.2. Odbiór robót zanikających i ulegających zakryciu

Odbiorowi robót zanikających i ulegających zakryciu podlegają:

- wykonanie deskowań i rusztowań,
- wykonanie betonu w konstrukcjach ulegających zakryciu (np. fundamentów)
- roboty izolacyjne

Odbiór tych robót powinien być zgodny z wymaganiami ST D-M-00.00.00 „Wymagania ogólne” [1] oraz niniejszej ST.

## 9. PODSTAWA PŁATNOŚCI

### 9.1. Ogólne ustalenia dotyczące podstawy płatności

Ogólne ustalenia dotyczące podstawy płatności podano w ST D-M-00.00.00 „Wymagania ogólne” [1], pkt 9.

**9.2. Cena jednostki obmiarowej**

Cena jednostki obmiarowej obejmuje:

- prace przygotowawcze i pomiarowe,
- zakup i dostarczenie materiałów,
- wykonanie ewentualnego projektu roboczego zbrojenia,
- oczyszczenie i wyprostowanie prętów zbrojeniowych,
- wygięcie, przycinanie prętów,
- łączenie spawane „na styk” lub „na zakład” oraz montaż zbrojenia przy użyciu drutu wiązałkowego lub specjalnych łączników w deskowaniu zgodnie z dokumentacją projektową i niniejszą ST,
- opracowanie recepty laboratoryjnej mieszanki betonowej,
- wykonanie i rozebranie rusztowań, pomostów komunikacyjnych i roboczych,
- wykonanie i rozebranie deskowań
- przygotowanie, transport i ułożenie mieszanki z odpowiednim zagęszczeniem i pielęgnacją wykonanie w konstrukcji wszystkich wymaganych dokumentacją projektową otworów jak również wbetonowanie potrzebnych zakotwień, marek itp.,
- oczyszczenie, zagruntowanie i zaizolowanie powierzchni betonowej stykającej się z gruntem
- usunięcie konstrukcji pomocniczych,
- wykonanie badań,
- oczyszczenie terenu robót

**10. PRZEPISY ZWIĄZANE****10.1. Normy**

- |     |                  |   |
|-----|------------------|---|
| 1.  | PN-EN 197-1:2002 | Cement. Część 1: Skład, wymagania i kryteria zgodności dotyczące cementów powszechnego użytku.  |
| 2.  | PN-EN 196-1:1996 | Metody badania cementu – Oznaczanie wytrzymałości.  |
| 3.  | PN-EN 196-3:1996 | Metody badania cementu – Oznaczanie czasu wiązania i stałości objętości.  |
| 4.  | BN-88/6731-08    | Cement. Transport i przechowywanie.   |
| 5.  | PN-86/B-06712    | Kruszywa mineralne do betonu.   |
| 6.  | PN-91/B-06714.34 | Kruszywa mineralne. Badania. Oznaczanie reaktywności alkalicznej.   |
| 7.  | PN-B-11112:1996  | Kruszywa mineralne. Kruszywa łamane do nawierzchni drogowych.   |
| 8.  | PN-EN 933-1:2000 | Badania geometrycznych właściwości kruszyw. Oznaczanie składu ziarnowego.   |
| 9.  | PN-EN 933-4:2001 | Badania geometrycznych właściwości kruszyw. Część 4. Oznaczanie kształtu ziarn.   |
| 10. | PN-76/B-06714.12 | Kruszywa mineralne. Badania. Oznaczanie zawartości zanieczyszczeń obcych.   |
| 11. | PN-78/B-06714.13 | Kruszywa mineralne. Badania. Oznaczanie zawartości pyłów mineralnych.   |
| 12. | PN-77/B-06714.18 | Kruszywa mineralne. Badania. Oznaczanie nasiąkliwości.  |
| 13. | PN-EN 1008:2004  | Woda do zarobowa do betonów.  |
| 14. | PN-EN 206-1      | Beton. Część 1: Wymagania, właściwości, produkcja i zgodność.   |
| 15. | PN-76/P-79005    | Opakowania transportowe. Worki papierowe.   |
| 16. | PN-99/S-10040    | Obiekty mostowe. Konstrukcje betonowe, żelbetowe i sprężone. Wymagania i badania.   |
| 17. | PN-91/S-10042    | Obiekty mostowe. Konstrukcje betonowe, żelbetowe i sprężone. Projektowanie.   |
| 18. | PN-85/B-04500    | Zaprawy budowlane. Badanie cech fizycznych i wytrzymałościowych.  |
| 19. | PN-74/B-06262    | Nieniszczące badania konstrukcji z betonu. Metoda sklerometryczna badania wytrzymałości betonu na ściskanie za pomocą młotka Schmidta typu N. |
| 20. | PN-74/B-06261    | Nieniszczące badania konstrukcji z betonu. Metoda ultradźwiękowa badania wytrzymałości betonu na ściskanie.                                   |
| 21. | PN-89/S-10050    | Obiekty mostowe. Konstrukcje stalowe. Wymagania i badania.  |
| 22. | PN-93/S-10080    | Obiekty mostowe. Konstrukcje drewniane. Wymagania i badania.  |

**10.2. Inne dokumenty**

23. Rozporządzenie Ministra Transportu i Gospodarki Morskiej z dnia 30 maja 2000 r. w sprawie warunków technicznych, jakim powinny odpowiadać obiekty inżynierskie i ich usytuowanie. Dz.U. nr 63, poz. 735.
24. PB-TB-01/2001 Odporność na działanie środków odladzających w 3 % roztworze NaCl.

# SZCZEGÓŁOWA SPECYFIKACJA TECHNICZNA

## D-06.01.01

### UMOCNIENIE SKARP I DNA CIEKU

-BUDOWA PRZEPUSTU 120x60cm NA ULICY BRZOSKWINIOWEJ W KM 0+807,70

#### 1. WSTĘP

##### 1.1. Przedmiot Szczegółowej Specyfikacji Technicznej

Przedmiotem niniejszej Szczegółowej Specyfikacji Technicznej (SST) są wymagania dotyczące wykonania i odbioru robót związanych z wykonaniem umocnienia skarp i dna cieku przy przepuście 120x60cm w ramach budowy ulic: Brzoskwiniowej na odcinku od ulicy Dojlidy Górne do ulicy Miłowej i ulicy Miłowej na odcinku od ulicy Brzoskwiniowej do ulicy Stoczni Gdańskiej wraz z budową ronda na skrzyżowaniu ulicy Miłowej z ulicą Stoczni Gdańskiej i ulicą Wodną w Białymstoku w zakresie budowy: jezdni, zjazdów, chodników, sieci wodociągowej wraz z hydrantami, linii teletechnicznej, kanalizacji deszczowej wraz z przykanalikami i wpustami ulicznymi, rozbiórki trzech przepustów drogowych i budową dwóch przepustów drogowych, rozbiórki i budowy sieci energetycznej kablowej SN oraz kablowej i napowietrznej NN.

##### 1.2. Zakres stosowania SST

Specyfikacja jest stosowana jako dokument przetargowy i kontraktowy przy zleceniu i realizacji robót wymienionych w punkcie 1.1.

##### 1.3. Zakres robót objętych SST

Ustalenia zawarte w n/n specyfikacji dotyczą umocnienia skarp i dna cieków i obejmują:

- wykonanie podbudowy pod brukowanie z betonu klasy C12/15 ( B15) grub. 20cm ;
- ułożenie bruku grub. 15 cm na skarpach cieku;
- wykonanie umocnienia dna cieku narzutem kamiennym grubości 20 cm.

W ramach niniejszej SST należy wykonać stosownie do dokumentacji technicznej wszystkie roboty ujęte w przedmiarze robót.

##### 1.4. Określenia podstawowe.

**1.4.1. Brukowiec** - materiał kamienny stosowany do budowy dróg i wykonywania umocnień powierzchni budowli, układany na podkładzie z kruszywa lub kruszywa wymieszanego z cementem.

Pozostałe określenia są zgodne z obowiązującymi polskimi normami i definicjami podanymi w Specyfikacji DM.00.00.00 „Wymagania ogólne”.

##### 1.5. Ogólne wymagania dotyczące robót

Wykonawca robót jest odpowiedzialny za jakość ich wykonania oraz za zgodność z dokumentacją projektową, specyfikacją i poleceniami Inspektora Nadzoru. Ogólne wymagania dotyczące robót podano w Specyfikacji DM.00.00.00 „Wymagania ogólne”.

#### 2. MATERIAŁY.

##### 2.1. Ogólne wymagania dotyczące materiałów.

Ogólne wymagania dotyczące materiałów podano w Specyfikacji D-M.00.00.00 „Wymagania ogólne”.

##### 2.2. Materiały do wykonania umocnienia

Materiałami do wykonania umocnienia skarp, rowów i ścieków według zasad n/n specyfikacji są następujące materiały, zaakceptowane przez Inspektora Nadzoru:

###### 2.2.1. Kruszywo.

Piasek powinien odpowiadać wymaganiom PN-EN 13043:2004/AC:2004 oraz PN-EN 13139:2003/AC:2004 i PN-EN 12620:2004. Żwir i mieszanka powinny odpowiadać wymaganiom PN-EN 13043:2004/AC:2004

###### 2.2.2. Cement.

Cement portlandzki powinien spełniać wymagania PN-EN 197-1:2002/A3:2007.

###### 2.2.3. Brukowiec

Brukowiec powinien odpowiadać wymaganiom PN-B-11104 .

### 2.2.4 Pokład z betonu C12/15 (B15)

Beton powinien posiadać wytrzymałość klasy C12/15 wg PN-EN 206-1.

### 2.2.5. Woda

Woda, powinna odpowiadać wymaganiom normy PN-EN 1008.

### 2.2.6. Narzut kamienny

Przewidziano zastosowanie kamienia łamanego o średnicy od 5-20 cm.

Kamień powinien odpowiadać następującym wymaganiom:

- powinien być odporny na działanie wody i mrozu;
- odznaczać się dużym ciężarem właściwym i o masie brył tym większej, im większa jest prędkość wody w miejscu jego stosowania;
- nie może ulegać ługującemu działaniu wody, mięknieć i rozсыpywać się;
- ciężar objętościowy skały  $>2,2 \text{ t/m}^3$ .

Wymogi te spełniają: granity, porfiry, sjenity oraz piaskowce kwarcytowe i krzemionkowe.

Odbiór kamienia pod względem ilościowym i jakościowym może nastąpić albo w miejscu budowy, albo w miejscu załadowania. Dokonuje się go przez obmiar przyzmy (pryzma zawiera 65-70% kamienia i 30-35% próżni) (w m<sup>3</sup>), przez ważenie (w tonach).

Frakcji 5-10 cm spełniającej funkcję wypełnienia przestrzeni między grubszymi częściami narzutu nie powinno być więcej niż 30 %.

## 3. SPRZĘT.

### 3.1. Wymagania ogólne dotyczące sprzętu.

Wymagania ogólne dotyczące sprzętu podano w Specyfikacji D-M.00.00.00 „Wymagania ogólne”.

### 3.2. Sprzęt do wykonania robót.

Do wykonania robót należy stosować następujący sprzęt zaakceptowany przez Inspektora Nadzoru:

- ubijaki o ręcznym prowadzeniu,
- wibratory samobieżne
- płyty ubijające do zagęszczania,
- betoniarki do wytwarzania mieszanki betonowej i zaprawy,
- cysterny z wodą pod ciśnieniem (do zraszania) oraz węży do podlewania,
- koparki, ładowarki.

Pozostałe roboty mogą być wykonane ręcznie.

## 4. TRANSPORT.

### 4.1. Wymagania ogólne dotyczące transportu.

Wymagania ogólne dotyczące transportu podano w Specyfikacji D-M.00.00.00 „Wymagania ogólne”.

### 4.2. Transport materiałów do wykonania umocnienia skarp, rowów i ścieków.

#### 4.2.1. Transport betonu.

Transport powinien odbywać się w mieszarkach transportowych

#### 4.2.6. Transport kruszywa.

Kruszywo można przewozić dowolnymi środkami transportu w warunkach zabezpieczających je przed zanieczyszczeniem, zmieszaniem z innymi kruszywami i nadmiernym zawilgoceniem.

#### 4.2.7. Transport cementu

Przewóz cementu powinien odbywać się przystosowanymi do tego celu środkami transportu w warunkach zabezpieczających go przed opadami atmosferycznymi, zawilgoceniem, uszkodzeniem opakowania i zanieczyszczeniem.

## 5. WYKONANIE ROBÓT.

### 5.1. Ogólne zasady wykonywania robót.

Ogólne zasady wykonywania robót podano w Specyfikacji DM.00.00.00 „Wymagania ogólne”. Wykonawca przedstawi Inspektorowi Nadzoru do akceptacji projekt organizacji i harmonogram robót, uwzględniające wszystkie warunki w jakich będzie wykonywane umocnienie

## **5.2. Podkład z betonu klasy C12/15**

Podkład należy wykonać z betonu klasy C12/15 grub. 20 cm o konsystencji gęstoplastycznej, uniemożliwiającej spłynięcie ze skarp.

## **5.6. Układanie**

Układanie kamienia należy wykonać na niezwiązanym podkładzie wg 5.2. "pod sznur" naciągnięty na palikach. Sznur powinien być wzniesiony 2-4 cm nad projektowaną poziom powierzchni, który osiąga się przez ubicie brukowca. Układanie brukowca należy rozpocząć od podstawy, wykonując opory z największych kamieni. Przy układaniu należy kamienie tak dobierać, aby szczeliny pomiędzy sąsiednimi brukowcami miały się i były jak najwęższe (nie przekraczały 3 cm), przy czym kamienie należy układać tak, aby największy wymiar bryły skierowany był w podkład. Po ułożeniu warstwy kamienia należy większe szczeliny wypełniać, żwirem lub (zaklinować) kłińcem, a powierzchnie ubić równomiernie aż do osiągnięcia właściwego poziomu. Spoiny zalać zaprawą cementową M. 15. Kontrola robót w zakresie umocnienia brukiem polega na rozebraniu ok. 1m<sup>2</sup> powierzchni zabrukowanej i ponownym zabrukowaniu tym samym brukowcem. Ścisłość ułożenia uważa się za dostateczną, jeśli przy ponownym zabrukowaniu rozebranej powierzchni zostanie nie więcej niż 4% powierzchni niezabrukowanej.

## **5.7. Narzut kamienny**

Narzuty kamienne podwodne wykonuje się zrzucając kamień bezpośrednio z brzegu ciekłu. Narzut podwodny należy wyrównywać drągami. Narzuty kamienne nadwodne wykonuje się z brzegu ciekłu. Nie dopuszcza się zrzucania kamieni z wysokości większej niż 1 m od poziomu ułożonej warstwy. Narzut kamienny powinien być układany warstwami, których grubość nie może być większa od wymiaru zasadniczego największego kamienia użytego do wykonania narzutu. Kamienie układanej warstwy narzutu powinny klinować się. Kierunek układania narzutu kamiennego w wodzie płynącej powinien być przeciwny do kierunku prądu wody.

## **6. KONTROLA JAKOŚCI ROBÓT.**

### **6.1. Ogólne zasady kontroli jakości robót.**

Ogólne zasady kontroli jakości robót podano w Specyfikacji D-M.00.00.00 „Wymagania ogólne”.

### **6.2. Kontrola przed rozpoczęciem robót.**

Przed wykonaniem umocnienia skarp, rowów i ścieków Wykonawca powinien sprawdzić jakość używanych materiałów w zakresie zgodności z wymaganiami podanymi w pkt.2.2.

### **6.3. Kontrola jakości wykonania umocnień.**

Kontrola robót w polega na sprawdzeniu:

- wymiarów w planie
- grubości wykonanego podkładu
- deklaracji producenta mieszanki betonowej
- wytrzymałości betonu,
- jakości wykonanego brukowania,
- grubości wykonanego narzutu kamiennego

## **7. OBMIAR ROBÓT.**

### **7.1. Ogólne zasady obmiaru robót.**

Ogólne zasady obmiaru robót podano w Specyfikacji D-M.00.00.00 „Wymagania ogólne”.

### **7.2. Jednostka obmiarowa.**

Jednostką obmiarową jest 1 m<sup>2</sup> (metr kwadratowy) umocnionej skarpy, rowu i ścieku; 1 m<sup>3</sup> (metr sześcienny) wykonanego narzutu kamiennego o grubości 20 cm zgodnie z Dokumentacją Projektową i pomiarem w terenie

## **8. ODBIÓR ROBÓT.**

### **8.1. Ogólne zasady odbioru robót.**

Ogólne zasady odbioru robót podano w Specyfikacji D-M.00.00.00 „Wymagania ogólne”.

### **8.2. Sposób odbioru robót.**

Odbiór umocnienia skarp, rowów i ścieków obejmuje:

- a) odbiór robót zanikających i ulegających zakryciu,
- b) odbiór ostateczny,
- c) odbiór pogwarancyjny,

zgodnie z zasadami podanymi w Specyfikacji D-M.00.00.00 „Wymagania ogólne”.

## **9. PODSTAWA PŁATNOŚCI.**

### **9.1. Ogólne ustalenia dotyczące podstawy płatności.**

Ogólne ustalenia dotyczące podstawy płatności podano w Specyfikacji D.00.00.00 „Wymagania ogólne”.

### **9.2. Cena jednostki obmiarowej.**

Płatność za 1 m<sup>2</sup> wykonanego umocnienia skarpy i 1 m<sup>3</sup> (metr sześcienny) wykonanego narzutu kamiennego należy przyjmować zgodnie z obmiarem i oceną jakości robót w oparciu o wyniki pomiarów i badań laboratoryjnych.

Cena wykonania robót obejmuje:

- roboty pomiarowe i przygotowawcze,
- dostarczenie materiałów,
- wykonanie badań i sprawdzeń,
- wykonanie umocnienia,
- wykonanie spoinowania z pielęgnacją spoin,
- wykonanie narzutu kamiennego
- uporządkowanie terenu,
- przeprowadzenie badań i pomiarów wymaganych w SST.

## **10. PRZEPISY ZWIĄZANE.**

### **10.1. Normy.**

1. PN-EN 13139:2003/AC:2004 Kruszywa do zaprawy
2. PN-EN 12620+A1:2008 Kruszywa do betonu .
3. PN-EN 13043:2004/AC:2004 Kruszywa do mieszanek bitumicznych i powierzchniowych utwaleń stosowanych na drogach, lotniskach i innych powierzchniach przeznaczonych do ruchu
4. PN-EN 197-1:2002/A3:2007 Cement. Skład, wymagania i kryteria zgodności dotyczące cementów powszechnego użytku.
5. PN-S-02205:1998 Drogi samochodowe. Roboty ziemne. Wymagania i badania.
6. PN-60/B-11104 Materiały kamienne. Brukowiec.
7. PN-EN 206-1 Beton. Część 1. Wymagania, właściwości, produkcja i zgodność.
8. PN-EN 1008 Woda zarobowa do betonu. Specyfikacja pobierania próbek, badanie i ocena przydatności wody zarobowej do betonu, w tym wody odzyskanej z procesów produkcji betonu.

# SZCZEGÓŁOWA SPECYFIKACJA TECHNICZNA

## D-07.05.01

### BARIERY I BARIEROPORĘCZE STALOWE

-BUDOWA PRZEPUSTU 120x60cm NA ULICY BRZOSKWINIOWEJ W KM 0+807,70

#### 1. WSTĘP

##### 1.1. Przedmiot Szczegółowej Specyfikacji Technicznej (SST)

Przedmiotem n/n Szczegółowej Specyfikacji Technicznej są wymagania dotyczące wykonania i odbioru robót związanych z ustawieniem barier i barieroporęczy stalowych w związku z budową przepustu 120x60cm w ramach budowy ulic: Brzoskwiniowej na odcinku od ulicy Dojlidy Góme do ulicy Milowej i ulicy Milowej na odcinku od ulicy Brzoskwiniowej do ulicy Stoczni Gdańskiej wraz z budową ronda na skrzyżowaniu ulicy Milowej z ulicą Stoczni Gdańskiej i ulicą Wodną w Białymstoku w zakresie budowy: jezdni, zjazdów, chodników, sieci wodociągowej wraz z hydrantami, linii teletechnicznej, kanalizacji deszczowej wraz z przykanalikami i wpustami ulicznymi, rozbiórki trzech przepustów drogowych i budową dwóch przepustów drogowych, rozbiórki i budowy sieci energetycznej kablowej SN oraz kablowej i napowietrznej NN.

##### 1.2. Zakres stosowania SST

Szczegółowa Specyfikacja Techniczna jest stosowana jako dokument przetargowy i kontraktowy przy zleceniu i realizacji robót wymienionych w pkt. 1.1.

##### 1.3. Zakres robót objętych SST

Ustalenia zawarte w n/n Szczegółowej Specyfikacji Technicznej dotyczą:

- ustawienia barier ochronnych stalowych przekładkowych jednostronnych oraz zakończeń barier stalowych,  
-barieroporęczy.

Lokalizację barier ochronnych stalowych, barieroporęczy należy przyjmować wg Dokumentacji Projektowej.

W ramach niniejszej SST należy wykonać stosownie do dokumentacji technicznej wszystkie roboty ujęte w przedmiarze robót.

##### 1.4. Określenia podstawowe

**1.4.1. Bariera ochronna** - urządzenie bezpieczeństwa ruchu drogowego, stosowane w celu fizycznego zapobieżenia zjechaniu pojazdu z drogi w miejscach, gdzie to jest niebezpieczne, wyjechaniu pojazdu poza koronę drogi, przejechaniu pojazdu na jezdnię przeznaczoną dla przeciwnego kierunku ruchu lub niedopuszczenia do powstania kolizji pojazdu z obiektami lub przeszkodami stałymi znajdującymi się w pobliżu jezdni.

**1.4.2. Stalowa bariera ochronna** - bariera ochronna, której podstawowym elementem jest prowadnica wykonana ze stali z profilowanej taśmy stalowej.

**1.4.3. Bariera skrajna** - bariera ochronna umieszczona przy krawędzi jezdni lub korony drogi, przeciwdziałająca niebezpiecznym następstwom zjechania z drogi lub je ograniczająca.

**1.4.4. Bariera przekładkowa** - bariera, w której prowadnica zamocowana jest do słupków za pośrednictwem przekładek zapewniających odstęp między prowadnicą a słupkiem od 100 mm do 180 mm.

**1.4.5. Bariera podatna** - bariera, której **odkształcenie** w czasie kolizji może dochodzić od 1,80 do 2,00 m. Stosuje się do niej oznaczenie „Typ I”.

**1.4.6. Bariera wzmocniona (bariera o ograniczonej podatności)** - bariera, której odkształcenie w czasie kolizji może wynosić do 0,85 m. Stosuje się do niej oznaczenie „Typ II”.

**1.4.7. Przekładka** - element bariery, wykonany zwykła z rury (okrągłej, prostokątnej) lub kształtownika stalowego (np. ceownika, dwuteownika) o szerokości od 100 do 140 mm, umieszczony pomiędzy prowadnicą a słupkiem, którego zadaniem jest nadanie barierze korzystniejszych właściwości kolizyjnych (niż w barierze bezprzekładkowej), powodujących, że prowadnica bariery w pierwszej fazie odkształcania lub przemieszczania słupków nie jest odginana do dołu, lecz unoszona ku górze.

**1.4.8. Prowadnica bariery** - podstawowy element bariery wykonany z profilowanej taśmy stalowej, mający za zadanie umożliwienie płynnego wzdłużnego przemieszczenia pojazdu w czasie kolizji, w czasie którego prowadnica powinna odkształcać się stopniowo i w sposób plastyczny.

**1.4.9. Barieroporęcz** – bariera ochronna wyposażona dodatkowo w elementy zabezpieczające pieszych przed upadkiem z wysokości (wyposażona w elementy balustrady)



**1.4.10. Poręcz (pochwył)** - element zwieńczający balustradę wykonany z kształownika stalowego, zwykle płaskownika lub rury.

**1.4.11. Przeciąg** - element barieroporęczy, wykonany zwykle z kształownika stalowego (np. z płaskownika o szerokości 50 do 100 mm, rury okrągłej lub prostokątnej), umieszczony pomiędzy słupkami, którego zadaniem jest wypełnienia i nadanie barieroporęczy korzystniejszych właściwości. W barieroporęczy, występuje kilka przeciągów w różnych poziomach.

Pozostałe określenia są zgodne z obowiązującymi, odpowiednimi polskimi normami i z definicjami podanymi w SST D.M.00.00.00 „Wymagania ogólne”.

## 1.5. Ogólne wymagania dotyczące robót

Wykonawca robót jest odpowiedzialny za jakość ich wykonania oraz za zgodność z Dokumentacją Projektową, SST i poleceniami Inspektora Nadzoru.

Ogólne wymagania dotyczące robót podano w SST D.M.00.00.00 „Wymagania ogólne”.

## 2. MATERIAŁY

### 2.1. Wymagania ogólne dotyczące materiałów

Materiały zastosowane do wykonania robót objętych zakresem n/n SST powinny być dopuszczone do obrotu zgodnie z obowiązującymi przepisami.

Wymagania ogólne dotyczące materiałów podano w SST D.M.00.00.00 „Wymagania ogólne”.

### 2.2. Materiały do wykonania barier i barieroporęczy

Do zastosowania na drogach i mostach dopuszcza się jedynie takie bariery i barieroporęcze, które przeszły pomyślnie wymagany przepisami prawa budowlanego proces certyfikacji (oznakowane znakiem „CE” lub znakiem budowlanym „B”) i posiadają aprobatę techniczną Instytutu Badawczego Dróg i Mostów w Warszawie..

Podstawą orzeczeń o jakości barier i barieroporęczy jest test zderzeniowy wykonywany według zharmonizowanej normy europejskiej PN-EN 1317 [16] i [17] oraz określenie podstawowych parametrów funkcjonalnych zastosowanych drogowych barier ochronnych zdefiniowanych tą normą tj.: poziom powstrzymywania, szerokość pracująca, wskaźnik intensywności zderzenia.

Minimalne parametry wg normy PN-EN 1317-2 [17] dla drogowych barier ochronnych przedstawiono w tablicy 1.

**Tablica 1. Parametry dla klas działania wg normy PN-EN 1317-2 [17] dla drogowych barier ochronnych**

Lp.	Lokalizacja bariery	Minimalny poziom powstrzymywania	Maksymalna szerokość pracująca	Minimalny poziom intensywności zderzenia
1.	W ciągu autostrady/ drogi ekspresowej (lub drogi niższych klas) - skrajne	H2	W4	B
2.	W ciągu autostrady/ drogi ekspresowej (lub drogi niższych klas) - pas dzielący	H2	W5	A
3.	W ciągu autostrady/ drogi ekspresowej (lub drogi niższych klas) - miejsca niebezpieczne (podpory obiektów, bramownice, latarnie, ekrany dźwiękochłonne)	H2	W2	B
4.	Na obiektach inżynierskich autostrady/ drogi ekspresowe	H2	W3	B
5.	Na odcinkach dojazdowych do drogowych obiektów inżynierskich	H2	W4	B
6.	W ciągu autostrady - rozbieralne (przejazdy awaryjne)	H2	W5	B

Zgodnie z Dokumentacją Projektową jako bariery ochronne stalowe należy zastosować bariery przekładkowe jednostronne posiadające parametry nie gorsze dla klas działania tj : H1; W3; A.

Materiałami do wykonania barier ochronnych stalowych objętych zakresem n/n SST są:

- prowadnica (profilowana taśma stalowa),
- słupki,

- pas profilowy,
- przekładki,
- wspomniki,
- elementy montażowe i połączeniowe.

Materiałami do wykonania barieroporęczy są:

- prowadnica (profilowana taśma stalowa),
- słupki wraz z podstawą,
- kotwy,
- przekładki,
- pasy profilowe,
- wspomniki prowadnicy,
- pochwyty rurowe  $\phi$  60,

### 2.2.1. Prowadnica

Zgodnie z Dokumentacją Projektową należy zastosować bariery ochronne i barieroporęcze z prowadnicą jednostronną, która spełnia wymagania podane w pkt. 2.2.. Otwory w prowadnicy i zakończeniach odcinków montażowych prowadnicy powinny być zgodne z ofertą producenta. Powierzchnia prowadnicy powinna być gładka i wolna od widocznych wad, bez ubytków powłoki antykorozyjnej. Prowadnice mogą być dostarczane luzem lub w wiązkach.

### 2.2.2. Słupki

Jako słupki do barier można stosować:

- dwuteownik ekonomiczny IPE 100 wg normy PN-H-93419 [9],
- ceownik gięty na zimno [100 wg PN-EN 10162 [10].

Kształtowniki powinny odpowiadać wymaganiom PN-H-93010 [7]. Powierzchnia kształtownika walcowanego powinna być charakterystyczna dla procesu walcowania i wolna od wad, jak widoczne łuski pęknięcia, zawalcowania i naderwania. Dopuszczalne są usunięte wady przez szlifowanie lub dłutowanie z tym, że obrobiona powierzchnia powinna mieć łagodne wycięcia i zaokrąglone brzegi, a grubość kształtownika nie może zmniejszyć się poza dopuszczalną dolną odchyłkę wymiarową dla kształtownika.

Kształtowniki powinny być obcięte prostopadle do osi wzdłużnej kształtownika. Powierzchnia końców kształtownika nie powinna wykazywać rzadzisz, rozwarstwień, pęknięć i śladów jamy skurczowej widocznych nie uzbrojonym okiem.

Kształtowniki powinny być ze stali St3W lub St4W oraz mieć własności mechaniczne odpowiadające PN-EN 10025-1 [5], PN-EN 10025-2 [6] lub innej uzgodnionej. Kształtowniki mogą być dostarczane luzem lub w wiązkach.

### 2.2.3. Elementy montażowe i połączeniowe

Pas profilowy powinien odpowiadać PN-EN 10162 [10].

Inne elementy bariery, jak łączniki, obejmujące słupka, wspomniki, przekładki, śruby itp. Powinny być zgodne z ofertą producenta w zakresie wymiarów, odchyłek wymiarów, rozmieszczenia otworów, rodzaju materiałów, zabezpieczenia antykorozyjnego.

Wszystkie ocynkowane elementy i łączniki przewidziane do mocowania między sobą elementów bariery powinny być czyste, gładkie, bez pęknięć, naderwań, rozwarstwień i wypukłych garbów.

### 2.2.4. Zabezpieczenie metalowych elementów bariery przed korozją

Sposób zabezpieczenia antykorozyjnego elementów bariery powinien zapewnić trwałość powłoki antykorozyjnej przez okres 5 do 10 lat w warunkach normalnych i od 3 do 5 lat w środowisku o zwiększonej korozyjności.

Minimalna grubość powłoki cynkowej powinna wynosić 85  $\mu$ m.

## 2.3. Materiały do wykonania elementów betonowych

### 2.3.1. Beton i jego składniki

Do wykonania fundamentów należy zastosować beton klasy C12/15 (B15), odpowiadający wymaganiom PN-EN 206-1 [1].

Cement stosowany do betonu powinien być cementem portlandzkim klasy co najmniej "32,5" i powinien odpowiadać wymaganiom PN-EN 197-1 [3].

Kruszywo do betonu (piasek, grys, żwir, mieszanka z kruszywa naturalnego sortowanego, kruszywo łamane) powinny spełniać wymagania PN-EN 12620 [2].

Woda powinna spełniać wymagania normy PN-EN 1008 [4].

## 3. SPRZĘT

### 3.1. Ogólne wymagania dotyczące sprzętu

Ogólne wymagania dotyczące sprzętu podano w SST D.M.00.00.00 „Wymagania ogólne”.

### 3.2. Sprzęt do wykonania barier

Do wykonywania barier ochronnych stalowych można stosować:

- zestawy sprzętu specjalistycznego do montażu barier,
- wiertnice do wykonywania otworów pod słupki,
- urządzenia wbijające lub wibromłoty do pograżania słupków w grunt,
- betoniarkę przewoźną,
- wibratory do betonu,
- drobne narzędzia do montażu,

oraz inny sprzęt zaakceptowany przez Inspektora Nadzoru.

## 4. TRANSPORT

### 4.1. Ogólne wymagania dotyczące transportu

Ogólne wymagania dotyczące transportu podano w SST D.M.00.00.00 „Wymagania ogólne”.

### 4.2. Transport elementów barier stalowych i barieroporęczy

Transport elementów barier i barieroporęczy może odbywać się dowolnym środkiem transportowym. Elementy konstrukcyjne barier nie powinny wystawać poza gabaryt środka transportu. Elementy dłuższe (np. profilowaną taśmę stalową, pasy profilowe) należy przewozić w opakowaniach producenta.

Elementy montażowe i połączenia zaleca się przewozić w pojemnikach producenta.

Elementy barier należy przewozić w warunkach zabezpieczających wyroby przed korozją i uszkodzeniami mechanicznymi.

### 4.3. Transport materiałów do wykonania elementów betonowych

Kruszywo można przewozić dowolnymi środkami transportu w warunkach zabezpieczających je przed zanieczyszczeniem, zmieszaniem z innymi materiałami, nadmiernym wysuszeniem i zawilgoceniem.

Cement należy przewozić zgodnie z postanowieniami BN-88/6731-08 [15].

Ze względu na wykonywanie betonu o konsystencji wilgotnej może on być transportowany samochodami wywozkami z wytwórni z zapewnieniem utrzymywania właściwej konsystencji.

## 5. WYKONANIE ROBÓT

### 5.1. Ogólne wymagania dotyczące robót

Ogólne wymagania dotyczące robót podano w SST D.M.00.00.00 „Wymagania ogólne”.

Wykonawca przedstawi Inspektorowi Nadzoru do akceptacji projekt organizacji i harmonogram robót, uwzględniające warunki w jakich prowadzone będą roboty przy wykonywaniu barier ochronnych.

### 5.2. Roboty przygotowawcze

Przed wykonywaniem właściwych robót należy, na podstawie Dokumentacji Projektowej, SST i wskazań Inspektora Nadzoru :

- wytyczyć trasę barieroporęczy i barier przy użyciu sprzętu geodezyjnego,
- ustalić lokalizację słupków,
- określić wysokość prowadnicy bariery,
- określić miejsca odcinków początkowych i końcowych barier,
- ustalić miejsca przerw, przejść i przejazdów w barierze.

### 5.3. Osadzenie słupków

Sposób osadzania słupków, zapewniający zachowanie osi słupka w pionie i nie powodujący jego odkształceń lub uszkodzeń oraz rodzaj sprzętu i jego charakterystykę techniczną, proponuje Wykonawca i przedstawi Inspektorowi Nadzoru do akceptacji.

#### 5.3.1. Słupi osadzone w otworach uprzednio wykonanych w gruncie

##### 5.3.1.1. Wykonanie dołów pod słupki

Jeżeli Inspektor Nadzoru nie ustali inaczej, to doły (otwory) pod słupki powinny mieć wymiary:

- przy wykonywaniu otworów wiertnicą - średnica otworu powinna być większa o około 20 cm od największego wymiaru poprzecznego słupka, a głębokość otworu - 1,35 m,
- przy ręcznym wykonywaniu dołu pod fundament betonowy - wymiary przekroju poprzecznego mogą wynosić 30×30 cm, a głębokość otworu co najmniej 0,75 m przy wypełnianiu betonem otworu gruntowego.

### 5.3.1.2. Osadzenie słupków w otworach wypełnionych gruntem

Jeżeli Inspektor Nadzoru nie ustali inaczej, to osadzenie słupków w wykonanych uprzednio otworach (dołach) powinno uwzględniać:

- zachowanie prawidłowego położenia i pełnej równoległości słupków, najlepiej przy zastosowaniu odpowiednich szablonów,
- wzmocnienie dna otworu warstwą tłucznia (ew. żwiru) o grubości warstwy min 5 cm,
- wypełnienie otworu piaskiem stabilizowanym cementem (od 40 do 50 kg cementu na 1 m<sup>3</sup> piasku) lub zagęszczonym gruntem rodzimym, przy czym wskaźnik zagęszczenia nie powinien być mniejszy niż 0,95 według normalnej metody Proctora.

### 5.3.2. Słupki wbijane lub wwibrowywane bezpośrednio w grunt

Jeżeli Inspektor Nadzoru na wniosek Wykonawcy ustali bezpośrednio wbijanie lub wwibrowywanie słupków w grunt, to Wykonawca przedstawi do akceptacji Inspektora Nadzoru :

- sposób wykonania, zapewniający zachowanie osi słupka w pionie i nie powodujący odkształceń lub uszkodzeń słupka,
- rodzaj sprzętu wraz z jego charakterystyką techniczną, dotyczący urządzeń wbijających (np. młotów, bab, kafarów) ręcznych lub mechanicznych względnie wibromłotów pograżających słupki w gruncie poprzez wibrację i działanie udarowe.

### 5.3.3. Tolerancje osadzenia słupków

Dopuszczalna technologicznie odchyłka odległości między słupkami, wynikająca z wymiarów wydłużonych otworów w prowadnicy, służących do zamocowania słupka wynosi  $\pm 11$  mm.

Dopuszczalna różnica wysokości słupków, decydująca czy prowadnica będzie zamocowana równoległe do nawierzchni jezdni, jest wyznaczona kształtem i wymiarami otworów w słupkach do mocowania przekładek i wynosi  $\pm 6$  mm.

### 5.3.4. Osadzenia słupków barieroporęczy

Słupki barieroporęczy należy montować do zabetonowanych uprzednio kotew .

## 5.4. Montaż barier ochronnych

Sposób montażu bariery zaproponuje Wykonawca i przedstawi do akceptacji Inspektora Nadzoru.

Bariera powinna być montowana zgodnie z instrukcją montażową lub zgodnie z zasadami konstrukcyjnymi ustalonymi przez producenta bariery.

Wysokość stalowych barier ochronnych mierzona od powierzchni, na której podczas kolizji znajduje się koło pojazdu samochodowego, do górnej krawędzi prowadnicy bariery zgodnie z „Wytycznymi stosowania drogowych barier ochronnych” - GDDP, 1994 r. powinna wynosić 0,75m.

Montaż bariery, w ramach dopuszczalnych odchyłek ograniczonych wielkością otworów w elementach bariery, powinien doprowadzić do zapewnienia równej i płynnej linii prowadnic bariery w planie i w profilu.

Przy montażu bariery niedopuszczalne jest wykonywanie jakichkolwiek otworów lub cięć, naruszających powłokę cynkową poszczególnych elementów bariery.

Przy montażu prowadnicy należy łączyć sąsiednie odcinki taśmy profilowej, nakładając następny odcinek na wytłoczenie odcinka poprzedniego, zgodnie z kierunkiem ruchu pojazdów, tak aby końce odcinków taśmy przylegały płasko do siebie i pojazd przesuwany się po barierze, nie zaczepiał o krawędzie złączy. Sąsiednie odcinki taśmy są łączone ze sobą zwykle przy użyciu śrub noskowych specjalnych, zwykle po sześć na każde łączenie.

Montaż przekładek ze słupkami i prowadnicą powinien być wykonany ściśle według zaleceń producenta bariery z zastosowaniem przewidzianych do tego celu elementów (obejm itp.) oraz właściwych śrub i podkładek.

Przy montażu bariery należy zwracać uwagę na poprawne wykonanie, zgodne z Dokumentacją Projektową i wytycznymi producenta barier:

- odcinków początkowych i końcowych bariery, o właściwej długości odcinka, zastosowaniem łączników ukośnych w miejscach niezbędnych przy połączeniu poziomego odcinka prowadnicy z odcinkiem nachylonym, z odchyleniem odcinka w planie w miejscach przewidzianych dla barier skrajnych,
- przerw, przejść i przejazdów w barierze.

Zakończenia barier stalowych (odcinki początkowe i końcowe) powinny mieć długość nie mniejszą niż 12÷16 metrów i powinny być zagłębione w gruncie na głębokość nie mniejszą niż 20 cm w stosunku do poziomu gruntu (odcinek kotwiący).

Zakończenia barier niezagłębione w gruncie powinny być wyposażone w końcówki przetestowane zderzeniowo.

Na barierze powinny być umieszczone elementy odblaskowe:

- a) czerwone – po prawej stronie jezdni,
- b) białe – po lewej stronie jezdni.

Odległości pomiędzy kolejnymi elementami odblaskowymi powinny być zgodne z ustaleniami WSDBO [19].

Elementy odblaskowe należy umocować do bariery w sposób trwały, zgodny z wytycznymi producenta barier.

### 5.5. Montaż barieroporęczy

Barieroporęcze należy wykonać w Wytwórni łącznie z zabezpieczeniem antykorozyjnym. Należy je zabezpieczyć antykorozyjnie zgodnie z zasadami zabezpieczenia antykorozyjnego konstrukcji stalowych i uwag zawartych w n/n Specyfikacji Technicznej. Barieroporęcze po zespawaniu należy oczyścić do Sa1 i nanieść powłokę z metalicznego cynku lub aluminium poprzez nanoszenie pistoletem lub zanurzenie. Słupki barieroporęczy należy przykręcić do wcześniej zamocowanych w konstrukcji obiektu kotew. Po wykonaniu montażu, uszkodzone fragmenty powłoki antykorozyjnej należy zabezpieczyć farbą cynkową

## 6. KONTROLA JAKOŚCI ROBÓT

### 6.1. Zasady ogólne kontroli jakości robót

Ogólne zasady kontroli jakości robót podano w SST D.M.00.00.00 „Wymagania ogólne”.

### 6.2. Badania przed przystąpieniem do robót

Przed przystąpieniem do robót Wykonawca powinien przedstawić Inspektorowi Nadzoru :

- deklarację zgodności na konstrukcję drogowej bariery ochronnej akceptowaną przez zarządzającego drogą,
- deklarację zgodności na materiały: kształtowniki stalowe, cement,
- aprobaty lub aktualne świadectwa dopuszczenia materiałów przeznaczonych do wykonania robót zgodnie z wymaganiami podanymi w pkt 2 niniejszej SST.

Z uwagi na nieskomplikowany charakter robót betonowych, na wniosek Wykonawcy, Inspektor Nadzoru może zwolnić go z potrzeby wykonywania badań materiałów do tych robót.

### 6.3. Badania w czasie wykonywania i odbioru robót

#### 6.3.1. Badania materiałów w czasie wykonywania robót

Wszystkie materiały dostarczone na budowę z (aprobatami technicznymi) deklaracjami zgodności producenta powinny być sprawdzone w zakresie powierzchni wyrobu i jego wymiarów.

Częstotliwość badań i ocena ich wyników powinna być zgodna z zaleceniami tablicy 2.

W przypadkach budzących wątpliwości można zlecić uprawnionej jednostce zbadanie właściwości dostarczonych wyrobów i materiałów w zakresie wymagań podanych w pkt.2.

**Tablica 2. Częstotliwość badań przy sprawdzeniu powierzchni i wymiarów wyrobów dostarczonych przez producenta**

Lp.	Rodzaj badania	Liczba badań	Opis badań	Ocena wyników badań
1.	Sprawdzenie powierzchni	5 do 10 badań z wybranych losowo elementów w każdej dostarczonej partii wyrobów liczącej do 1000 elementów	Powierzchnię zbadać nieuzbrojonym okiem. Do ew. sprawdzenia głębokości wad użyć dostępnych narzędzi (np. liniałów z czujnikiem, suwmiarek, mikrometrów itp.)	Wyniki powinny być zgodne z wymaganiami p.2 i katalogiem (informacją) producenta barier
2.	Sprawdzenie wymiarów		Przeprowadzić uniwersalnymi przyrządami pomiarowymi lub sprawdzianami	

#### 6.3.2. Kontrola w czasie wykonywania i odbioru robót

W czasie wykonywania i odbioru robót należy zbadać:

- a) zgodność wykonania barier z Dokumentacją Projektową (lokalizacja, wymiary, wysokość prowadnicy nad terenem),
- b) zachowanie dopuszczalnych odchyłek wymiarów, zgodnie z pkt.2 i katalogiem (informacją) producenta barier,
- c) prawidłowość wykonania dołów pod słupki, zgodnie z pkt. 5.3.,
- d) poprawność wykonania fundamentów pod słupki, zgodnie z pkt.5.3.,
- e) poprawność ustawienia słupków, zgodnie z pkt.5.3.,
- f) poprawność montażu bariery ochronnej stalowej, zgodnie z pkt.5.4.,
- g) poprawność wykonania ew. robót betonowych,
- h) poprawność umieszczenia elementów odbłaskowych, zgodnie z pkt.5 i w odległościach ustalonych w WSDBO [19].

## **7. OBMIAR ROBÓT**

### **7.1. Ogólne zasady obmiaru robót**

Ogólne zasady obmiaru robót podano w SST D.M.00.00.00 „Wymagania ogólne”.

### **7.2. Jednostka obmiarowa**

Jednostką obmiarową jest 1 m (metr) wykonanej stalowej bariery ochronnej i barieroporęczy, na podstawie Dokumentacji Projektowej i pomiaru w terenie.

## **8. ODBIÓR ROBÓT**

### **8.1. Ogólne zasady odbioru robót**

Ogólne zasady odbioru robót podano w SST D.M.00.00.00 „Wymagania ogólne”.

Odbiór robót w zakresie potrażeń za wady będzie dokonany zgodnie z Instrukcją DP-T 14 z późniejszymi zmianami wydaną przez GDDP Warszawa.

Do odbioru Wykonawca przedstawi wyniki pomiarów i badań z bieżącej kontroli materiałów i robót.

### **8.2. Rodzaje odbiorów**

Odbiór stalowych barier ochronnych obejmuje:

- a) odbiór ostateczny,
- b) odbiór pogwarancyjny,

zgodnie z zasadami podanymi w SST D.M.00.00.00 „Wymagania ogólne”.

## **9. PODSTAWA PŁATNOŚCI**

### **9.1. Ogólne ustalenia dotyczące podstawy płatności**

Ogólne ustalenia dotyczące podstawy płatności podano w SST D.M.00.00.00 „Wymagania ogólne”.

### **9.2. Cena jednostki obmiarowej**

Płatność za 1 m wykonanej bariery i barieroporęczy ochronnej będzie dokonana na podstawie obmiaru i oceny jakości robót i materiałów w oparciu o pomiary i wyniki badań laboratoryjnych.

Cena wykonania robót obejmuje:

- prace pomiarowe i roboty przygotowawcze,
- oznakowanie robót zgodnie z projektem organizacji ruchu na czas budowy,
- dostarczenie na miejsce wbudowania elementów barier i barieroporęczy,
- wbudowanie kotew barieroporęczy,
- ustawienie słupków bariery,
- montaż barier i barieroporęczy w sposób zapewniający stabilność zgodnie z Dokumentacją Projektową i SST,
- przeprowadzenie badań i pomiarów wymaganych w SST,
- uporządkowanie terenu.

## **10. PRZEPISY ZWIĄZANE**

### **10.1. Normy**

1. PN-EN 206-1 Beton. Część 1: Wymagania, właściwości, produkcja i zgodność.
2. PN-EN 12620 Kruszywa do betonu.
3. PN-EN 197-1 Cement. Skład, wymagania i kryteria zgodności dotyczące cementów powszechnego użytku
4. PN-B-1008 Woda zarobowa do betonu. Specyfikacja pobierania próbek, badanie i ocena przydatności wody zarobowej do betonu, w tym wody odzyskanej z procesów produkcji betonu.
5. PN-EN 10025-1 Wyroby walcowane na gorąco ze stali konstrukcyjnych. Część 1: Ogólne warunki techniczne dostawy.
6. PN-EN 10025-2 Wyroby walcowane na gorąco ze stali konstrukcyjnych. Część 2: Warunki techniczne dostawy stali konstrukcyjnych niestopowych.
7. PN-H-93010 Stal. Kształtowniki walcowane na gorąco.
8. PN-EN 10279 Ceowniki stalowe walcowane na gorąco. Tolerancje kształtu, wymiarów i masy.
9. PN-H-93419 Dwuteowniki stalowe równoległościennie walcowane na gorąco. Wymiary.
10. PN-EN 10162 Kształtowniki stalowe wykonane na zimno. Warunki techniczne dostawy. Tolerancje wymiarów i przekroju poprzecznego.

11. PN-EN ISO 4016 Śruby z łbem sześciokątnym. Klasa dokładności C.
12. PN-EN ISO 8765 Śruby z łbem sześciokątnym, z gwintem metrycznym drobnozwojnym. Klasy dokładności A i B.
13. PN-EN ISO 4014 Śruby z łbem sześciokątnym. Klasy dokładności A i B.
14. PN-EN 24015 Śruby z łbem sześciokątnym z trzpieniem zmniejszonym (średnica trzpienia = średnicy podziałowej). Klasa dokładności B.
15. BN-88/6731-08 Cement. Transport i przechowywanie.
16. PN-EN 1317-1 Systemy ograniczające drogę - Część 1: Terminologia i ogólne kryteria metod badań.
17. PN-EN 1317-2 Systemy ograniczające drogę - Część 2: Klasy działania, kryteria przyjęcia badań zderzeniowych i metody badań barier ochronnych.
18. PN-EN 1317-5 Systemy ograniczające drogę - Część 5: Wymagania w odniesieniu do wyrobów i ocena zgodności dotycząca systemów powstrzymujących pojazd.

## 10.2. Inne dokumenty

19. Wytyczne stosowania drogowych barier ochronnych, GDDP - Warszawa, maj 1994 r.
20. Instrukcja DP-T14 o dokonywaniu odbiorów robót drogowych i mostowych realizowanych na drogach zamiejskich krajowych i wojewódzkich z późniejszymi zmianami. GDDP, Warszawa, 1989 r.

# SZCZEGÓŁOWA SPECYFIKACJA TECHNICZNA

## M-11.07.01

### ŚCIANKA SZCZELNA STALOWA

-BUDOWA PRZEPUSTU 120x60cm NA ULICY BRZOSKWINIOWEJ W KM 0+807,70

## 1. WSTĘP

### 1.1. Zakres stosowania SST

Przedmiotem niniejszej Szczegółowej Specyfikacji Technicznej (SST) są wymagania dotyczące wykonania i odbioru robót związanych z wciskaniem w grunt/wyciąganiem ścianek szczelnych z grodziec stalowych metodą bezwibracyjną w związku z realizacją przepustu 120x60cm w ramach budowy ulic: Brzoskwiniowej na odcinku od ulicy Dojlidy Górne do ulicy Milowej i ulicy Milowej na odcinku od ulicy Brzoskwiniowej do ulicy Stoczni Gdańskiej wraz z budową ronda na skrzyżowaniu ulicy Milowej z ulicą Stoczni Gdańskiej i ulicą Wodną w Białymstoku w zakresie budowy: jezdni, zjazdów, chodników, sieci wodociągowej wraz z hydrantami, linii teletechnicznej, kanalizacji deszczowej wraz z przykanalikami i wpustami ulicznymi, rozbiórki trzech przepustów drogowych i budową dwóch przepustów drogowych, rozbiórki i budowy sieci energetycznej kablowej SN oraz kablowej i napowietrznej NN.

### 1.2. Zakres stosowania SST

Szczegółowa Specyfikacja Techniczna jest stosowana jako dokument przetargowy i kontraktowy przy zleceniu i realizacji robót wymienionych w punkcie 1.1.

### 1.3. Zakres robót objętych SST

Ustalenia zawarte w niniejszej SST dotyczą zasad wykonania i odbioru robót związanych z bezwibracyjnym wciskaniem i wyciąganiem ścianek szczelnych - grodziec stalowe GU 16-400 (G62 - stara nazwa) pomiędzy przepustem tymczasowym, a projektowanym zgodnie z Dokumentacją Projektową.

SST swoim zakresem obejmuje:

- a) prace przygotowawcze, pomiarowe i porządkowe:
  - zakup i transport grodziec stalowych w miejsce wbudowania;
  - ewentualne parowanie grodziec na placu budowy;
  - wytyczenie osi projektowanej ścianki w terenie;
  - wykonanie i rozbiórkę niezbędnych zabezpieczeń;
  - wykonanie platform roboczych i startowych;
  - montaż i demontaż konstrukcji pomocniczych;
  - uprzątnięcie terenu po zakończeniu robót;

- b) wciskanie/wyciąganie grodziec stalowych metodą bezwibracyjną.

W ramach niniejszej SST należy wykonać stosownie do dokumentacji technicznej wszystkie roboty ujęte w przedmiarze robót.

### 1.4. Określenia podstawowe

Określenia podane w niniejszej ST są zgodne z odpowiednimi Polskimi Normami i warunkami kontraktu lub/i podanymi w SST D-M.00.00.00. "Wymagania Ogólne".



- 1.4.1. Konstrukcje pomocnicze** - wszystkie konstrukcje potrzebne do bezpiecznego wykonywania ścianek szczelnych.
- 1.4.2. Kombinowana ścianka szczelna** - ścianka szczelna złożona z elementów nośnych i uzupełniających. Elementami nośnymi mogą być stalowe rury, belki lub pale skrzyniowe. Elementami uzupełniającymi są stalowe grodzice korytkowe lub zetowe.
- 1.4.3. Doświadczenia porównywalne** - udokumentowane lub inne jasno określone informacje dotyczące warunków gruntowych oraz warunków wykonawstwa, odniesione do podobnych rodzajów gruntów i skał, dla których spodziewane są podobne oddziaływania. Doświadczenia miejscowe uważane są za szczególnie przydatne.
- 1.4.4. Rozejście zamków** - rozerwanie się zamka podczas zagłębiania grodzicy.
- 1.4.5. Wskaźnik rozejścia zamków** - urządzenie do określenia, czy połączenia zamków sąsiednich grodzic podczas zagłębiania są między sobą szczepione całkowicie
- 1.4.6. Zagłębianie** - działanie pozwalające na wprowadzenie brusa do wymaganej głębokości w grunt. Zagłębianie bardzo często jest też nazywane pogrążaniem.
- 1.4.7. Metoda zagłębiania** - wszystkie metody zagłębiania, takie jak: pogrążanie ciągle pojedynczych elementów od razu na projektowaną głębokość, pogrążanie panelowe lub naprzemiennie, pogrążanie etapowe za pomocą wbijania, wibrowania, wciskania lub kombinacja tych metod.
- 1.4.8. Wspomaganie zagłębiania** - metoda mająca na celu zmniejszenie oporu zagłębiania podczas zagłębiania, np. wplukiwanie lub wstępne rozwiercanie.
- 1.4.9. Nakładka** - płyta stalowa, która łączy razem dwa odcinki grodzic.
- 1.4.10. Rama prowadząca** - rama składająca się z jednej lub kilku sztywnych belek przewodnikowych, zwykle ze stali lub drewna, stosowana w celu pozycjonowania brusa podczas ustawiania i utrzymywania osiowości brusów w czasie łączenia i zagłębiania.
- 1.4.11. Prowadnica** - dźwigar lub podobny element zamocowany do wieży w celu prowadzenia urządzenia do statycznego wciskania grodzic, które tego wymaga.
- 1.4.12. Kierownica** - urządzenie kierujące łączące prowadnice z urządzeniem do statycznego wciskania grodzic, które tego wymaga.
- 1.4.13. System prowadzący** - kompletny układ do prowadzenia brusów i urządzenia do statycznego wciskania grodzic podczas zagłębiania
- 1.4.14. Bolec kotwiący** - pręt wystający z podstawy grodzicy używany do połączenia grodzicy z podłożem skalnym
- 1.4.15. Szakla** - osprzęt do podnoszenia grodzic z podłoża i ustawiania ich w pozycji pionowej.
- 1.4.16. Brus (grodzica)** - jednostkowy element ścianki szczelnej (pojedyncza, zespolona podwójna bądź wieloprofilowa).
- 1.4.17. Ścianka szczelna** - ściana ciągła składająca się z brusów. W przypadku stalowych grodzic ciągłość ścianki zapewniona jest poprzez wzajemne połączenie zamków, spasowanie podłużnych wypustów lub poprzez specjalne łączniki.
- 1.4.18. Konstrukcja ścianki szczelnej** - konstrukcja, do podtrzymania gruntu i wody, składająca się z brusów, gruntu i skały, zakotwień, podparć i kleszczy.
- 1.4.19. Kontrola na placu budowy** - kontrola na placu budowy i w jego otoczeniu.
- 1.4.20. Badanie terenowe** - badania geotechniczne na terenie budowy i w jego sąsiedztwie.
- 1.4.21. Przesuw** - względne przemieszczenie między zamkami sąsiednich grodzic w kierunku podłużnym.
- 1.4.22. Szablon** - specjalny rodzaj ram prowadzących używanych do ustawiania zakrzywionych lub załamanych w planie ścianek szczelnych. Często stanowią one platformę roboczą lub pomost dojściowy przy prowadzonych robotach kafarowych.
- 1.4.23. Prasa hydrauliczna** - urządzenie służące do statycznego zagłębiania lub wrywania brusów oraz elementów nośnych i uzupełniających kombinowanych ścianek szczelnych metodą bezwibracyjną przy wykorzystaniu siłowników hydraulicznych, a w przypadku gdy zastosowane urządzenie do statycznego zagłębiania brusów tego wymaga, przy wykorzystaniu zainstalowanych wcześniej brusów lub elementów startowych.
- 1.4.24. Monitorowanie** - prowadzenie obserwacji w ramach kontroli jakości technicznej procesu zagłębiania.
- 1.4.25. Nadzór** - aktywna funkcja w nadzorowaniu i kierowaniu wykonaniem konstrukcji ścianki szczelnej.

## 1.5. Ogólne wymagania dotyczące robót

Ogólne wymagania dotyczące prowadzenia robót podano w Specyfikacji Technicznej D-M.00.00.00.

“Wymagania Ogólne”.

Wykonawca jest odpowiedzialny za jakość wykonania robót oraz za ich zgodność z Dokumentacją Projektową, Polskimi Normami, niniejszą SST oraz poleceniami Inspektora Nadzoru.

## 2. MATERIAŁY

### 2.1. Ogólne wymagania dotyczące robót

Ogólne wymagania dotyczące materiałów podano SST D-M.00.00.00. "Wymagania Ogólne".

### 2.2. Grodźce nowe

Materiały stosowane do wykonania stalowych ścianek szczelnych to grodźce stalowe ze stali o gatunku zgodnym z Dokumentacją Projektową oraz Polskimi Normami.

Grodźce stalowe GU 16-400 (G-62) ze stali wg. PN-EN 10248-1:1999 i PN-EN 10248-2:1999 lub inne zgodne z Dokumentacją Projektową i zaakceptowane przez Inspektora Nadzoru. Grodźce powinny mieć oznaczone trudno zmywalną farbą: gabaryty, numer partii i datę produkcji.

Gatunki stali z której wytwarzane są grodźce zgodne z PN-EN 10248-1:1999 [2] podano w tablicy 1

Tablica 1. Gatunki stali grodźce

Gatunek stali	Granica plastyczności $R_{ch}$ [MPa]	Wytrzymałość na rozciąganie $R_m$ [MPa]	Maksymalne wydłużenie A [%]
S240GP	240	340	26
S270GP	270	410	24
S320GP	320	440	23
S355GP	355	480	22
S390GP	390	490	20
S430GP	430	510	19

### 2.3. Grodźce używane

Grodźce wcześniej używane mogą zostać ponownie użyte do wykonania robót pod warunkiem, że Dokumentacja Projektowa przewiduje taką możliwość oraz Wykonawca udokumentuje spełnienie wszystkim wymagań (np. w zakresie gatunku stali, wskaźnika wytrzymałości i innych) zawartych w Dokumentacji Projektowej.

### 2.4 Materiały uszczelniające

Materiały uszczelniające powinny spełniać wymagania Dokumentacji Projektowej.

Wszystkie materiały i wyroby nie wymienione w niniejszej SST, a przewidziane do wykorzystania w trakcie realizacji robót powinny posiadać deklarację zgodności z Polską Normą lub Aprobata Techniczną, być zgodne z wymaganiami Dokumentacji Projektowej i zaleceniami Inspektora Nadzoru..

## 3. SPRZĘT

### 3.1. Ogólne wymagania dotyczące sprzętu

Ogólne wymagania dotyczące sprzętu podano w SST D-M.00.00.00. "Wymagania Ogólne" oraz w Polskiej Normie PN-EN 996:1998 [14].

Sprzęt używany do wykonania ścianki szczelnej musi być zaakceptowany przez Inspektora Nadzoru.

### 3.2. Szczegółowe wymagania dotyczące sprzętu

Roboty należy wykonać wyłącznie urządzeniami hydraulicznymi do statycznego wciskania grodźce zgodnie z wymaganiami Dokumentacji Projektowej oraz zaakceptowanymi przez Inspektora Nadzoru. Wymaga się aby maksymalna siła możliwa do osiągnięcia przez prasę hydrauliczną wynosiła nie mniej niż 500kN.

O ile w Dokumentacji Projektowej nie przewidziano inaczej dopuszcza się możliwość zainstalowania grodźce startowych dla urządzeń hydraulicznych, które tego wymagają, inną metodą.

Wykonawca na życzenie Nadzoru przedstawi charakterystykę sprzętu przeznaczonego do wykonania robót.

Roboty pomocnicze, w zależności od zakresu, warunków lokalnych i przyjętej technologii instalacji ścianki, mogą być wykonywane ręcznie lub/i mechanicznie przy użyciu koparek, dźwigów itp.

Wykonawca zobowiązany jest do używania sprawnego sprzętu, który zapewni właściwą jakość prowadzonych robót, zgodność z normami BHP, ochrony środowiska oraz przepisami dotyczącymi użytkowania sprzętu. Liczba, jakość i wydajność sprzętu musi gwarantować prowadzenie robót z odpowiednią wydajnością zgodnie z zasadami określonymi w Dokumentacji Projektowej i SST.

## 4. TRANSPORT

### 4.1. Wymagania ogólne

Wymagania ogólne dotyczące sprzętu podano w SST D-M.00.00.00. "Wymagania Ogólne".

### 4.2. Wymagania szczegółowe

Materiały do wykonania stalowej ścianki szczelnej (grodzice, zamki) mogą być przewożone dowolnymi środkami transportu przystosowanymi do przewozu elementów o długościach przewidzianych w Dokumentacji Projektowej. Dobór środków transportu należy do Wykonawcy i zależy od wymagań konkretnego projektu. Przewożone materiały należy rozmieścić równomiernie na całej powierzchni ładunkowej i zabezpieczyć przed przesunięciem.

Niewłaściwe przenoszenie i nieodpowiednie składowanie grodzic, zwłaszcza profili płaskich, jest częstą przyczyną trudności podczas zagłębiania. Niewłaściwe podnoszenie, transport lub składowanie może być także przyczyną zniszczenia wstępnej powłoki grodzic. Podczas ustawiania grodzic zaleca się zapewnienie bezpiecznego dostępu robotnikom prowadzącym podstawę grodzicy podczas jej wstawiania w zamek grodzicy wcześniej zagłębianej

Przenoszenie oraz składowanie brusów na placu budowy należy wykonywać w sposób niepowodujący znacznych ugięć brusów, uszkodzeń zamków i ewentualnych powłok ochronnych. W przypadku poziomego ułożenia brusów podczas transportu i składowania należy zapewnić podparcie w co najmniej w dwóch punktach (odstęp co 2m).

Zaleca się przestrzeganie specjalnych wskazań, dotyczących przenoszenia i składowania określonych przez producenta grodzic. Zalecane jest składowanie brusów w sposób umożliwiający ich łatwe podnoszenie w kolejności ich wykorzystania. Sposób uchwycenia elementu przy podnoszeniu powinien zabezpieczyć go przed zginaniem.

Grodzice różnych typów i różnych gatunków stali należy składować oddzielnie i prawidłowo oznakować.

Składowanie i przenoszenie grodzic o profilach płaskich należy przeprowadzać z największą ostrożnością w celu uniknięcia odkształceń brusów.

Gdy składowane są grodzice stalowe wstępnie powlekane, należy stosować przekładki między każdą grodzicą w stosie.

W celu uniknięcia ugięć grodzic, które mogą powodować trwałe odkształcenia, należy przy przyjmowaniu liczby i miejsc podparć grodzic w stosie wziąć pod uwagę długość i sztywność pojedynczego brusa.

Zaleca się używanie do podnoszenia i pozycjonowania grodzic specjalnego oprzyrządowania jak szakle, haki i inne podobne, aby uniknąć zniszczenia grodzic, a w szczególności zamków. Ochrona zamków nie jest wymagana, jeżeli do przenoszenia grodzic wykorzystuje się niemetalowe zawiesia płaskie. W przypadku stosowania do przemieszczenia grodzic szakli zdalnie sterowanych ich niezawodne działanie należy sprawdzić przed użyciem. Oprzyrządowanie wykorzystujące przyczepność cierną może ulec zwolnieniu w sposób nieoczekiwany, dlatego też nie należy go stosować do przemieszczania brusów jeżeli nie są zapewnione dodatkowe środki bezpieczeństwa.

Szczegółowe wymagania dotyczące składowania oraz przenoszenia grodzic podane są w Załączniku A normy [1].

## 5. WYKONANIE ROBÓT

### 5.1. Wymagania ogólne

Ogólne wymagania dotyczące wykonania robót podano D-M.00.00.00. "Wymagania Ogólne".

### 5.2. Wymagania szczegółowe

#### 5.2.1. Dokumentacja projektowa

Roboty należy prowadzić na podstawie zatwierdzonej do wykonania Dokumentacji Projektowej, która powinna zawierać następujące informacje ogólne:

- plan sytuacyjny z zaznaczonymi drogami dojazdowymi oraz możliwymi utrudnieniami;
- ograniczenia dotyczące dowozu sprzętu lub/i materiałów;
- lokalizację reperów na terenie lub w sąsiedztwie budowy wraz z opisem wysokościowym;
- lokalizację wszystkich instalacji podziemnych (np. elektrycznych, telekomunikacyjnych, gazowych, wodociągowych, kanalizacyjnych) i nadziemnych oraz sąsiadujących budynków i budowli wraz z określeniem podatności na uszkodzenia w trakcie prowadzenia robót;
- opis rodzaju i parametrów/stanu gruntów, uwarstwienia podłoża na całym obszarze budowy oraz występowania i poziomów wód gruntowych;
- możliwość występowania kamieni, głazów lub innych przeszkód naturalnych i sztucznych w gruncie (np.

- starych fundamentów, kotew gruntowych, elementów ochrony katodowej, itp.);
- możliwość przyczepiania się gruntów spoistych do brusów w trakcie wrywania ścianek;
- ograniczenia poziomu hałasu i drgań;
- ograniczenia dotyczące metody zagłębiania ścianki oraz metody wspomagającej;
- wymagania określające współczynnik przepuszczalności ścianki szczelnej w odniesieniu do wody i innych cieczy;
- w przypadku konstrukcji stykających się z wodą: poziom wody i jego zmiany (amplituda, częstość zmian wraz z ich przyczyną, np. opróżnienie zbiornika piętrzącego, pływy, itp.);
- dane dotyczące możliwych zanieczyszczeń gruntów.

Dokumentacja Projektowa powinna zawierać również informacje szczegółowe wymagania techniczne dotyczące ścianek szczelnych obejmujące:

- osie projektowanej ścianki szczelnej;
- rozmieszczenie, rodzaj, długości i gatunek stali grodzic;
- projektowane rzędne korony i spodu ściany;
- sposób zabezpieczenia przed korozją lub system konserwujący;
- informacje, czy konieczne jest zespawanie zamków dla przenoszenia obciążenia ścinającego w kierunku podłużnym;
- różne etapy wykonania konstrukcji ścianki szczelnej.

Przed przystąpieniem do realizacji robót zaleca się, aby dostępne były następujące dane uzupełniające:

- porównywalne doświadczenia z robót przeprowadzonych na terenach przyległych lub z robót podobnych przeprowadzonych w podobnych warunkach;
- stan istniejących budowli, konstrukcji i instalacji zlokalizowanych na terenach przyległych wraz z określeniem rodzaju i głębokości posadowienia;
- dane dotyczące niesprzyjających warunków pogodowych (np. silne wiatry i ich częstotliwość);
- silne przemarzanie gruntu wówczas, gdy może prowadzić do przekroczenia naprężeń w elementach ścianki szczelnej.

Ponadto zaleca się, aby Dokumentacja Projektowa precyzowała następujące aspekty realizacji robót jeśli odnoszą się do realizowanej konstrukcji:

- jakość spawania;
- metoda zaryglowania zamków;
- metodę cięcia elementów stalowych;
- metodę wspomagania zagłębiania brusów i głębokość do której może być zastosowana;
- kształt buta oraz innych zabiegów wymaganych dla zabezpieczenia ostrza grodzicy w podłożu skalnym;
- metoda, dzięki której, w plastycznych gruntach spoistych zalegających nad skałami, można unikać przeciskania się gruntu przez szczelinę między podstawą grodzicy i stropem skały;
- jakość zasypu gruntowego lub/i metoda jego wykonywania;
- wstępne sprężenie rozpór lub zakotwień w celu zmniejszenia przemieszczeń gruntu za ścianką szczelną;
- ograniczenia czasowe podczas krytycznych etapów wykonawstwa;
- metody i poziomy obniżania zwierciadła wody gruntowej;
- typ, rodzaj i metoda nakładania powłok na elementy stalowe;
- metody ochrony katodowej;
- wzajemna zgodność między materiałami uszczelniającymi zamki i powłokami ochronnymi;
- specjalne wymagania dotyczące przepuszczalności lub szczelności stalowych ścianek szczelnych;
- metoda zabezpieczająca położenie podstawy grodzicy podczas wykonywania przyległego wykopu w podłożu skalnym;
- wpływ wyciągania brusów na wytworzenie połączeń hydraulicznych między warstwami gruntów mających różne poziomy wodonośne;

Jeżeli w sąsiedztwie placu budowy znajdują się obiekty znajdujące się w zasięgu stref oddziaływania wykopu to projekt powinien zawierać następujące informacje:

- zasięgi stref oddziaływania wykopu,
- informacje o stanie technicznym i typie konstrukcji obiektów znajdujących się w strefie tych oddziaływań,
- zalecenia co do montażu reperów, plomb i piezometrów przed wykonaniem wykopu,
- zalecenia co do częstotliwości wykonywania pomiarów geodezyjnych, badania stanu plomb

i sprawdzania wahań poziomu wody gruntowej,

- zalecenia co do ewentualnego wzmocnienia konstrukcji, fundamentów, podłoża gruntowego pod sąsiadującymi z wykopem obiektami.

Jeżeli Dokumentacja Projektowa nie zawiera tego typu informacji, uważa się, że opisane sytuacje nie mają w danym wypadku miejsca.

Jeżeli Dokumentacja Projektowa nie zawiera powyższych informacji, a istnieje podejrzenie, że opisane sytuacje mają w danym wypadku miejsce, obowiązkiem Wykonawcy jest doprecyzowanie ustaleń Dokumentacji Projektowej przed rozpoczęciem robót i opracowanie ogólnych wytycznych postępowania (np. w przypadku natrafienia w gruncie na przeszkody). Opracowania Wykonawcy podlegają przedłożeniu i zatwierdzeniu przez Nadzór.

### **5.2.2. Etapowanie robót**

Poszczególne etapy realizacji robót powinny zostać ustalone w harmonogramie robót na podstawie informacji zawartych w Dokumentacji Projektowej. Przed przystąpieniem do realizacji robót jednoznacznie powinny zostać zdefiniowane kryteria przejścia z jednego etapu do następnego.

Dla każdego etapu realizacji robót ważne są następujące dane dotyczące:

- poziomów zasypów i wykopów;
- poziomów i zmienności poziomów wody gruntowej i wód swobodnych w przypadku prowadzenia odwodnienia;
- charakterystyk materiału zasypowego i jego jakości po obu stronach ścianki szczelnej;
- przemieszczeń ścianki szczelnej na końcu poszczególnych etapów;
- ograniczeń dotyczących obciążeń naziomu za wykonywaną ścianką.

### **5.3. Przygotowanie terenu budowy**

Teren budowy należy tak przygotować, aby prace można było wykonywać w sposób zapewniający bezpieczeństwo i założoną wydajność prowadzonych robót. Przygotowanie i wykorzystanie konstrukcji pomocniczych powinno odbywać się zgodnie z Dokumentacją Projektową.

Przygotowanie terenu budowy obejmuje:

- wytyczenie w sposób trwały osi ścianki w terenie;
- wykonanie ewentualnych wykopów wstępnych lub/i ewentualnych platform roboczych i startowych;
- ewentualne spawanie, cięcie i malowanie powierzchni grodzic zgodnie z Polską Normą [1] oraz odpowiednią SST;

Zaleca się, aby przed przystąpieniem do pogrążania grodzic wykonać niezbędne urządzenia pomocnicze: kleszcze drewniane lub kleszcze z belek stalowych. Kleszcze drewniane są rozparte wkładkami drewnianymi i ściągnięte śrubami. Zabiegi te wykonuje się w celu utrzymania należytego kierunku zgodnego z liniami wytyczonej osi ścianki. Podczas pogrążania grodzic w grunt żwirowaty zaleca się doczepiać od dołu sworznie ochronne, które zabezpieczają przed włączaniem kamyków i zatykaniem zamka.

### **5.4. Ochrona instalacji naziemnych i podziemnych**

Wykonawca na terenie prowadzenia robót odpowiada za ochronę wszystkich instalacji na powierzchni ziemi i urządzeń podziemnych wykazanych w Dokumentacji Projektowej dostarczonej przez Zamawiającego. Wykonawca zapewni ich właściwe oznaczenie i zabezpieczenie. Zaleca się, aby Wykonawca uzyskał od odpowiednich władz potwierdzenie informacji dostarczonych mu przez Zamawiającego.

W przypadku natrafienia w trakcie realizacji robót na niezainwentaryzowane urządzenie podziemne, należy niezwłocznie przerwać roboty, zabezpieczyć urządzenie, wezwać Kierownika Budowy, Nadzór, Projektanta oraz właściciela urządzenia w celu ustalenia dalszego trybu postępowania.

### **5.5. Pogrążanie grodzic**

#### **5.5.1. Metody pogrążania**

Jeżeli w Dokumentacji Projektowej sprzęt i metoda wspomaganie zagłębiania nie zostały jednoznacznie określone, należy je dobrać na podstawie doświadczeń uzyskanych w porównywalnych warunkach. Jeżeli nie istnieją porównywalne doświadczenia lub są one niewystarczające, zaleca się przeprowadzenie próbnego wciskania/wyciągania grodzic. Dane uzyskane z przeprowadzonego próbnego wciskania/wyciągania grodzic mogą być wykorzystane do zwiększenia efektywności zagłębiania grodzic oraz potwierdzenia poprawności wyboru profilu grodzicy. Próbnego wciskania/wyciągania mogą także wskazać na konieczność wspomaganie zagłębiania.

W przypadku gruntów zagęszczonych, zwartych gruntów spoiстых i gruntów, w których istnieją przeszkody, stosowanie metody ustawienie i pograżenie może prowadzić przy swobodnym prowadzeniu do trudności związanych z rozejściem się zamków oraz czasami do znacznych odchyień od wymaganego położenia.

Gdy w trakcie pograżania grodzic elementy napotkają na przeszkody to należy zastosować odpowiednią w warunków gruntowych metodę wspomaganie wciskania. Jeżeli natomiast trudność w pograżeniu wystającej grodzicy jest wynikiem odchylenia się sąsiadujących grodzic w osi ścianki w przeciwnych kierunkach to należy rozważyć wyciągnięcie tej i sąsiadujących grodzic i ponowne ich wciśnięcie ze zwróceniem szczególnej uwagi na ich pionowość.

Metoda instalacji grodzic jest ściśle związana z typem urządzenia do statycznego wciskania/wyciągania grodzic. Rozróżnia się dwa typy tego rodzaju urządzeń: samokroczące (Rysunek 1) oraz mocowana do masztu prowadzącego (Rysunek 2).

W obydwu metodach głowica brusa podnoszona jest ponad powierzchnię gruntu na wysokość równą długości grodzicy. Grodzice można łatwo ręcznie wprowadzić w zamek grodzicy już zagłębionej.

### 5.5.2. Wykonanie robót

W zależności od typu stosowanego urządzenia grodzice należy instalować w gruncie:

- w przypadku urządzenia samokroczącego - parami lub pojedynczo. Jeśli grodzice nie były dostarczone jako sparowane z zaciśniętymi zamkami przed wciskaniem łączy się je na terenie budowy przed instalacją (zwykle w pewnej odległości od miejsca pograżania w gruncie). Zamek łączący dwa elementy należy wtedy zacisnąć lub zespawać, aby uniemożliwić ich rozłączenie w czasie wciskania/wyciągania. Nowe grodzice mogą być dostarczone przez producenta jako sparowane z zaciśniętymi zamkami. Sparowane grodzice przywożone są i podnoszone jako całość.
- w przypadku urządzenia mocowanego do masztu prowadzącego – jako panel 4 grodzic. Grodzice łączy się w panel na terenie budowy przed instalacją (zwykle w pewnej odległości od miejsca pograżania w gruncie). Zamków łączących elementy w panelu nie łączy się ze sobą, gdyż w trakcie wciskania przesuwają się one względem siebie. Tak przygotowany panel grodzic podnoszony jest jako całość.

Ścianką stalową można przebić się przez kłody drewniane w gruncie, przez żwiry i pospółki, a nawet przez gruzowiska i słabe betony. Jeżeli spodziewamy się napotkania przeszkód w trakcie pograżania zaleca się wzmocnić podstawę pała (pkt. 8.4.19 normy [1]).

Jeżeli ścianka z grodzic typu U nie jest przewidziana do późniejszego wyciągnięcia oraz nie jest zwieńczona oczepem żelbetowym, po zainstalowaniu grodzic na projektowaną głębokość wskazane jest zespawanie zamków na górnym odcinku na długości 50-80cm, w celu polepszenia współpracy grodzic przy zginaniu.

Ścianki szczelne stalowe przy napotkaniu podczas pograżania w grunt na przeszkody w formie dużych głazów mogą ulec uszkodzeniu. Uszkodzenia te mogą mieć różne formy, np.:

- a) rozerwanie blachy ścianki między zamkami;
- b) zgniecenie dolnego końca ścianki.

Można zmniejszyć prawdopodobieństwo ich wystąpienia przez wzmocnienie podstawy pała. Uszkodzenie te dadzą się łatwo zidentyfikować podczas wciskania.

### 5.5.3. Tarcie w zamkach grodzic w trakcie ich wciskania/wyciągania.

W trakcie wciskania/wyciągania grodzic występuje pomiędzy grodzicami tarcie w zamkach. Jeżeli siły tarcia w zamkach są bardzo duże to w trakcie pograżania może uwidocznić się jedno lub więcej wymienionych poniżej zjawisk.

**Pochylenie się grodzic w osi ścianki.** Tarcie w zamku powoduje mimośrodowe działanie siły na grodzicę.

Problem ten można rozwiązać w jeden z poniższych sposobów:

- zmniejszenie tarcia w prowadzącym zamku (zmniejszenie to może być osiągnięte różnymi środkami smarującymi; można też podjąć zabiegi utrudniające dostanie się gruntu do zamków),
- wciskanie grodzic z prowadzeniem,
- pograżanie grodzic w jedno- lub dwupoziomowej sztywnej ramie prowadzącej.

Jeżeli powyższe zabiegi nie przynoszążądanego efektu to należy fragment ściany wyciągnąć i zainstalować ponownie.

W celu zminimalizowania podłużnych odchyień nie zaleca się stosować takich metod jak: ukosowanie, częściowe wycinanie podstaw stalowych grodzic lub dospawywanie do ich podstaw po stronie wolnego zamka stalowych elementów mających za zadanie zrównoważenie oporów powstających w zamku, ponieważ takie działania zwiększa to ryzyko rozejścia się zamków.

**Wciąganie w grunt poprzednio pograżonej grodzicy.** W trakcie pograżania grodzic, w zamkach może występować tak duże tarcie, że wraz z pograżanymi grodzicami wciągane są w głąb gruntu poprzednio wbite elementy. Przeciwdziałać temu można przez:

- zmniejszenie tarcia w prowadzącym zamku poprzez jego nasmarowanie lub/i zachowanie pionowości pograżanych grodzic,
- spawanie ze sobą zamków już pograżonych grodzic.

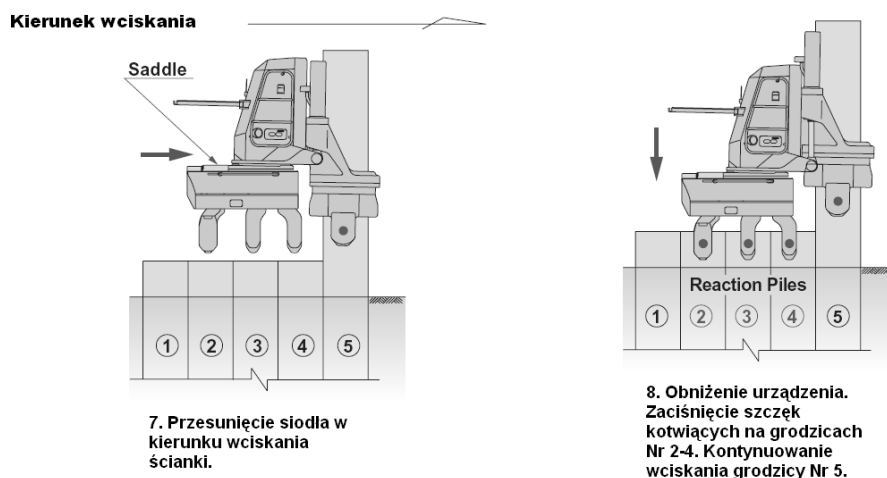
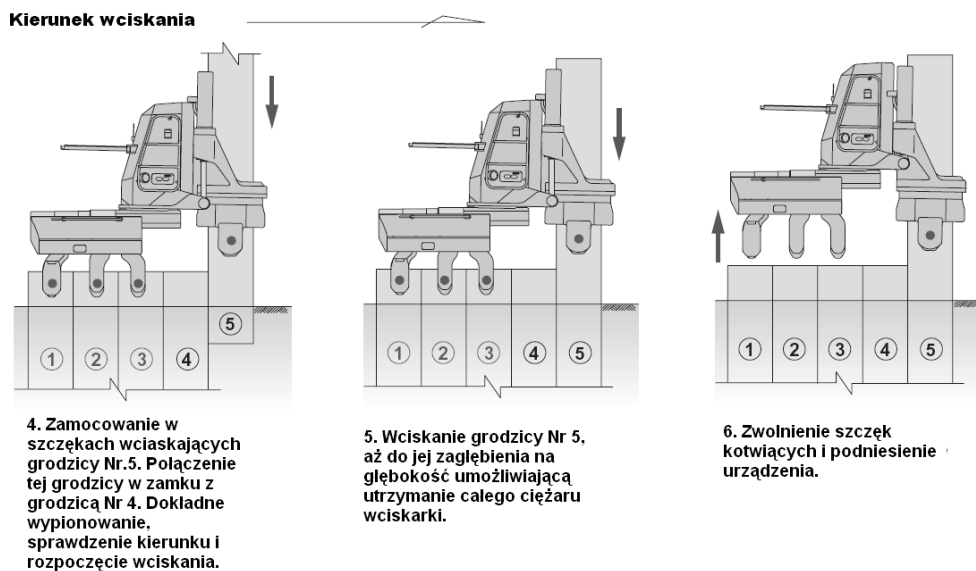
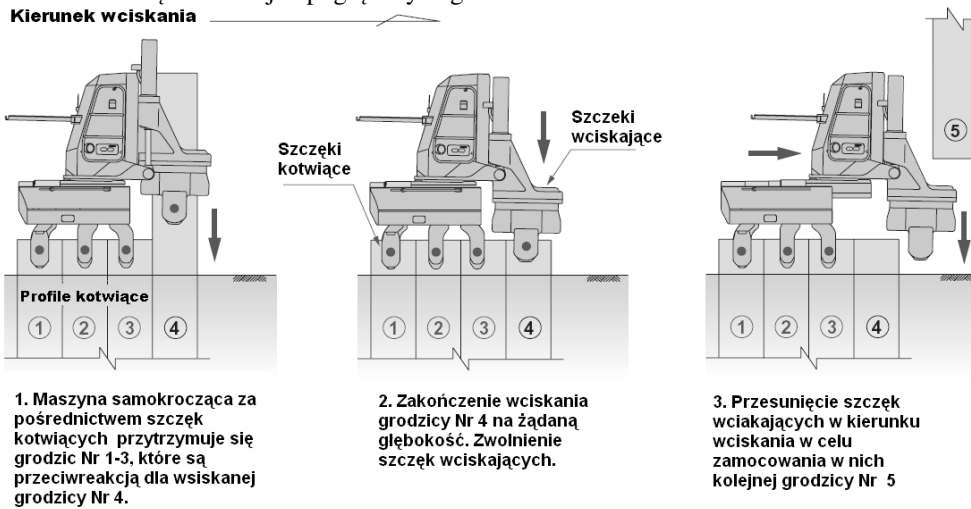

Rysunek 1. Procedura wciskania grodzic urządzeniem samokroczącym

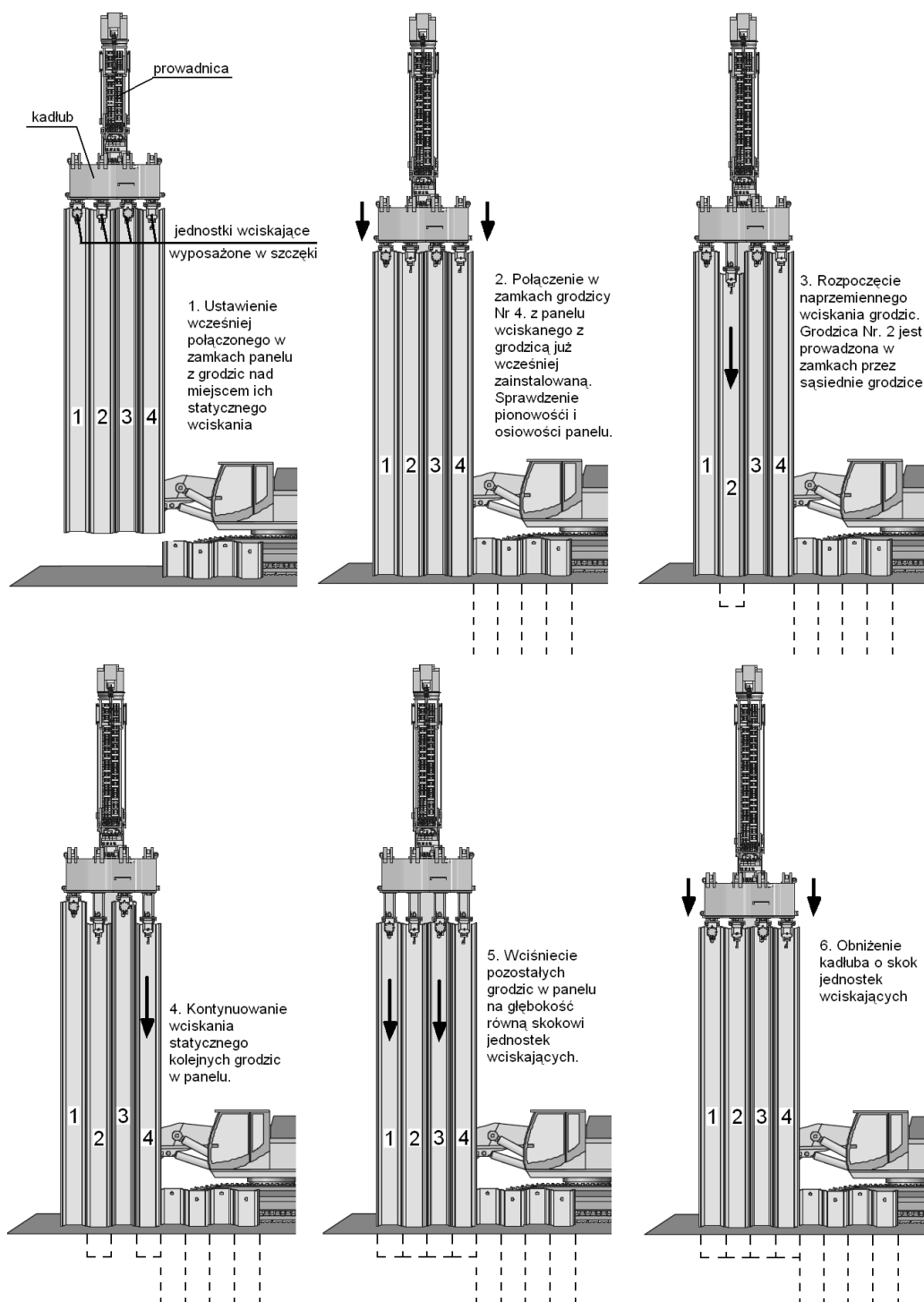

Rysunek 2. Procedura wcisnięcia grodzic urządzeniem mocowanym do masztu prowadzącego

#### 5.5.4. Ramy prowadzące

Jeżeli bardzo ważnym aspektem jest estetyka i szczelność ścianki szczelnej z grodzic wymagana jest zwykle duża dokładność pograżania. Dla jej uzyskania zaleca się, aby przed przystąpieniem do pograżania grodzic wykonać urządzenia pomocnicze: ramy prowadzące jednopoziomowe (Rysunek 3) drewniane lub z belek stalowych. Drewniane ramy prowadzące są rozparte wkładkami drewnianymi i ściągnięte śrubami.



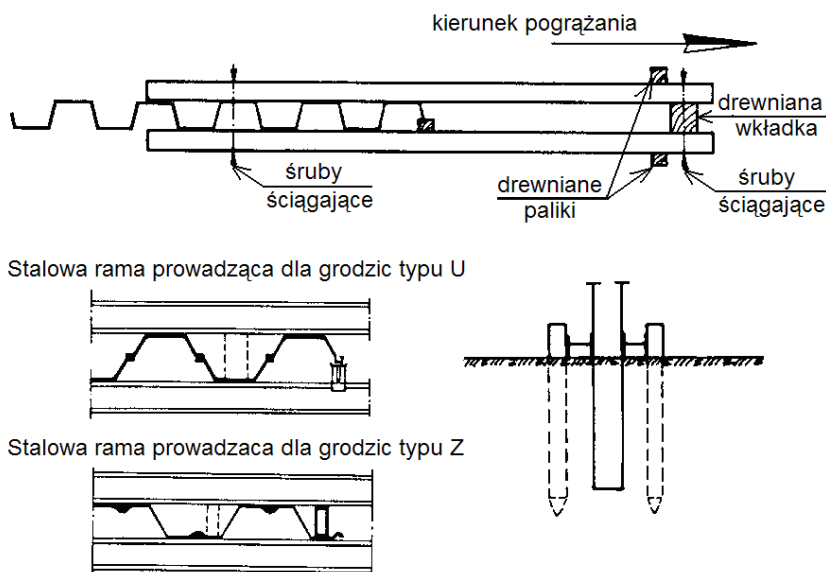

Rysunek 3. Drewniane oraz stalowe ramy prowadzące jednopoziomowe

Ramy prowadzące jednopoziomowe wykonuje się w celu utrzymania należytego kierunku zgodnego z liniami wytyczonej osi ścianki.

#### 5.5.5. Metody wspomagające

W przypadku występowania trudności w procesie pograżania grodzic stosowane są zwykle następujące metody wspomagania:

- a) podpłukiwanie niskociśnieniowe z małą objętością wody:
  - ciśnienie: 1,5 – 2,0 MPa
  - wydajność: 2,0 – 4,0 l/s na rurę
  - średnica rur: około 25 mm
  - liczba rur: zaleca się nie rzadziej niż w załamaniach grodzic.
- b) podpłukiwanie wysokociśnieniowe:
  - ciśnienie: 25,0 – 50,0 MPa (na wylocie pompy)
  - wydajność: 1,0 – 2,0 l/s na rurę
  - średnica rur<sup>1</sup>: około 25 mm
  - średnica dyszy: 1,5 – 3,0 mm
- c) wstępne wiercenie z użyciem lub bez użycia mieszanki cementowo-bentonitowej;
- d) wysadzanie w wyjątkowych sytuacjach.

**Podpłukiwanie niskociśnieniowe** z małą ilością wody stosowane jest głównie w zagęszczonych gruntach niespoistych. Podpłukiwanie niskociśnieniowe z małą ilością wody powoduje zwykle bardzo nieznaczne zmiany parametrów gruntów, nie wpływa znacząco na wzrost osiadań, chociaż należy zachować szczególną ostrożność w przypadkach, gdy grodzice mają przenosić obciążenia pionowe. Metoda nie daje dobrych efektów w połączeniu w urządzeniami do statycznego wciskania/wyciągania grodzic, natomiast jest czasem stosowana do wstępnego przygotowania gruntu przed wciskaniem/wyciąganiem grodzic.

**Podpłukiwanie wysokociśnieniowe** może być bardzo skuteczne w bardzo zagęszczonych warstwach gruntu. Podczas podpłukiwania wysokociśnieniowego ograniczona objętość płuczki zostaje wprowadzona do gruntu poprzez dysze zamocowane do grodzicy w nieznacznej odległości ponad jej podstawą. Warunki gruntowe ulegają nieznacznemu pogorszeniu tylko w ograniczonym obszarze wokół grodzicy. Warunki gruntowe w odniesieniu do nośności nie ulegają znacznym zmianom.

**Wstępne wiercenie** wykonuje się czasami przed wciskaniem grodzic w celu lokalnego rozluźnienia gruntu. Zwykle używane są wiertła ślimakowe z rurą lub bez rury osłonowej. Wstępne wiercenie wykonywane może być wzdłuż całej linii pograżania (bardzo ciężkie warunki gruntowe) lub tylko w miejscu zamków wolnych. Często

w przypadku wciskania grodzic sparowanych rozwierca się grunt w miejscach połączenia zamków grodzicy podwójnej.

Nie należy podpłukiwać grodzic wciskanych we wcześniej rozwiercony grunt, gdyż połączenie tych zabiegów znacznie pogarsza parametry gruntowe w otoczeniu grodzicy.

### **5.6. Wyciąganie grodzic**

W trakcie planowania wyciągania grodzic należy uwzględnić:

- pionowe i poziome odkształcenia otaczającego gruntu;
- możliwość połączenia różnych poziomów wodonośnych w gruncie.

W przypadkach uzasadnionych dopuszcza się możliwość rezygnacji z wyciągania grodzic po uzgodnieniu tego z Projektantem.

W trakcie wyciągania grodzic szczególnie grunty spoiste mogą przywierać do powierzchni brusów, tworząc w ten sposób puste przestrzenie w gruncie.

W trakcie wyciągania brusów należy wziąć pod uwagę:

- pionowe i poziome odkształcenia otaczającego gruntu
- możliwość połączenia różnych poziomów wodonośnych w gruncie.

Tam, gdzie brusy znajdują się w pobliżu konstrukcji podatnych na uszkodzenie, zakładów chemicznych, podatnych na uszkodzenie instalacji między konstrukcjami i w konstrukcjach, podziemnych linii kolejowych itd., wyciąganie brusów należy wykonywać ze szczególną ostrożnością

### **5.7. Zwiększenie szczelności ścianek szczelnych**

Z reguły woda przepływając przez zamki grodzic niesie ze sobą cząsteczki gruntu i dochodzi do samo uszczelnienia. Jeżeli wymagania Dokumentacji Projektowej w zakresie szczelności zamków są bardzo wysokie lub jeżeli istnieją uzasadnione obawy co możliwości wystąpienia samouszczelnienia można zastosować jedną z metod zmniejszenia wodoprzepuszczalności ścianek szczelnych. Metody te powinny być określone w Dokumentacji Projektowej lub zgodne z jej wymaganiami.

Szczelność zamków można powiększyć przez wprowadzenie specjalnych płynów lub mas wypełniających do wnętrza zamków. Najczęściej środki takie jest w stanie dostarczyć producent grodzic. Inne metody zwiększenia wodoszczelności grodzic są wymienione w Załączniku E Polskiej Normy [1].

### **5.8. Inne roboty**

Inne roboty takie jak:

- montaż kleszczy, zakotwień, rozpór i podparć;
- wykop, zasyp, drenaż i odwodnienie;
- montaż zakotwień ścianek;

powinny być prowadzone zgodnie z wymaganiami Dokumentacji Projektowej i SST.

## **6. KONTROLA JAKOŚCI**

### **6.1. Wymagania ogólne**

Wymagania ogólne dotyczące kontroli jakości robót podano SST D-M.00.00.00. "Wymagania Ogólne".

### **6.2. Kontrola jakości wykonania ścianki**

Przed przystąpieniem do wciskania grodzic należy sprawdzić:

- wymiary i jakość grodzic przygotowanych do wbicia
- geodezyjne wytyczenie ścianki szczelnej.

Grodzice nie powinny być powyginane, a ich końce nie mogą być uszkodzone. Zamki powinny zapewniać szczelność połączeń.

Materiały przeznaczone do wbudowania powinny być zgodne z nn. SST, posiadać Aprobatę Techniczną, posiadać atest producenta oraz uzyskać przed wbudowaniem akceptację Inspektora Nadzoru. Po wykonaniu ścianki szczelnej należy sprawdzić jej położenie w planie i wysokościowe.

Tolerancje wbijania grodzic są następujące:

- przesunięcie w planie nie powinno być większe niż 5 cm
- odchylenie od projektowanej osi grodzicy nie powinno być większe niż 1,0% w stosunku do ich długości
- poziom wysokościowy wykonanej ścianki w stosunku do projektowanego:  $\pm 1$  cm,

## 7. OBMIAR ROBÓT

### 7.1. Wymagania ogólne

Ogólne zasady obmiaru robót podano w podano SST D-M.00.00.00. "Wymagania Ogólne".

### 7.2. Jednostka obmiarowa

Jednostką obmiarową jest 1 m (metr) wciśniętej i wyciągniętej ścianki szczelnej.

## 8. ODBIÓR ROBÓT

### 8.1. Ogólne zasady odbioru robót

Ogólne zasady odbioru robót podano w podano w SST D-M.00.00.00. "Wymagania Ogólne".

### 8.2. Szczegółowe zasady odbioru ścianki szczelnej

Odbioru robót dokonuje się na podstawie:

- obserwacji przebiegu pogrążania grodzic,
- zgodności wykonanych robót z Dokumentacją Projektową, wymaganiami SST i uzgodnionym sposobem wykonania,
- deklaracji zgodności wbudowanych materiałów z Polską Normą;
- wyniki pomiarów geodezyjnych,
- wyników innych badań rutynowych i dodatkowych wymaganych w Dokumentacji Projektowej lub zleconych przez Inspektora Nadzoru.
- Dokumentacji Projektowej z naniesionymi zmianami wprowadzonymi w trakcie realizacji robót;

Wszystkie badania i próby powinny dać wynik pozytywny. Jeżeli którekolwiek badanie lub próba dała wynik negatywny należy usunąć zaistniałą wadę i przedstawić roboty do ponownego odbioru. Wykonawca wykona je na własny koszt w ustalonym terminie.

## 9. PODSTAWA PŁATNOŚCI

### 9.1. Ogólne wymagania dotyczące podstawy płatności

Ogólne wymagania dotyczące płatności podane zostały w SST D-M.00.00.00. "Wymagania Ogólne".

### 9.2. Cena jednostki obmiarowej

Płatność za 1m wciśniętej ścianki szczelnej stalowej należy przyjmować zgodnie z obmiarem i oceną jakości wykonanych robót na podstawie wyników pomiarów.

Cena jednostki obmiarowej obejmuje:

- opracowanie i przekazanie dla Inspektora Nadzoru wszystkich wymaganych kontraktem dokumentów poprzedzających przystąpienie do robót (projekty wykonawcze, technologiczne, harmonogramy, programy zapewnienia jakości itp.);
- zakup i transport na budowę wszystkich niezbędnych czynników produkcji;
- organizacja placu składowania grodzic wraz z jego likwidacją po zakończeniu robót, rozładunek, przemieszczanie elementów w obrębie placu;
- montaż i demontaż oraz przemieszczenie sprzętu;
- wykonanie niezbędnych pomiarów, badań i ekspertyz wymaganych w Dokumentacji Projektowej, SST lub zleconych przez Inspektora Nadzoru;
- wykonanie i montaż elementów dodatkowych,
- wykonanie ewentualnego pogrążania/wyrywania próbnego;
- pogrążanie - wciskanie/wyrywanie ścianki szczelnej;
- usunięcie ewentualnych usterek ścianki szczelnej lub elementów dodatkowych,
- roboty pomiarowe w trakcie wykonania i powykonawcze mające na celu określenie poziomu korony wbicia ściany oraz jej położenie w planie;
- w przypadkach uzasadnionych wymaganiami Dokumentacji Projektowej ucięcie grodzic do odpowiedniej rzędnej;
- uporządkowanie terenu robót;
- przygotowanie materiałów niezbędnych do dokonania odbioru robót;

Odpady i ubytki materiałowe są uwzględnione w cenie jednostkowej.  
Wszelkie uszkodzenia budowli i instalacji zlokalizowanych w sąsiedztwie robót, powstałe w trakcie lub po wykonaniu ścianek szczelnych spowodowane robotami objętymi SST Wykonawca będzie usuwać na własny koszt.

#### 10. PRZEPISY ZWIĄZANE

- [1]. PN-EN 12063:2001: Wykonawstwo specjalnych robót geotechnicznych. Ścianki szczelne.
- [2]. PN-EN 10248-1:1999: Grodzice walcowane na gorąco ze stali niestopowych. Techniczne warunki dostawy.
- [3]. PN-EN 12048-2:1999: Grodzice walcowane na gorąco ze stali niestopowych. Tolerancje kształtu i wymiarów.
- [4]. PN-EN 10249-1:2000: Grodzice kształtowane na zimno ze stali niestopowych. Techniczne warunki dostawy.
- [5]. PN-EN 10249-2:2000: Grodzice kształtowane na zimno ze stali niestopowych. Tolerancje kształtu i wymiarów.
- [6]. PN-86/B-02480 Grunty budowlane. Określenia. Symbole. Podział i opis gruntów.
- [7]. PN-68/B-06050 Roboty ziemne budowlane. Wymagania w zakresie wykonywania i badania przy odbiorze.
- [8]. PN-88/B-04481 Grunty budowlane. Badania próbek gruntu.
- [9]. PN-60/B-04493 Grunty budowlane. Oznaczenie kapilarności biernej.
- [10]. PN-83/B-02482 Fundamenty budowlane. Nośność pali i fundamentów palowych.
- [11]. PN-81/B-03020 Posadowienie bezpośrednio budowli. Obliczenia statyczne i projektowanie.
- [12]. PN-83/B-03010 Ściany oporowe. Obliczenia statyczne i projektowanie.
- [13]. PN-90/B-03200 Konstrukcje stalowe. Obliczenia statyczne i projektowanie.
- [14]. PN-EN 996:1998 Sprzęt do palowania – Wymagania bezpieczeństwa.
- [15]. PN-EN 1993-5:2007 (U) Eurokod 3 – Projektowanie konstrukcji stalowych – Część 5: Palowanie i grodze
- [16]. PN-EN 1997-1:2005 (U) Eurokod 7 – Projektowanie geotechniczne – Część 1: Zasady ogólne
- [17]. PN-EN 1997-2:2005 (U) Eurokod 7 – Projektowanie geotechniczne – Część 2: Badania podłoża gruntowego
- [18]. PN-EN 10025:2007 - Wyroby walcowane na gorąco ze stali konstrukcyjnych
- [19]. PN-S-10050:1989 - Stalowe konstrukcje mostowe - Wymagania i badania
- [20]. PN-EN 499:1997 Spawalnictwo. Materiały dodatkowe do spawania. Elektrody otulone do ręcznego spawania łukowego stali niestopowych i drobnoziarnistych. Oznaczenie

